

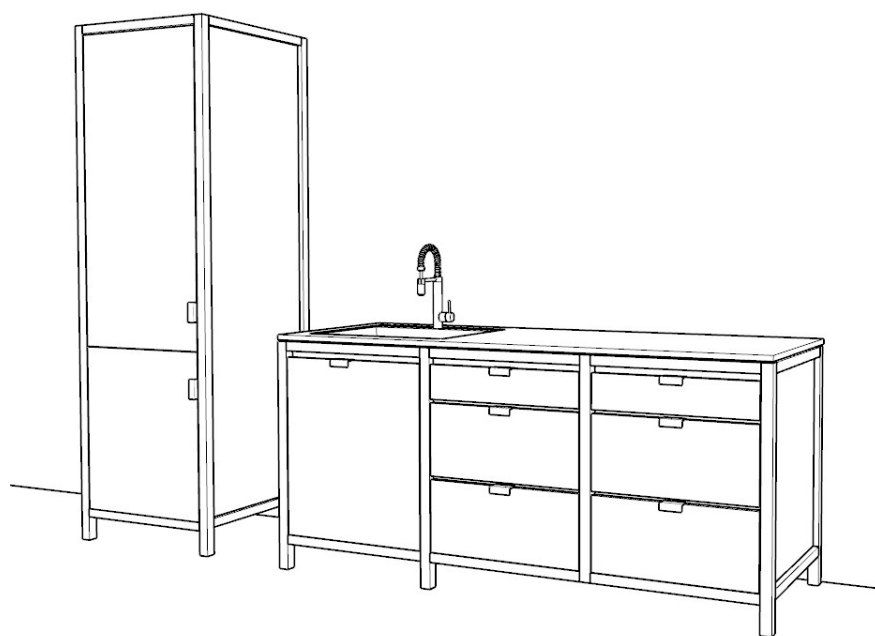

MONTERING FRAMA MODULES KÖK
ASSEMBLY FRAMA MODULES KITCHEN

SE • EN



MONT-028-KOK



MONTAGESUPPORT /ASSEMBLY SUPPORT

Tel: +46 512 30 10 71
montagesupport@kvanum.com
kvanum.com

VERSION 2025-01
VI RESERVERAR OSS FÖR EVENTUELLA TRYCKFEL OCH PRODUKTFÖRÄNDRINGAR.
WE RESERVE THE RIGHT FOR POSSIBLE PRINTING ERRORS AND PRODUCT
CHANGES.

INNEHÅLL/CONTENT

GENERELL INFORMATION

/GENERAL INFORMATION

FRAMA Modules.....	4
Demontera låda från skåp/Remove drawer from unit.....	4
Montera låda i skåp/Mount drawer in unit.....	4

MONTERING AV MODULER

/ASSEMBLY OF MODULES

Underskåp/Base unit.....	5
Fristående diskmaskin/Freestanding dishwasher.....	6
Högsåp/Tall units.....	7

LUCKOR OCH LÅDOR

/DOORS AND DRAWERS

Montering och justering av luckor/Assembly and adjustment of doors.....	8
Montering och justering av lådor och lådfronter/Assembly and adjustment of drawers and drawer fronts.....	9

GENERELL INFORMATION GENERAL INFORMATION

FRAMA MODULES

Frama Modules består av stativ i flera olika varianter för underskåp och högskåp. Stativ för underskåp levereras med skåpen monterade i stativet medan stativ för högskåp levereras utan skåp imonterade. Luckor, lådfronter och vitvaror monteras på plats hos kund. /Frama Modules consists of stands in several different variants for base units and tall units. Stands for base units are delivered with the interior installed in the stand, while stands for tall units are delivered without the interior installed. Doors, drawer fronts and appliances are assembled on site.

Stativ med underskåp

Base unit



• För att minska vikten vid inbärning av modulerna rekommenderas att plocka ur lådorna. Detta gör skåpen lättare och enklare att hantera, vilket minskar risken för skador.

Stativ med högskåp

Tall unit

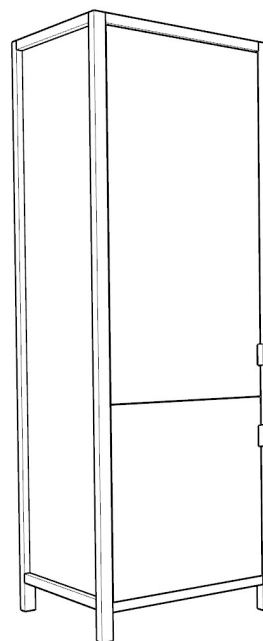

• To reduce the weight when carrying the modules, it is recommended to remove the drawers. This makes the units lighter and easier to handle, which decreases the risk of injury.

DEMONTERA LÅDA FRÅN SKÅP

REMOVE DRAWER FROM UNIT

- Dra ut lådan helt. /Pull the drawer out completely.
- På undersidan, i framkant av lådan, sitter spärrbeslag. Tryck in spärrarna på båda sidorna samtidigt och dra sedan försiktigt lådan mot dig. /On the underside, at the front of the drawer, there is a locking fitting. Push in the latches on both sides at the same time and then gently pull the drawer towards you.
- När spärrarna har släppt från lådskenorna kan du lyfta lådan uppåt/utåt och ta ur lådan. /Once the latches have released from the drawer's slide rail, lift the drawer upwards/outwards and remove the drawer.

MONTERA LÅDA I SKÅP

MOUNT DRAWER IN UNIT

- Se till att lådskenorna är i inskjutet läge i skåpet. /Ensure that the slide rails are in the retracted position within the unit.
- Placera lådan på lådskenorna och skjut in den tills du hör ett klick. /Place the drawer on the drawer rails and slide it in until you hear a click.
- Kontrollera att lådan fungerar som den ska. /Check that the drawer is working as it should.

MONTERING AV MODULER

ASSEMBLY OF MODULES

UNDERSKÅP /BASE UNIT

Placera stativen enligt planritningen. Se till att stativen placeras i våg, använd vattenpass, och justera vid behov med de ställbara fötterna som sitter under varje ben. Fötterna är helt inskruvade vid leveransen och skruvas ut vid behov. De går att justera upp till 15 mm. I de fall det även sitter ett ben en bit in under skåpen ska även detta justeras/Place the stands according to the floor plan. Make sure the stands are level, use a spirit level, and adjust as needed with the adjustable feet located under each leg. The feet are fully screwed in on delivery and unscrewed if necessary. They can be adjusted up to 15 mm. In cases where a leg also sits a bit under the units, this must also be adjusted.

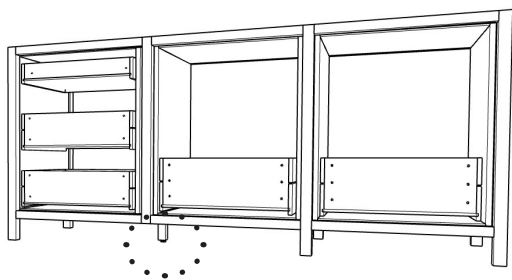
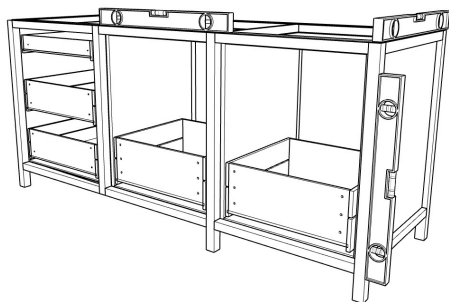

Om stativen ska placeras mot en vägg eller rygg mot rygg i en köksö ska filt distanser användas. Placera dessa i ovankant av benen och en liten bit in så de blir väl dolda. Dessa behövs eftersom bänkskivorna alltid har ett överhäng på 2 mm runt om stativet. /If the stands are to be placed against a wall or back to back in a kitchen island, felt spacers must be used. Place these at the top edge of the legs, slightly recessed, so they remain well hidden. These are needed because the worktops always have an overhang of 2 mm around the stand.

Om två stativ ska placeras intill varandra ska filt distanserna användas även här för att få ett 4 mm mellanrum mellan stativen. /If two stands are to be placed next to each other, the felt spacers must also be used here to get a 4 mm gap between the stands.

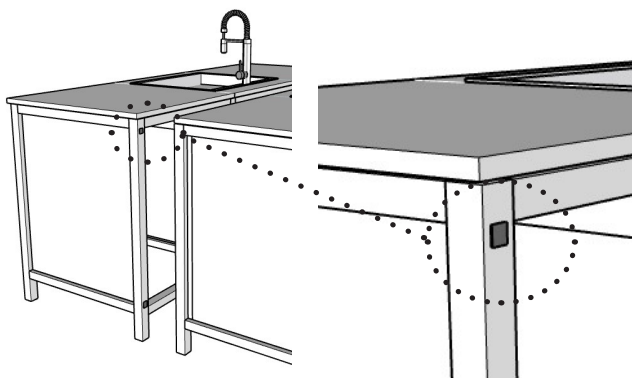

! Stativ i djup 455 ska förankras i vägg, golv eller i förekommande fall skåp mot ryggen för att förhindra tipprisk. Stands with a depth of 455 must be anchored to the wall, floor, or, where applicable, to units at the back to prevent the risk of tipping.

! Ta inte bort distanslisten som sitter i ovankant på skåpen (3mm).
/Note! Do not remove the distance strip (3 mm).

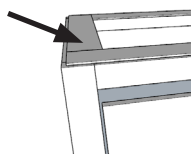

När stativen är injusterade och klara monteras eventuella vitvaror in i skåpen. Luckor och lådfronter monteras därefter. Skruva dit handtagen i de förfrästa urtagen. För information om hur luckor monteras på integrerade vitvaror följ vitvaruleverantörens anvisningar. /When the stands are adjusted and ready, any appliances are assembled into the units. Doors and drawer fronts are then mounted. Screw the handles into the pre-milled recesses. For information on how to fit doors to integrated appliances, follow the appliance supplier's instructions.

FRISTÅENDE DISKMASKIN /FREESTANDING DISHWASHER

Vid fristående diskmaskin levereras stativet utan det nedre, främre, vågräta staget. Luckan är då förlängd i nederkant och ska linjera med stagen intill. Det ingår en sockelram som placeras under stativet. /For freestanding dishwasher, the stand is delivered without the lower, front, horizontal brace. The hatch is then extended at the bottom and must line up with the brace next to it. It includes a plinth frame that is placed under the stand.

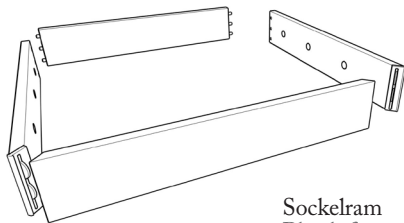
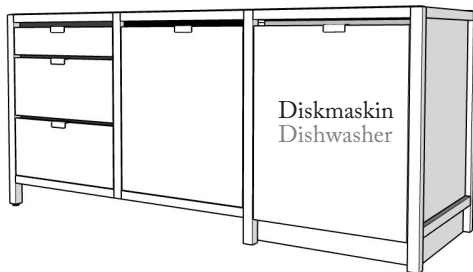

Sockelram
Plinth frame

- Limma plugghålen på gavlarna och montera sedan ihop dem med den bakre sockeln. /Glue the dowel holes on the ends and then assemble them with the rear plinth.

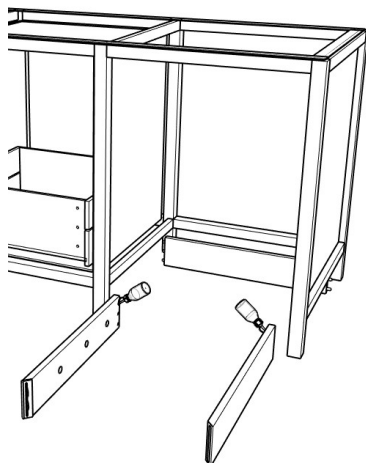

- Skjut in diskmaskinen på plats och justera in den. Magneterna på sockelramen sluter an mot diskmaskinens sockel. /Slide the dishwasher into place and adjust it. The magnets on the plinth frame connect to the plinth of the dishwasher.

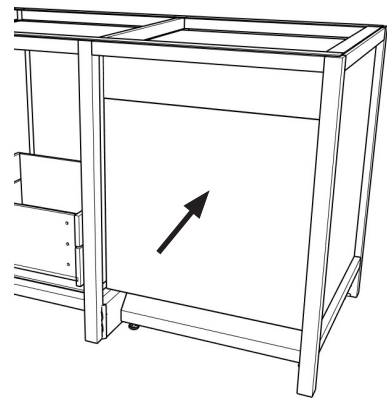

- Trä på frontsockeln och tryck fast den mot gavlarna med förbindningskex. Limma inte fast fronten i sockelgavlarna. Den behöver kunna avlägsnas vid eventuellt servicearbete på diskmaskinen. /Slide the front plinth into place and press it against the sides using biscuit joints. Do not glue the front to the plinth sides. It must be removable for any potential service work on the dishwasher.

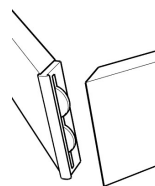
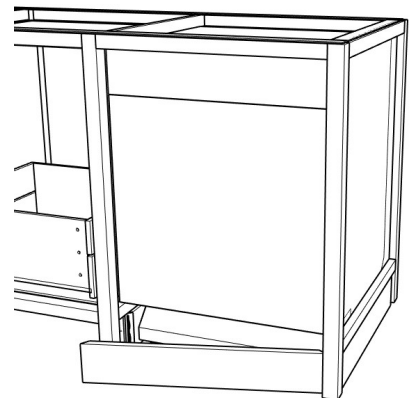

HÖGSKÅP / TALL UNITS

Stativ för högskåp levereras utan skåp imonterade. Om man har valt synliga sidor och rygg är de färdigmonterade på stativen.

Placera högskåpen på rätt plats i respektive stativ enligt ritningen. Skjut försiktigt in dem på plats tills de tar stopp. /Stands for tall units are delivered without the interior installed. If you have chosen visible sides and back, they are already installed on the stand. Place the tall units in the correct place in the respective stand according to the drawing. Carefully slide them into place until they stop.



• Var mycket försiktiga när högskåpen skjuts in så inte fronten på stativet blir skvatt. /Be very careful when sliding the tall units in so the front of the stand does not get scratched.

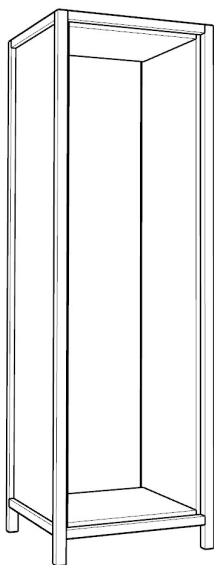

Se till att stativen placeras i väg, använd vattenpass, och justera vid behov med de ställbara fötterna som sitter under varje ben. Fötterna är helt inskruvade vid leveransen och skruvas ut vid behov. De går att justera upp till 15 mm. /Make sure the stands are level, use a spirit level, and adjust as needed with the adjustable feet located under each leg. The feet are fully screwed in on delivery and unscrewed if necessary. They can be adjusted up to 15 mm.



• Högskåpstativ ska förankras i vägg eller golv för att förhindra tipprisk. /Tall unit stands must be anchored to the wall or floor to prevent the risk of tipping over.

Förankra skåpen i stativet i ovkant med hjälp av möbelvinklar. /Anchor the units to the stand at the top using furniture angles.

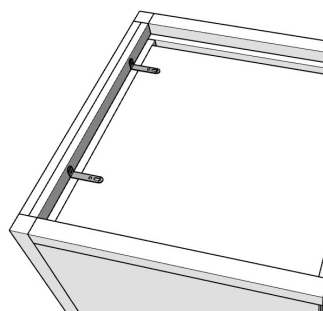

När stativen är injusterade och klara monteras eventuella vitvaror in i skåpen. Luckor och lådfronter monteras därefter.

Skruva dit handtagen i de förfrästa urtagen.

För information om hur luckor monteras på integrerade vitvaror följ vitvaruleverantörens anvisningar.

/When the stands are adjusted and ready, any appliances are assembled into the units. Doors and drawer fronts are then installed. Screw the handles into the pre-milled recesses.

For information on how to fit doors to integrated appliances, follow the appliance supplier's instructions.

LUCKOR OCH LÅDOR DOORS AND DRAWERS

MONTERING OCH JUSTERING AV LUCKOR /ASSEMBLY AND ADJUSTMENT OF DOORS

Placera gångjärnet i grytan på luckan och snäpp fast det. Montera luckan på stommen genom att placera luckan i rätt läge och tryck i bakkant på gångjärnet tills det klickar fast.

/Place the hinge in the cup on the door and snap it into place. Attach the door to the cabinet by positioning it correctly and pressing the back of the hinge until it clicks into place.

Gångjärnen kan justeras i olika led.

- 1 - Sidled +/- 2 mm
- 2 - Djupled +3/-2 mm
- 3 - Höjdled +/- 2 mm

/The hinges can be adjusted in different directions.

- 1 - Lateral +/- 2 mm
- 2 - Depth +3/-2 mm
- 3 - Height joint +/- 2 mm

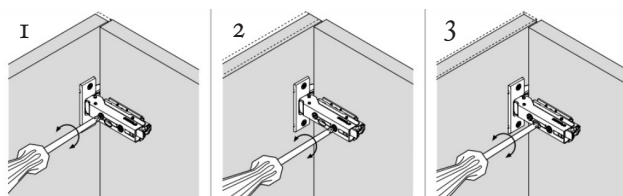

Montering och
justering av luckor
/Installation and
adjustment of doors

För att justera hårdheten i dämpningen vrid på reglaget som sitter i änden på gångjärnet.

- 1 - Lätt dämpning, reglaget är vänt mot luckan
- 2 - Medel dämpning, reglaget är åt sidan
- 3 - Hård dämpning, reglaget är vänt från luckan

/To adjust the hardness of the damping, turn the knob at the end of the hinge.

- 1 - Light damping, the control is facing the door
- 2 - Medium damping, the slider is to the side
- 3 - Hard damping, the slider is facing away from the hatch

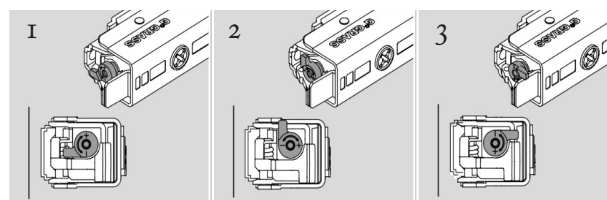

På vissa skåp ska en fast front monteras på skåpen eftersom en låda inte får plats bakom. Skåp och lådfronter är förborrade för dessa beslag. /On some units, a fixed front must be installed on the units because a drawer will not fit behind. Units and drawer fronts are pre-drilled for these fittings.

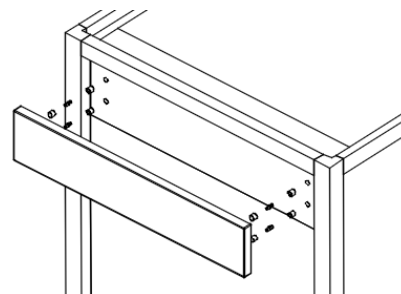

MONTERING OCH JUSTERING AV LÅDOR OCH LÅDFRONT/ASSEMBLY AND ADJUSTMENT OF DRAWERS AND DRAWER FRONTS

Montering av lådfronter görs enklast med lådan utdragen och sittandes fast på lådskenorna.

Skruva fast lådfronten i lådan med skruven med trägänga 4,8x25 mm (Torx T25).

Justeringar görs i beslagen under och bakom lådan, se instruktionsfilm på QR-kod nedan.

/Assembly of drawer fronts is done most easily with the drawer pulled out and sitting firmly on the drawer rails.

Screw the drawer front into the drawer with the screw with wood thread 4.8x25 mm (Torx T25).

Adjustments are made in the fittings under and behind the drawer, see instructional video on QR code below.

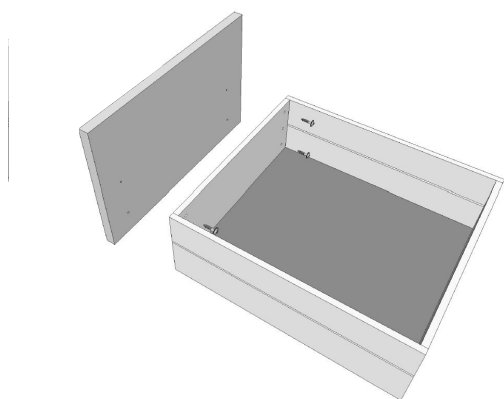

För montering och demontering av lådor se sidan 4.

/For assembly and disassembly of drawers see page 4.



Montering och
justering av lådor
/Installation and
adjustment of
drawers

