

# Kurzanleitung für Panasonic KX-TGP500



# Anleitung für Panasonic KX-TGP500

Allgemeine Instruktionen und Hinweise sowie die ausführliche Beschreibung des Gerätes finden Sie als Manual unter [http://www.upc-cablecom.biz/digital-phone-manuals\\_panasonic-kx-tgp500-de.pdf](http://www.upc-cablecom.biz/digital-phone-manuals_panasonic-kx-tgp500-de.pdf)

Die Akkus im Mobilteil sind gemäss den Anweisungen von Panasonic zu handhaben.

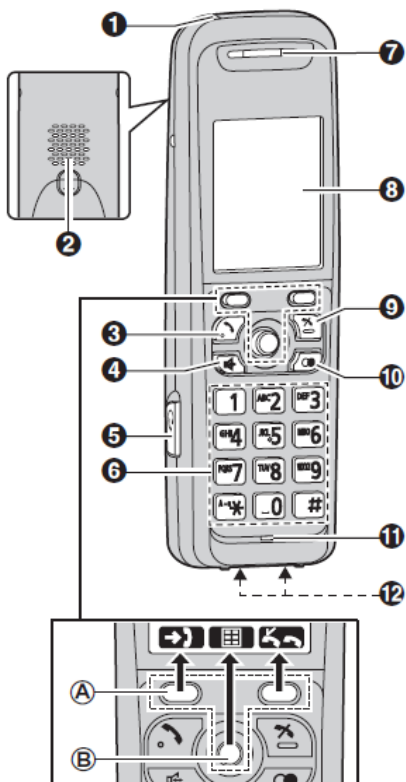

1	Ladeanzeige, Ruftonanzeige, Nachrichtenanzeige
2	Lautsprecher
3	【☎】 (Gespräch)
4	【☎】 (Freisprecheinrichtung)
5	Headset-Anschluss
6	Wähltastatur
7	Hörer
8	Display
9	【✖】 (Aus)
10	【☎】 (Wahlwiederholung / Pause)
11	Mikrofon
12	Ladekontakte
A	Softtasten: zur Auswahl der Funktion im Display
B	Joystick: zur Auswahl der Funktion im Display, zum Blättern durch eine Liste im Display oder zum Einstellen der Lautstärke von Hörer oder Lautsprecher während eines Gesprächs

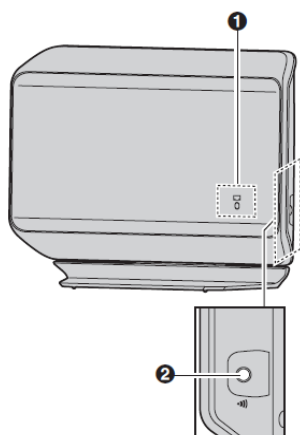

1	Statusanzeige
2	Mobilteil-Suchfunktionstaste

Ersatz der Akkus: verwenden Sie nur Ni-MH Akkus der Grösse AAA (R03)

## Wichtige Anzeigen und Funktionen

### Anrufe tätigen

- Nehmen Sie das Mobilteil ab und wählen Sie die Rufnummer um eine Ziffer zu korrigieren, drücken Sie **C**
- Drücken Sie **↶** oder **↷**

### Anrufe beenden

Drücken Sie nach Beendigung des Gesprächs auf **↶** oder legen Sie das Mobilteil auf das Ladegerät.

### Anruf annehmen

Nehmen Sie das Mobilteil an und drücken Sie **↶**, **↷** oder **☎**, wenn das Gerät klingelt.

### Freisprechmodus aktivieren

Wählen Sie die Rufnummer und drücken Sie **☎**.

### Freisprechmodus beenden

Nach Beendigung des Gesprächs drücken Sie **↶**.

### Halten eines Gesprächs

Drücken Sie **⏸** während eines externen Anrufs.

### Zurückholen eines gehaltenen Gesprächs

Um das Halten aufzuheben, drücken Sie **⏸** oder **↷**.

### Wechseln zwischen zwei Gesprächen (Makeln)

- Drücken Sie **⏸**, um den 1. Anruf zu halten
- Wählen Sie die Rufnummer. → **↶**
- Um zum 1. Anruf zurückzukehren, drücken Sie **⏸**.

### Vermitteln eines Gespräches (Gespräch vermitteln)

Externe Anrufe können an externe Teilnehmer weitergeleitet werden. Um externe Anrufe an ein anderes Gerät weiterzuleiten.

- Drücken Sie während eines externen Anrufs auf **☎**.
- **↶**/**↷**: "Senden" → **OK**
- Wählen Sie die Rufnummer.
- Zum Korrigieren der Nummer drücken Sie **X**, um die Nummer zu löschen und neu einzugeben.
- Warten Sie, bis der gerufene Teilnehmer abnimmt.
- Wenn der gerufene Teilnehmer nicht abnimmt, drücken Sie 2-mal **X**, um zurück zum externen Anruf zu gelangen. **↶**

### Stummschaltung

- Drücken Sie **☎** während eines externen Anrufs.
- Um zurück zum Gespräch zu gelangen, drücken Sie erneut auf **☎**.

### Konferenzgespräch (lokale Dreierkonferenz)

- Drücken Sie während eines externen Anrufs auf **☎**.
- **↶**/**↷**: "Konferenz" → **OK**
- Wählen Sie die Rufnummer.
- Warten Sie, bis der gerufene Teilnehmer abnimmt.
- **↶**

### Abrufen von Nachrichten aus der Sprachbox

**☎** (Joystick)

**↶**/**↷**: "Neue Nachricht" → **OK**

### Prüfen verpasster Anrufe

Wenn neue verpasste Anrufe vorliegen, erscheint im Display "Entgang. Anruf".

- Drücken Sie **↶**
- Wählen Sie mit **↶** oder **↷** den verpassten Anruf aus und drücken Sie anschliessend **↶**
- Drücken Sie **↶** oder **↷**.



## Telefonbuch für das TGP500

### Zugriff auf das Telefon

Bevor auf das Webgui des Telefon zugegriffen werden kann, muss der Webzugang freigeschaltet werden.

### Öffnen des Webzugangs am Mobilteil

Drücken Sie  (Joystick)

Drücken Sie **#[5][3][4]**.

Drücken Sie **[▲]/[▼]** zur Auswahl von "Ein" für "Integriert. Web", und drücken Sie anschließend **OK**

Hinweis: der Port bleibt ungenutzt für 30min offen, danach schliesst er bei Inaktivität selbständig.

### Ermitteln der IP Adresse

Drücken Sie  (Joystick)

Drücken Sie **#[5][0][1]**.

Öffnen Sie den Browser an PC, der im gleichen IP Netz ist wie das Telefon und geben Sie die IP Adresse ein.

Es erscheint ein Dialogfeld, geben Sie unter **User Name** "user" ein und drücken Sie **[ENTER]**

Nun werden Sie aufgefordert, das Passwort zu wechseln. Folgen Sie den Anweisungen. Nach Abschluss erscheint erneut das Dialogfeld, geben Sie nun unter **User Name** "user" ein und unter **Passwort** Ihr eben definiertes Passwort. Hinweis: Das Passwort besteht aus 6-16 Zeichen (ausser ", &, ?, :, <, > und Leerzeichen)

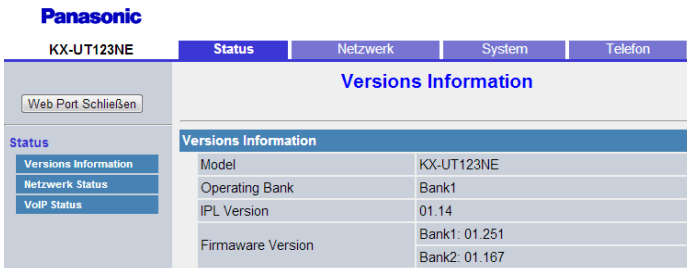

**Panasonic**  
KX-UT123NE

Status	Netzwerk	System	Telefon
<b>Versions Information</b>			
Web Port Schließen			
<b>Versions Information</b>			
Model	KX-UT123NE		
Operating Bank	Bank1		
IPL Version	01.14		
Firmware Version	Bank1: 01.251 Bank2: 01.167		

Unter **System** können Sie die Sprache umstellen.

Unter **Telefon** erscheinen **Telefonbuch importieren** und **Telefonbuch exportieren**.

Unter **Tipp**: erstellen Sie am Telefon einen Eintrag im Telefonbuch. Anschliessend können Sie das Telefonbuch exportieren.

### So exportieren Sie die Telefonbuchdaten

1. Klicken Sie auf die Registerkarte **[Telefon]** und dann auf **[Telefonbuch exportieren]**.

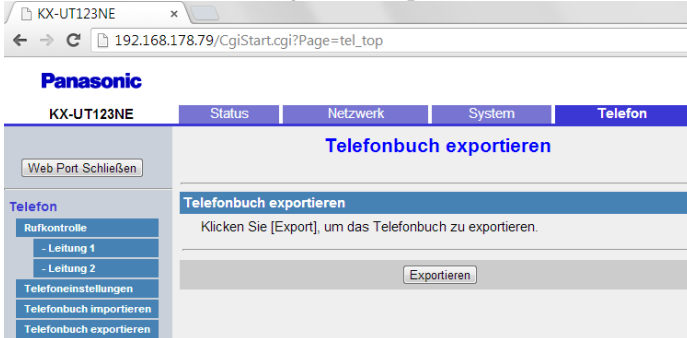

KX-UT123NE

Status	Netzwerk	System	Telefon
<b>Telefonbuch exportieren</b>			
Web Port Schließen			
<b>Telefonbuch exportieren</b>			
Klicken Sie [Export], um das Telefonbuch zu exportieren.			
<input type="button" value="Exportieren"/>			

2. Klicken Sie auf **[Exportieren]**.

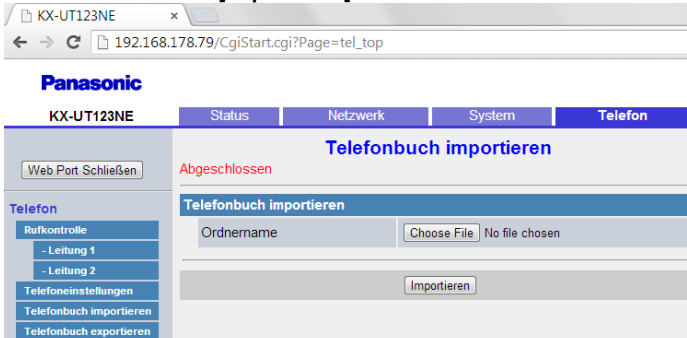

KX-UT123NE

Status	Netzwerk	System	Telefon
<b>Telefonbuch importieren</b>			
Web Port Schließen			
Abgeschlossen			
<b>Telefonbuch importieren</b>			
Ordnername <input type="button" value="Choose File"/> No file chosen			
<input type="button" value="Importieren"/>			



3. Klicken Sie im Bildschirm "Dateidaten werden bearbeitet..." in der angezeigten Meldung auf den Text "HIER" oder warten Sie, bis das Fenster **File Download** angezeigt wird.

#### **Anmerkung**

- Je nach den Sicherheitseinstellungen Ihres Webbrowsers werden Pop-up-Menüs möglicherweise blockiert. Falls sich die Datei nicht erfolgreich exportieren lässt, wiederholen Sie den Exportvorgang oder ändern die Sicherheitseinstellungen Ihres Webbrowsers.
4. Klicken Sie im Fenster **Datei herunterladen** auf **Speichern**.
  5. Wählen Sie im Fenster **Speichern unter** einen Ordner aus, in dem die exportierten Telefonbuchdaten gespeichert werden sollen, geben Sie unter **Dateiname** den Dateinamen ein, wählen Sie bei **Speichern als** die Option **TSV File** und klicken Sie auf **Speichern**.  
Sobald die Datei erfolgreich heruntergeladen wurde, wird das Fenster **Herunterladen abgeschlossen** angezeigt.
  6. Klicken Sie auf **Schliessen**.
  7. Um den Vorgang zu beenden, klicken Sie in der angezeigten Meldung auf den Text "HIER".  
Daraufhin wird wieder der Bildschirm [**Telefonbuch exportieren**] angezeigt.

#### **Anmerkung**

- Achten Sie darauf, dass die Importquelle bzw. das Zielgerät (Basisstation oder Mobilteil) im Standby-Modus ist.
- Zum Zeitpunkt des Imports/Exports muss die Importquelle bzw. das Zielgerät (Basisstation oder Mobilteil) festgelegt werden. Die importierten Daten werden zu den vorhandenen Telefonbuchdaten hinzugefügt.
  - Wenn die vorhandenen Telefonbuchdaten einen Eintrag enthalten, dessen Name mit dem importierten Eintrag übereinstimmt, die entsprechende Rufnummer jedoch nicht, dann wird der importierte Eintrag als neuer Eintrag hinzugefügt.
  - Wenn die vorhandenen Telefonbuchdaten einen Eintrag enthalten, dessen Name und Rufnummer mit einem importierten Eintrag übereinstimmt, wird der Eintrag nicht hinzugefügt.
- Das Telefonbuch für ein Gerät unterliegt folgenden Begrenzungen:
  - Es können maximal 100 Telefonbucheinträge in den einzelnen Mobilteilen gespeichert werden. Wenn im Mobilteil bereits Telefonbuchdaten vorhanden sind, werden neue Einträge akzeptiert, bis die maximale Anzahl vorhandener und neuer Einträge die Höchstgrenze von 100 Einträgen erreicht hat. Alle weiteren Einträge werden nicht importiert; das Gerät zeigt die Meldung "Memory Full" an.
  - Der Name kann bis zu 16 Zeichen umfassen.
  - Die Rufnummer kann bis zu 32 Ziffern umfassen.
  - Telefonbucheinträge mit mehr Zeichen oder Ziffern als zugelassen können nicht ordnungsgemäß importiert werden.
- Wenn der Export durch einen Bedienvorgang am Mobilteil unterbrochen wird, werden nur die vor der Unterbrechung erfolgreich exportierten Daten in die Zieldatei exportiert.

#### **Bearbeitung mit Microsoft Excel**

Sie können die exportierten Telefonbuchdaten an einem PC mit Programmen wie zum Beispiel Microsoft Excel bearbeiten. Anschließend lassen sich die Telefonbuchdaten problemlos in Geräte importieren.



## So öffnen Sie die Telefonbuchdaten an einem PC

1. Öffnen Sie Microsoft Excel.
2. Klicken Sie auf **Datei** und dann auf **Öffnen**.

### Anmerkung

- Vergewissern Sie sich, dass Sie bei diesem Vorgang eine TSV-Datei öffnen. Wenn Sie die Erweiterung einer TSV-Datei in ".csv" ändern, können Sie die Datei einfach per Doppelklick öffnen. Jedoch wird dabei die Zeichencodierung der Datei möglicherweise nicht richtig erkannt, so dass die Zeichen unleserlich erscheinen, oder die Rufnummern werden nicht als Nummern erkannt und falsch wiedergegeben.
3. Wählen Sie als Dateityp die Option **Alle Dateien**, wählen Sie die exportierte Telefonbuchdatei und klicken Sie auf **Öffnen**.

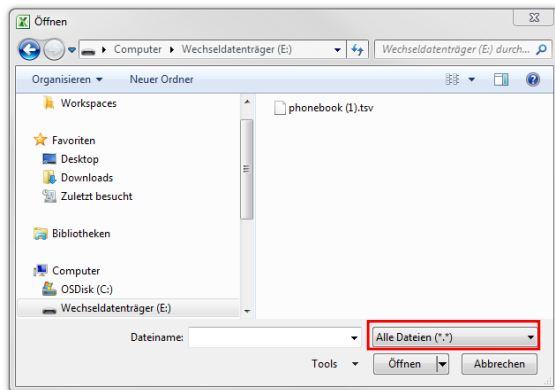

4. Klicken Sie im Fenster **Textkonvertierungs-Assistent - Schritt 1 von 3** auf **Weiter**.

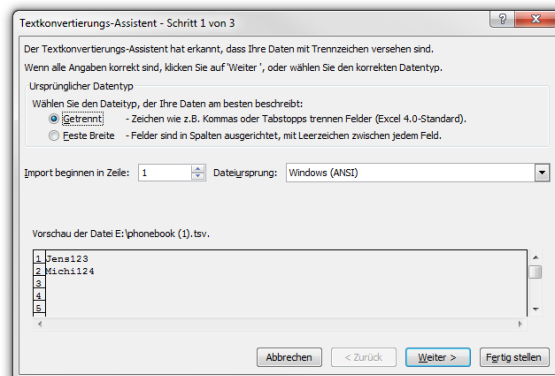

### Anmerkung

- Unabhängig davon, was unter **Dateisprung** ausgewählt wurde, wird eine Datei mit geeignetem Format normal verarbeitet.
5. Wählen Sie im Fenster **Textkonvertierungs-Assistent - Schritt 2 von 3** bei **Trennzeichen** die Option **Tabstopp** und klicken Sie dann auf **Weiter**.

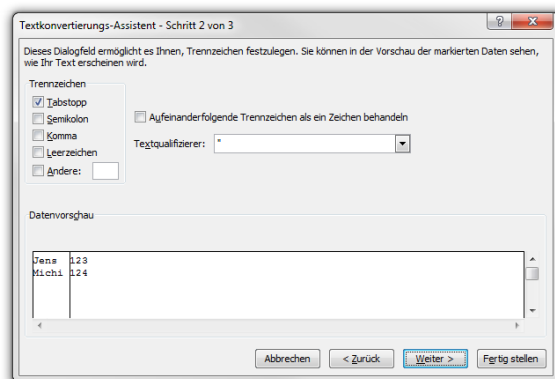

- Wählen Sie im Fenster **Textkonvertierungs-Assistent - Schritt 3 von 3** unter **Datenvorschau** alle Spalten aus, wählen Sie unter **Datenformat der Spalten** die Option **Text** und klicken Sie dann auf **Fertig stellen**.

Die TSV-Datei wird geöffnet.

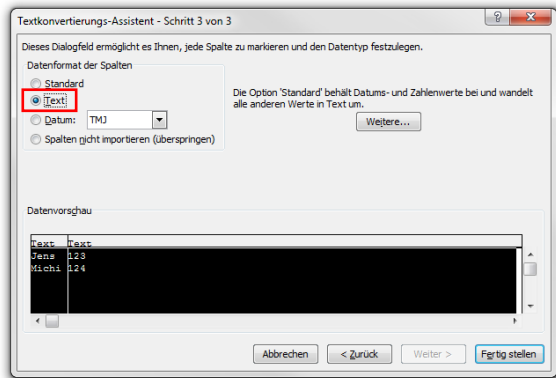

### Anmerkung

- Rufnummern müssen als Textstrings behandelt werden. Andernfalls kann beim Export einer Rufnummer an deren Anfang eine "0" erscheinen.

### So speichern Sie die Telefonbuchdaten für den Import in das Gerät

- Nach der Bearbeitung der Telefonbucheinträge klicken Sie auf **Datei** und dann auf **Speichern unter**.
- Geben Sie unter **Dateiname** einen Dateinamen ein und wählen Sie unter **Dateityp** die Option **Unicode Text**. Die Datei wird mit der Codierung UTF-16 Little Endian mit einem BOM gespeichert. Felder werden durch Tabulatoren getrennt.
- Klicken Sie auf **Speichern**. Sie werden durch eine Warnmeldung auf die Dateikompatibilität hingewiesen.
- Klicken Sie auf **Ja**. Die Datei wird als Unicode-Textdatei gespeichert, die Felder sind durch Tabulatoren getrennt.

### Anmerkung

- Die Vorgehensweise kann je nach Version von Microsoft Excel von der hier beschriebenen abweichen. Daher sind zwischen dem Gerät und Microsoft Excel exportierte und importierte Dateien nicht immer miteinander kompatibel.

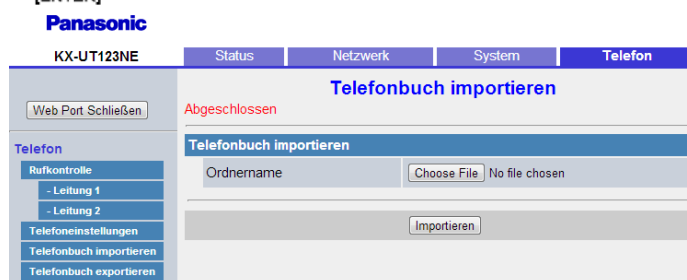

### So importieren Sie Telefonbuchdaten

Öffnen Sie den Browser an PC, der im gleichen IP Netz ist wie das Telefon und geben Sie die IP Adresse ein. Es erscheint ein Dialogfeld, geben Sie unter **User Name** "user" ein, unter **Passwort** Ihr Passwort und drücken Sie [ENTER]



- Klicken Sie auf die Registerkarte **[Telefon]** und dann auf **[Telefonbuch importieren]**.
- Wählen Sie unter **[Telefonbuch importieren]** das Mobilteil aus, auf das Sie die Daten importieren möchten.
- Klicken Sie auf **Choose File**, um die zu importierende Telefonbuchdaten-Datei auszuwählen.
- Klicken Sie auf **[Importieren]**.

### Löschen aller Einträge im Telefonbuch

- Drücken Sie  (Joystick)
- Drücken Sie **[▲]/[▼]** zur Auswahl von "Telefonbuch" und drücken Sie anschließend **OK** und 
- Drücken Sie **[▲]/[▼]** zur Auswahl von "Alle löschen" und drücken Sie anschließend **OK**
- Drücken Sie **[▲]/[▼]** zur Auswahl von "Ja" und drücken Sie anschließend **OK**
- Drücken Sie **[▲]/[▼]** zur Auswahl von "Ja" und drücken Sie anschließend **OK** und **[✖]**

### Einstellen Verstärkermodus

Der Verstärker KX-A405CE ist kompatibel und ist nicht Bestandteil des Service.

Es können maximal 2 Verstärker gleichzeitig verwendet werden. Eine Kaskadenschaltung ist nicht verfügbar.

-  (Joystick)
- **[▼]/[▲]**: "IP Service" → **OK**
- **[▼]/[▲]**: "Anrufmerkmale" → **OK**
- **[▼]/[▲]**: "Verstärker" → **OK**
- **[▼]/[▲]**: Wählen Sie "Ein" oder "Aus". → **OK** → **[✖]**