

[ ES ]

En 1965, la serie 36 se empezó a crear para romper moldes. Hoy, vuelve más inconformista que nunca. Se llama 360, pero es de líneas rectas. Nació hace más de 50 años y sigue siendo moderna.

Es innovación y legado a la vez. Su diseño mínimo es capaz de presumir de tecla grande. Se integra en todas partes, pero nunca pasa desapercibida. Es sencilla de instalar, aunque completa en posibilidades. Es compatible con todo y a pesar de eso, no se compara con nadie.

Demuestra que la funcionalidad puede ser emocionante. Simon 360 llega ahora para ofrecer lo mejor de nuestra experiencia. Porque Simon 360 no sólo es solo una reedición, es una reafirmación.

360

[ EN ]

In 1965, the 36 series was created to break the mould. Today, it returns more nonconformist than ever. It's called 360, yet it's defined by straight lines. Born over 50 years ago, it remains thoroughly modern.

It is innovation and heritage at the same time. Its minimalist design proudly features a large key. It blends in everywhere, yet never goes unnoticed. It is easy to install, while offering a full range of possibilities. Compatible with everything, and still unlike anything else. It proves that functionality can be exciting.

Simon 360 arrives now to deliver the very best of our experience. Because Simon 360 is not just a reissue — it is a reaffirmation.

[ ORIGEN ]

# La serie 36 nació para romper moldes.



SIMON

360



[ ES ]

Conceptualizada en 1965 y comercializada en 1971, la serie 36 marcó un antes y un después en el diseño industrial español. Aquella colección consiguió romper con los estándares de su época y redefinió la manera de entender los mecanismos eléctricos, demostrando que interruptores y enchufes también podían ser objetos de buen diseño, no solo piezas funcionales. Fue una propuesta adelantada a su tiempo que abrió el camino hacia un diseño orientado al bienestar y a la calidad del espacio. De ese legado inconformista y visionario nace Simon 360. Supuso una propuesta visionaria para el mercado español, al convertirse en la primera serie de tecla maximizada en un entorno dominado por interruptores pequeños y tradicionales.

Revolucionó también la experiencia de uso gracias a su mecanismo basculante, que ofrecía una pulsación más cómoda y precisa que los antiguos sistemas de botón o palanca. Esta combinación de diseño y ergonomía la convirtió en un referente de innovación.

Introdujo el termoplástico de urea, estableciendo un estándar que dominaría el mercado europeo en los años siguientes. Este material, resistente y duradero, sustituía a materiales más antiguos, permitiendo producir piezas de acabado más fino y uniforme. Desde el punto de vista funcional, se sumó otra innovación, su modularidad. Era una propuesta mucho más versátil que otras colecciones, ya que los módulos de uno o dos interruptores integrados controlaban dos circuitos desde una sola unidad, algo totalmente nuevo para la época.

5

[ EN ]

Conceived in 1965 and launched in 1971, the 36 series marked a turning point in Spanish industrial design. That collection succeeded in breaking away from the standards of its time and redefined the way electrical mechanisms were understood, proving that switches and sockets could also be well-designed objects, not just functional components. It was a proposal ahead of its time, paving the way for design focused on wellbeing and spatial quality. From this nonconformist and visionary legacy, Simon 360 is born. It represented a groundbreaking proposal for the Spanish market, becoming the first maximized-key series in an environment dominated by small, traditional switches.

It also revolutionized the user experience thanks to its rocker mechanism, which offered a more comfortable and precise actuation than the old button or lever systems. This combination of design and ergonomics made it a benchmark of innovation.

It introduced urea thermoplastic, setting a standard that would dominate the European market in the years that followed. This resistant and durable material replaced older materials, allowing the production of pieces with a finer and more uniform finish. From a functional point of view, another innovation was added: modularity. It was a much more versatile proposal than other collections, as modules with one or two integrated switches controlled two circuits from a single unit —something entirely new at the time.

4

[ ORIGEN ]

# The Series 36 was created to defy convention.

# DETALLES SIMON 360

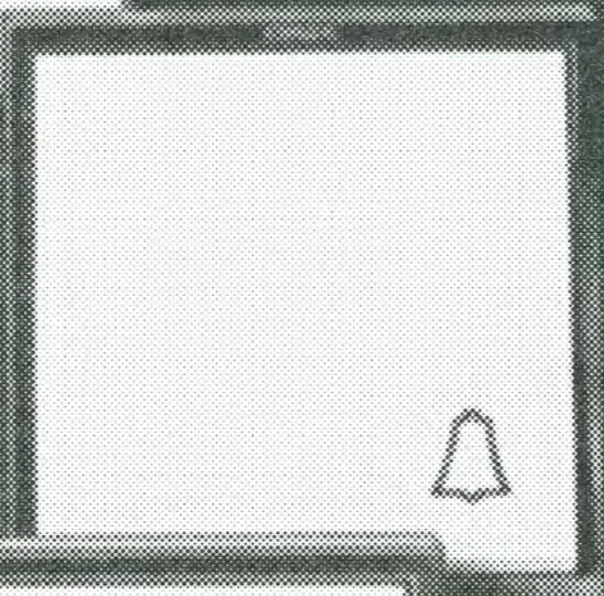
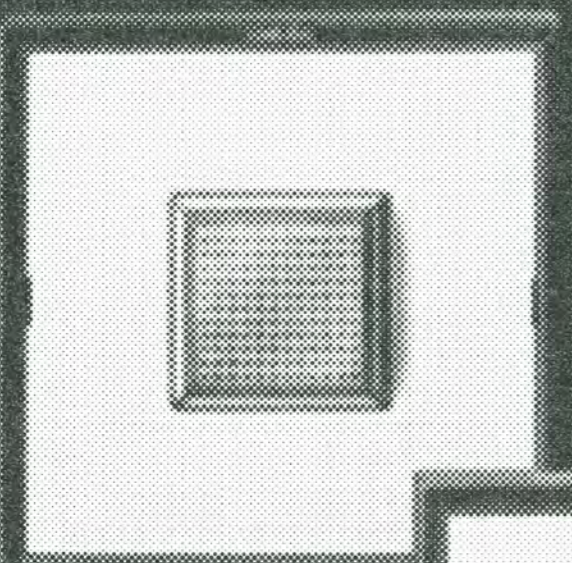

  
**SIMON**

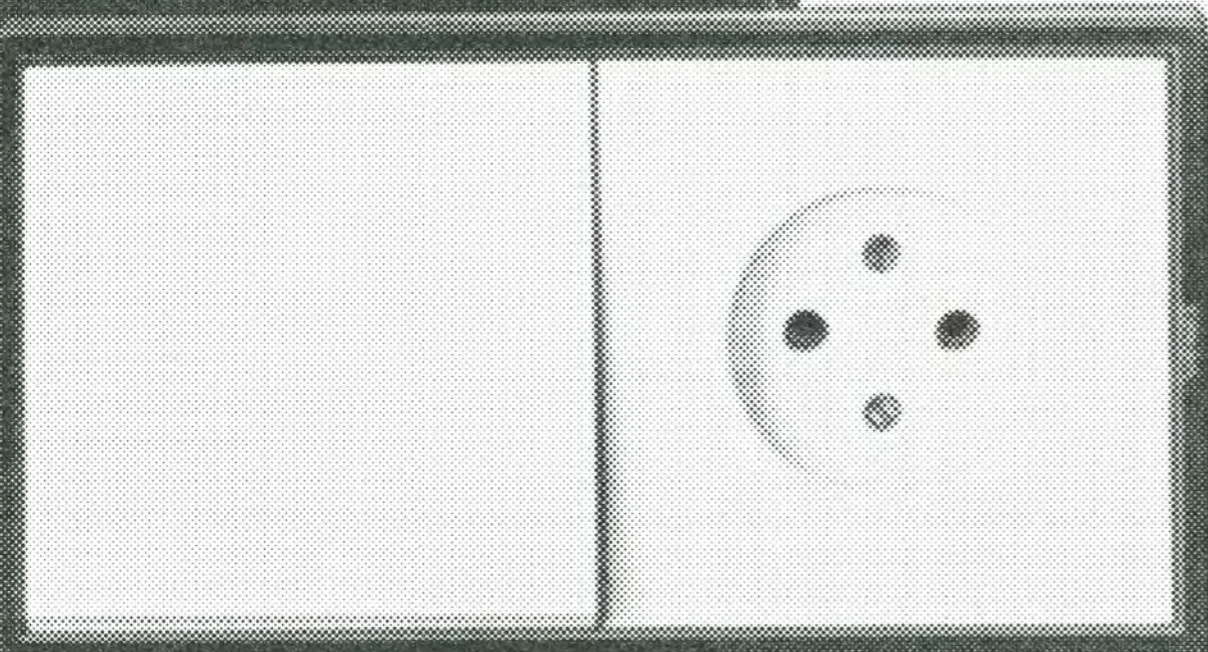

**36600**  
Con abertura central  
cuadrada

**36614**

Con abertura central  
cuadrada y rotor 100  
(Incluye para los  
mecanismos con pino  
incorporado)

**36601**

Con abert.  
circular

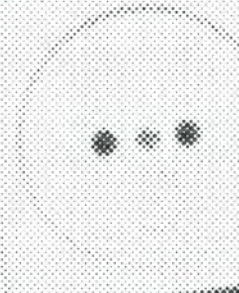
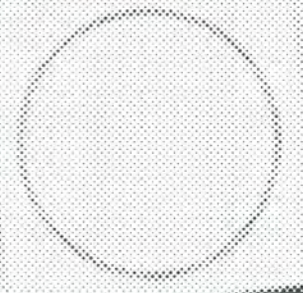
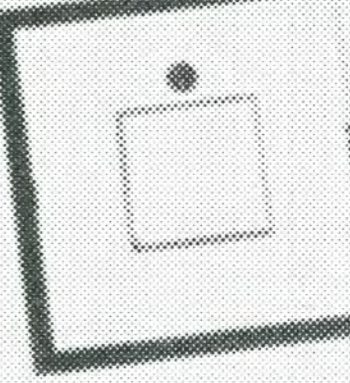
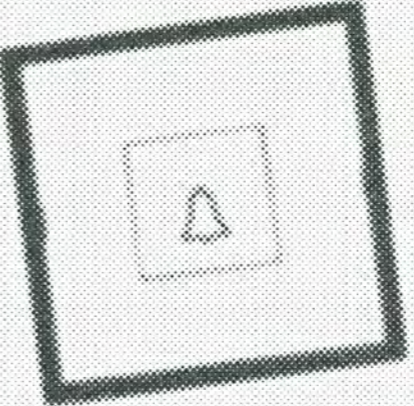

ón  
je



**32107 B.** Interruptor 15 A  
250 V ~ 20 A 250 V ~  
**32207 B.** Conmutador 15 A  
250 V ~ 20 A 250 V ~

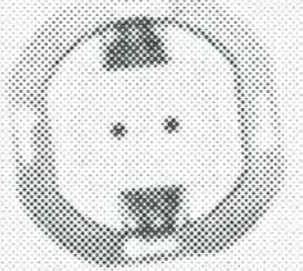

**32430 B.** Base incluye  
rotor 2 A 250 V

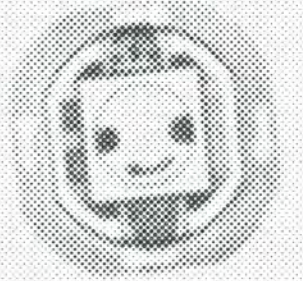

**32432 B.** Base incluye  
rotor con protección de  
cable 15 A 250 V ~

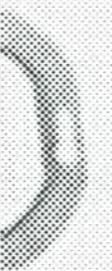

Base incluye  
rotor 250 V ~

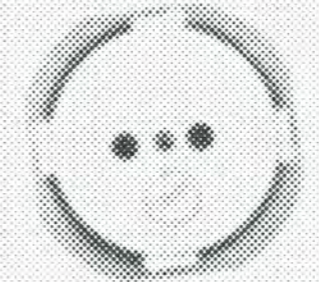

**32434 B.** Base incluye  
rotor con protección de  
cable 10 A 250 V ~



**32438 B.** Base incluye  
americana con protector  
de cable incorporado 10 A  
250 V ~

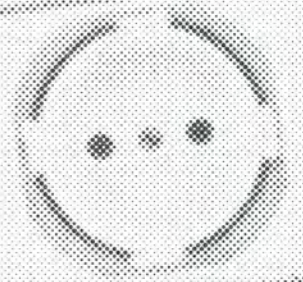

**32440 B.** Base incluye  
rotor 20 A 250 V  
**32470 B.** Base incluye  
rotor reversible 20 A  
250 V

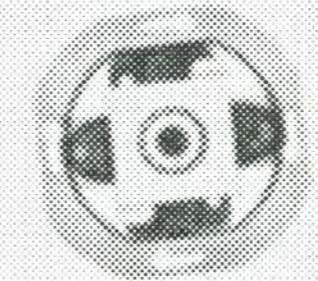

**32601 B.** Conmutador pa...



**32602 B.** Pulsador tambó  
de tractor, con grabado  
de símbolo

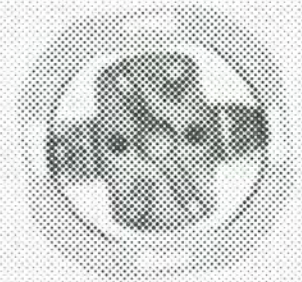

**32910** Soporte para el  
rotor iluminado  
Ambos modelos

142567

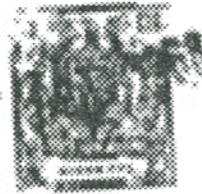

MODELO DE UTILIDAD

a favor de la razón social

HIJOS DE ARTURO SIMON, S.A., entidad española, domiciliada en Barcelona, calle Alava nº 112,

por:

" INTERRUPTOR CONJUNTOR PERFECCIONADO "

-000-

MEMORIA DESCRIPTIVA

10 El presente modelo de utilidad tiene por objeto un enunciado indica, un interruptor conjuntador perfecto, de los del tipo que se colocan en las paredes, cuya característica esencial radica en el hecho de que el mando o de accionamiento lo constituye la placa que actúa de pieza

15 cobertura del conjunto del dispositivo, con la particularidad que su oscilación, al ser pulsada o actuada, es muy leve,

... que el modelo ha

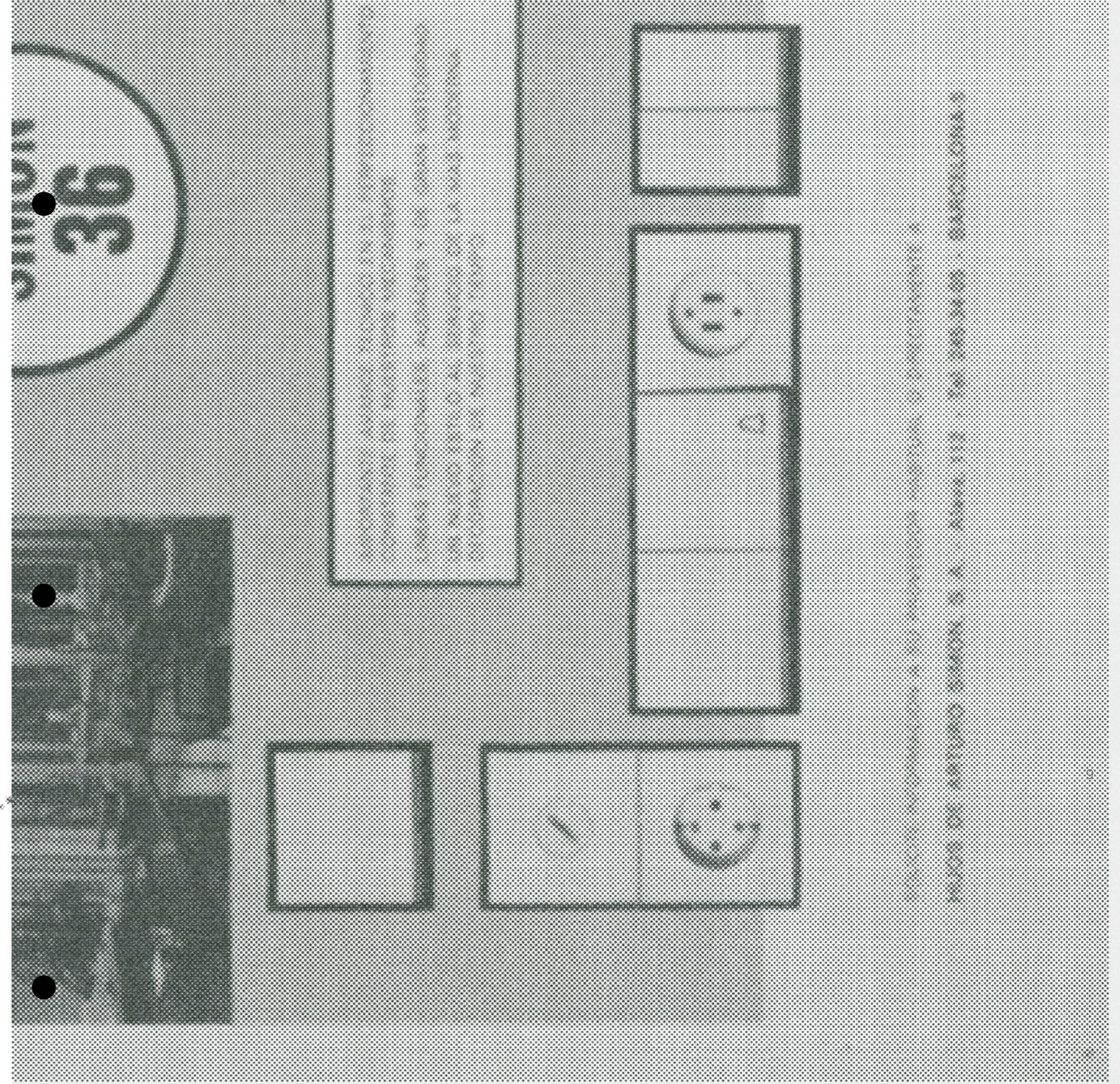

Un paso más  
hacia adelante



SIMON

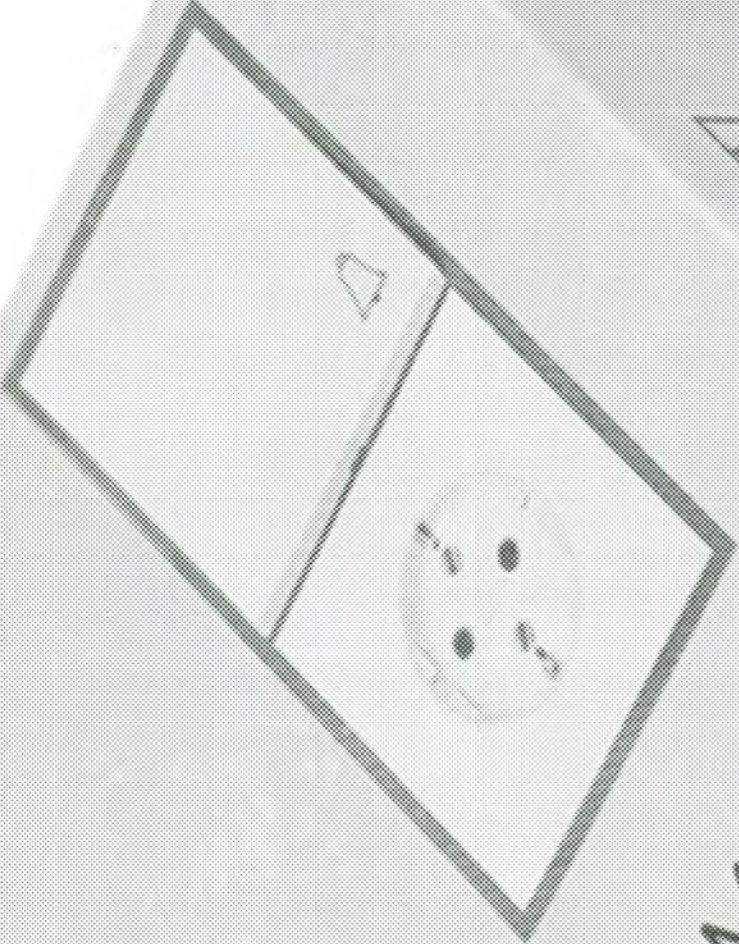
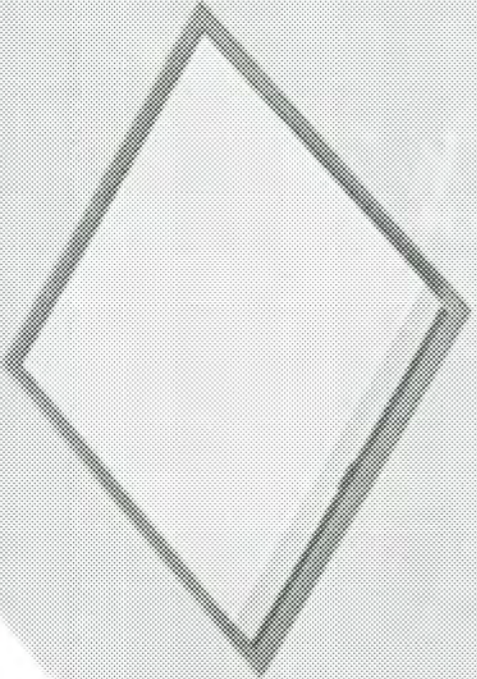

SERIE "SIMON 36"

SIMON

SIMON

### serie simon 36 COLOR BLANCO

- Disponibles con base de montaje.
- Exchubas con base de montaje.
- Contactos de punto de alto poder de ruptura.
- Los bornes de entrada o bornes de salida, se distinguen por el color.
- Los interruptores se suministran sin el marco.
- Se suministran en cajas de 10 unidades.

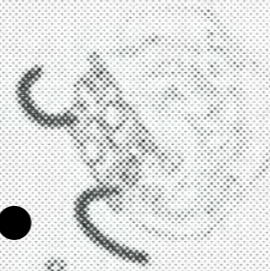

#### INTERRUPTORES Y CONTACTADORES

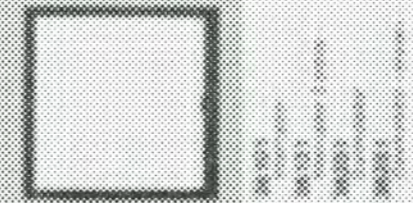

#### GRUPOS

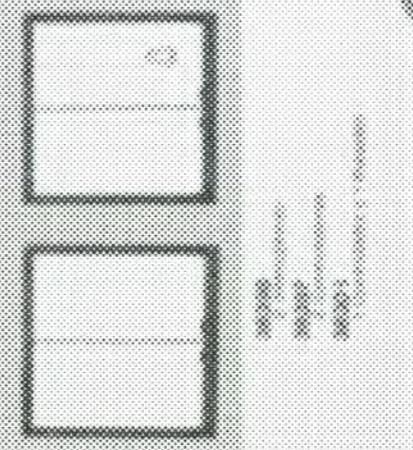

#### PULSADORES



#### INDICADOR LUMINOSO

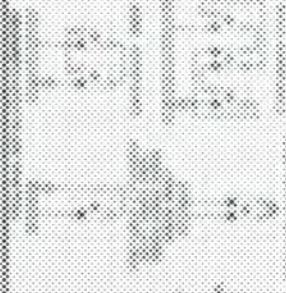

#### INTERRUPTOR DE TRABAJO

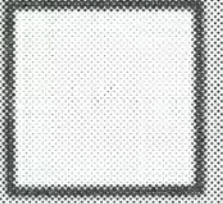

#### CONTACTADORES



3601 8  
Interruptor de trabajo 1 x 10A

3602 8  
Interruptor de trabajo 10A con  
fuerza de ruptura

3603 8  
Interruptor de trabajo 10A con  
fuerza de ruptura

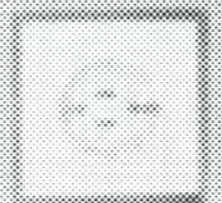
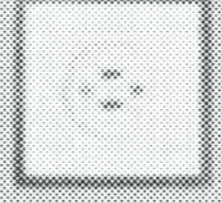
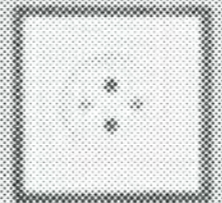

3601 8  
Interruptor de trabajo 10A con  
fuerza de ruptura

3602 8  
Interruptor de trabajo 10A con  
fuerza de ruptura

3603 8  
Interruptor de trabajo 10A con  
fuerza de ruptura

3604 8  
Interruptor de trabajo 10A con  
fuerza de ruptura

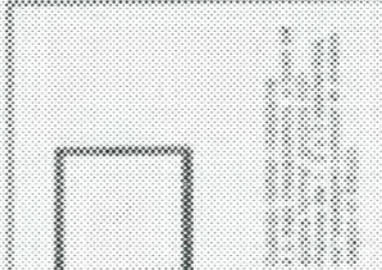
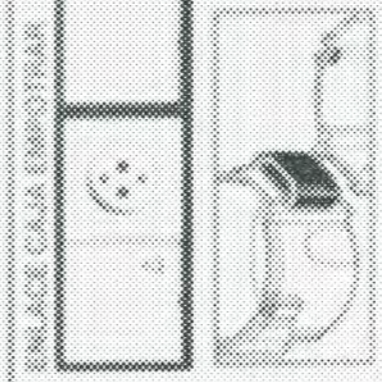
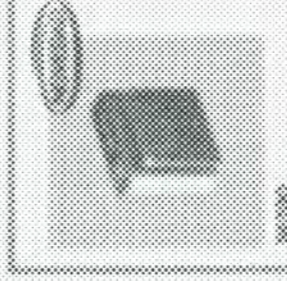

#### MARCOS

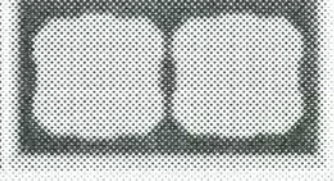

#### DIMENSIONES

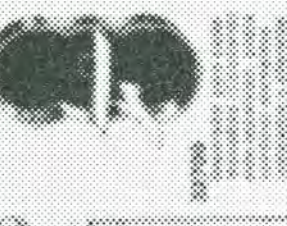
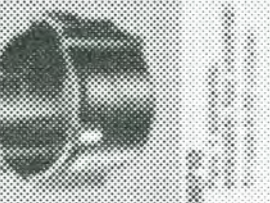
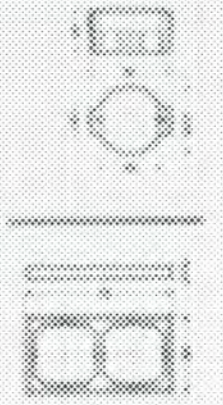

3605 8  
Interruptor de trabajo 1 x 10A

3606 8  
Interruptor de trabajo 10A con  
fuerza de ruptura

3607 8  
Interruptor de trabajo 10A con  
fuerza de ruptura

3608 8  
Interruptor de trabajo 10A con  
fuerza de ruptura



# Hoy vuelve más inconformista que nunca. Simon 360.

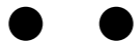
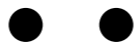
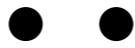
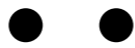

En 1965, su diseño ergonómico fue totalmente pionero. Los demás interruptores de la época presentaban teclas pequeñas mientras que en la serie 36, la tecla ocupaba prácticamente toda la superficie frontal y quedaba enmarcada por un fino borde para una experiencia de uso más cómoda y visualmente limpia. Ese gesto tan característico se mantiene vivo en la nueva serie, que conserva casi intacta la filosofía formal que convirtió a su predecesora en un ícono.

La serie 360 retoma el legado de la 36 y recupera su inconformismo original desde la experiencia de Simon. Rediseñar la serie hoy significa revivir un ícono del diseño industrial, siendo fiel su esencia original, reafirmando su actualidad y sumando innovaciones que la conectan aún más con el bienestar de las personas. Y es que solo una marca con historia puede hacer posible una reedición.

# Today, more nonconformist than ever. Simon 360.

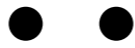
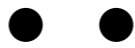

In 1965, its ergonomic design was truly groundbreaking. Other switches at the time featured small keys, whereas in the 36 series the key covered almost the entire front surface and was framed by a fine border, delivering a more comfortable and visually cleaner user experience. That distinctive gesture remains alive in the new series, which preserves almost intact the formal philosophy that turned its predecessor into an icon.

The 360 series carries on the legacy of the 36 and revives its original nonconformist spirit through the Simon experience. Redesigning the series today means bringing an industrial design icon back to life, staying true to its original essence, reaffirming its relevance, and adding innovations that connect it even more closely with people's wellbeing. Because only a brand with history can make a re-edition possible.



# Su diseño mínimo es capaz de presumir de tecla grande.



# Its minimalist design proudly features a large key.



Gaps simétricos

Uniones mínimas para una apariencia más compacta y precisa.

Accionamiento pulsante

La única serie que mantiene todas las teclas perfectamente alineadas en cualquier configuración, con una experiencia táctil, sonora y visual muy agradable.

Gama completa

Todos los mecanismos pulsantes y basculantes ofrecen sus variantes dobles, con luminoso y con grabado de campana o timbre.

Accionamiento pulsante o basculante

Todos los mecanismos están también disponibles en el formato basculante de siempre siendo así compatible con referencias históricas de Simon.

Symmetrical gaps

Minimal joints for a more compact and precise appearance.

Push-button operation

The only series that keeps all keys perfectly aligned in any configuration, offering a very pleasant tactile, sound, and visual experience.

Full range

All push-button and rocker mechanisms are available in double versions, with indicator light and with bell or buzzer engraving.

Push-button or rocker operation

All mechanisms are also available in the classic rocker format, so it is compatible with historical Simon references.



SIMON

360



# Marca tendencia, pero no sigue modas.



La serie 360 se integra al espacio contemporáneo con una paleta mate de blanco, negro y arena, reafirmando una propuesta que nunca pasará de moda. No lo hizo en 1968 y tampoco lo hará ahora.

Acabados mate que aportan una sensación de producto sofisticado, reduce los reflejos y facilita el mantenimiento al minimizar manchas y huellas. La urea es un material muy resistente y de un tacto muy agradable. Consigue que la colección mantenga su calidad y acabado impecable a lo largo del tiempo, incluso en entornos exigentes como hoteles, oficinas o edificios de uso intensivo. Así, la serie 360 conservará su aspecto y funcionalidad durante muchos años. El color se incorpora directamente en la urea durante el proceso de fabricación, lo que aumenta su resistencia al desgaste y asegura una uniformidad cromática.

# It sets trends, but never follows them.

The 360 series blends seamlessly into contemporary spaces with a matte palette of white, black, and sand —reaffirming a proposal that will never go out of style. It didn't in 1968, and it won't now.

Matte finishes provide a sophisticated product feel, reduce glare, and make maintenance easier by minimizing smudges and fingerprints. Urea is a highly durable material with a remarkably pleasant touch. It ensures the collection maintains its quality and impeccable finish over time, even in demanding environments such as hotels, offices, or high-traffic buildings. As a result, the 360 series will preserve both its appearance and functionality for many years. The color is integrated directly into the urea during the producing process, enhancing wear resistance and ensuring chromatic uniformity.



[ BLANCO / WHITE ]



[ ARENA / SAND ]



[ NEGRO / BLACK ]





# Inconformista hasta en el enchufe.



SIMON

360



Simon no se conforma con los enchufes que hay en el mercado. El enchufe CLEAN, un producto exclusivo y la primera base de enchufe discreta del mercado, se integra a la perfección con la serie 360, dándole una estética aún más sobria, ya que queda enrasado con el marco para un acabado más limpio, seguro y discreto.

Sistema magnético patentado Auto-Cover. La tapa se desplaza automáticamente cuando el enchufe no está en uso, recuperando su posición original para evitar suciedad y facilitar la limpieza. La composición modular permite que combines la base de enchufe CLEAN con cualquier otra función de la serie. El sistema de instalación asegura una simetría perfecta entre teclas y tapas.

# Unconventional — even in the socket.



Simon does not settle for the sockets available on the market. The CLEAN socket outlet, an exclusive product and the first discreet socket outlet on the market, integrates perfectly with the 360 series, giving it an even more understated aesthetic, as it sits flush with the frame for a cleaner, safer and more discreet finish.

Patented Auto-Cover magnetic system. The cover automatically slides when the socket is not in use, returning to its original position to prevent dirt and make cleaning easier. The modular composition allows you to combine the CLEAN socket outlet with any other function in the series. The installation system ensures perfect symmetry between keys and covers.

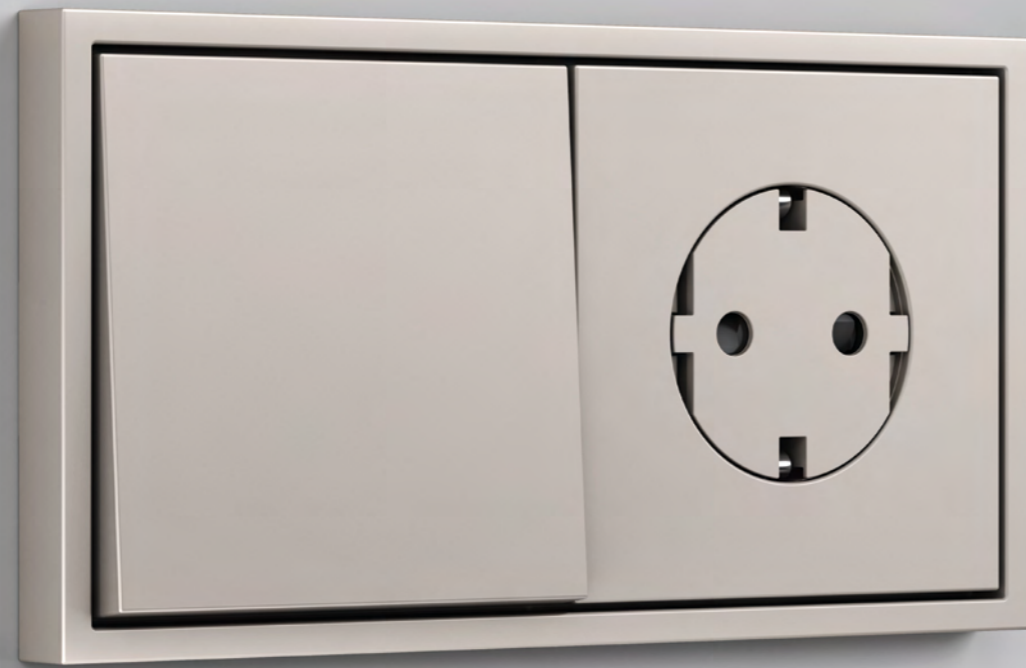

[ CLEAN ARENA / SAND ]

SIMON

360

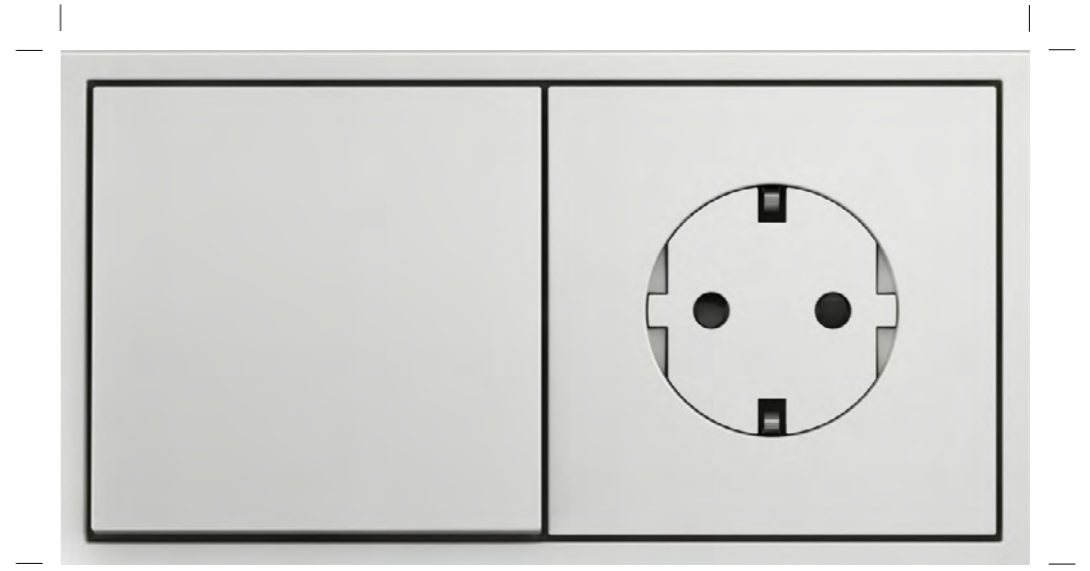

[ CLEAN BLANCO / WHITE ]

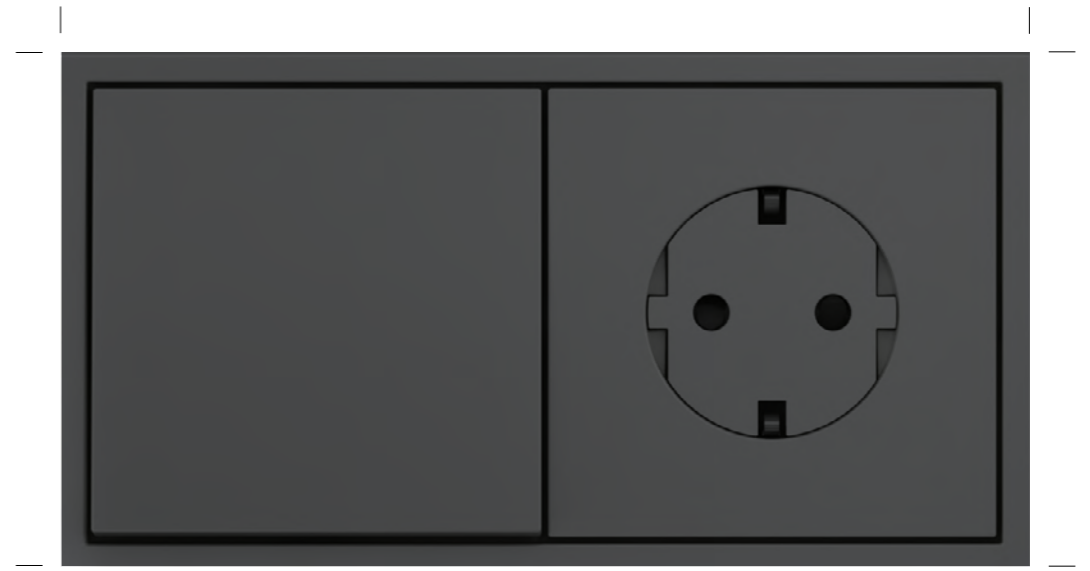

[ CLEAN NEGRO / BLACK ]

[ USB ] **Llega con la energía cargada.**



32 [ USB ] **Arrives with fully charged energy.**

SIMON

360



[ ES ] La carga de dispositivos ha evolucionado. Ahora, la eficiencia y el diseño conviven en un mismo espacio gracias a las soluciones de carga USB de Simon. Con tecnología de vanguardia y una estética impecable, estos dispositivos optimizan el día a día sin alterar la armonía visual de los espacios interiores. La 360 no solo ofrece soluciones con una estética mejorada, si no que cada cargador está disponible con potencias de carga rápida e inteligente para una usabilidad mejorada.

[ EN ] Device charging has evolved. Now, efficiency and design coexist in the same space thanks to Simon's USB charging solutions. With cutting-edge technology and an impeccable aesthetic, these devices optimize everyday life without disrupting the visual harmony of interior spaces. The 360 not only offers solutions with an improved aesthetic, but each charger is available with fast and smart charging power options for enhanced usability.

33



[ USB C+C BLANCO / WHITE ]



[ USB C+C BLANCO / WHITE ]

SIMON

360



[ DOBLE USB C+C BLANCO / WHITE ]

[ USB ] **Milimétricamente alineada.**



36 [ USB ] **Millimetrically aligned.**

SIMON 360



[ ES ] El alineador múltiple es una innovación clave de la serie 360. Su diseño redefine el montaje modular, facilita la instalación y la hace más precisa. Todos los componentes quedan perfectamente alineados, enfatizando aún más el minimalismo de la serie.

[ 01 ] **Alineación milimétrica** Nivelación de bastidores individuales para lograr superficies uniformes, incluso en configuraciones múltiples.

[ 02 ] **Estética uniforme** Garantiza una instalación limpia y profesional, con continuidad visual, planitud y uniformidad en los huecos.

[ 03 ] **Evita roces** Protege las teclas en los ejes XY y asegura el correcto funcionamiento del sistema pulsante, ideal para instalaciones múltiples o con enchufe CLEAN.

[ EN ] The multi-aligner is a key innovation of the 360 series. Its design redefines modular assembly, making installation easier and more precise. All components remain perfectly aligned, further emphasizing the minimalism of the series.

[ 01 ] **Millimetric alignment** It levels individual frames to achieve uniform surfaces, even in multiple configurations.

[ 02 ] **Uniform aesthetics** It ensures a clean and professional installation, with visual continuity, flatness, and uniform gaps.

[ 03 ] **Prevents friction** It protects the keys along the XY axes and ensures the proper functioning of the push-button system, ideal for multiple installations or with the CLEAN socket.



38

SIMON

360

39



[ TRIPLE BLANCO / WHITE ]



40

SIMON

[ CLEAN NEGRO / BLACK ]

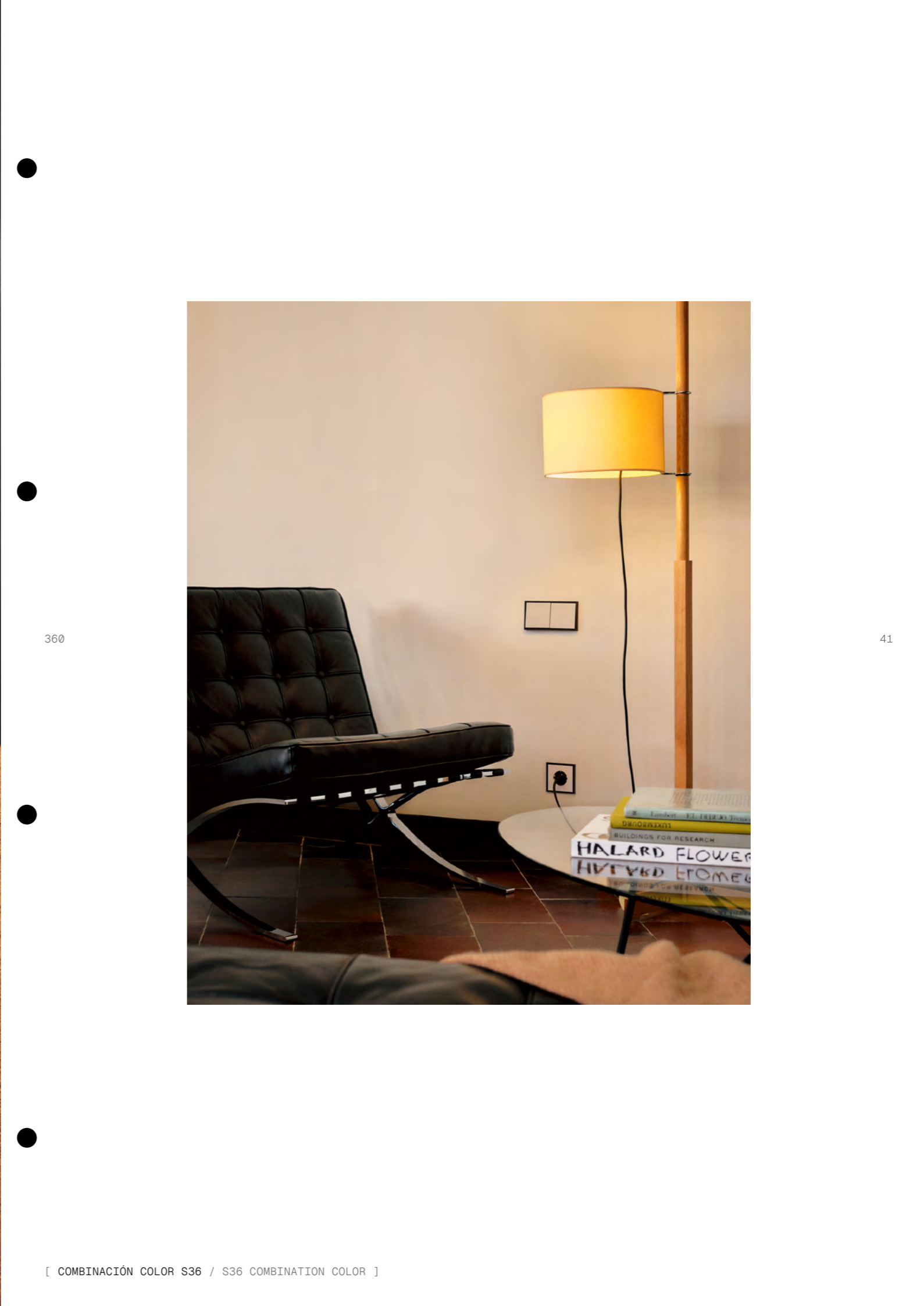

360

41

[ COMBINACIÓN COLOR S36 / S36 COMBINATION COLOR ]



[ COMBINACIÓN COLOR S36 / S36 COMBINATION COLOR ]

SIMON



[ DOBLE ARENA / DOUBLE SAND ]



44

SIMON

360

[ DOBLE NEGRO / DOUBLE BLACK ]

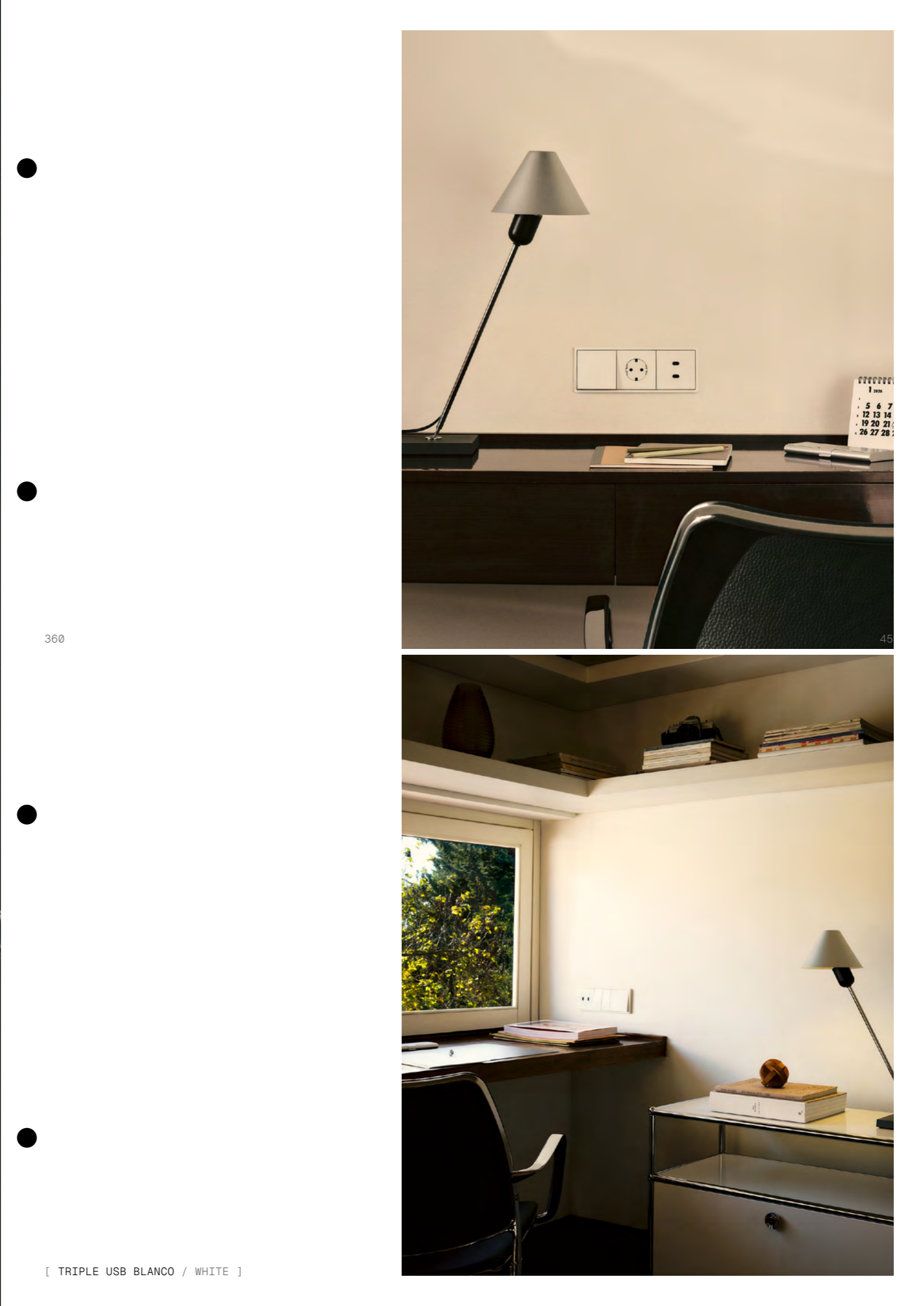

45

[ TRIPLE USB BLANCO / WHITE ]



46

SIMON

[ TRIPLE BLANCO / WHITE ]



47

360

[ DOBLE BLANCO / DOUBLE WHITE ]



48

SIMON



360

49



50

SIMON

[ DOBLE ARENA / DOUBLE SAND ]



360

51

[ DOBLE BLANCO / DOUBLE WHITE ]

# Se llama 360 porque también es circular.



SIMON

360



SIMON

Cada decisión detrás de la serie 360 se rige por los principios de reutilizar, reciclar y reducir, integrados desde la fase inicial de diseño. A lo largo de todo su ciclo de vida, busca minimizar el impacto ambiental, optimizar el uso de los recursos y evitar la generación de residuos innecesarios.

La certificación independiente Cradle to Cradle v4.1 garantiza que Simon 360 ha sido diseñada y fabricada siguiendo los principios de la economía circular, en la que los productos tienen un impacto positivo en las personas y el planeta. Simon 360 obtiene la clasificación ORO en la categoría de circularidad de producto y BRONCE en el total scope del resto de categorías.

# It is called 360 because it is also circular.



SIMON

Every decision behind the 360 series is guided by the principles of reuse, recycle, and reduce, integrated from the initial design phase. Throughout its entire life cycle, it seeks to minimize environmental impact, optimize the use of resources, and avoid generating unnecessary waste.

The independent Cradle to Cradle v4.1 certification guarantees that Simon 360 has been designed and manufactured following the principles of the circular economy, in which products have a positive impact on people and the planet. Simon 360 achieves the GOLD rating in the product circularity category and BRONZE in the total scope of the remaining categories.



# Un diseño de ayer con la tecnología del mañana.



# A design from yesterday with the technology of tomorrow.



El diseño original de la 360 se une a LOLA, el ecosistema digital de Simon que permite gestionar hogares, edificios y ciudades de manera inteligente. El pasado y el futuro convergen en una serie que consigue que los espacios ganen en eficiencia, comodidad y bienestar.

Automatización de luces, persianas, clima y consumos. Controla tu hogar de manera inteligente y sin instalaciones complejas. Incluso desde fuera de casa con la App Simon LOLA o a través de Google Home o Amazon Alexa.

Al estar vinculada con LOLA, la serie 360 permite gestionar cada detalle y generar la atmósfera perfecta en todo momento. No solo es una propuesta estética, consigue crear espacios más confortables, donde todo responde de forma intuitiva.

The original design of the 360 joins LOLA, Simon's digital ecosystem that enables smart management of homes, buildings, and cities. Past and future converge in a series that enhances efficiency, comfort, and well-being in every space.

Automation of lighting, blinds, climate, and energy consumption. Control your home intelligently and without complex installations. Even from outside the home with the Simon LOLA App or via Google Home or Amazon Alexa.

Being linked to LOLA, the 360 series allows you to manage every detail and create the perfect atmosphere at all times. It is not just an aesthetic proposal; it creates more comfortable spaces where everything responds intuitively.



[ CONMUTADOR / SWITCH SMART ]



[ PERSIANAS / BLINDS SMART ]



[ REGULADOR / DIMMER SMART ]



[ ENCHUFE / SOCKET SMART ]

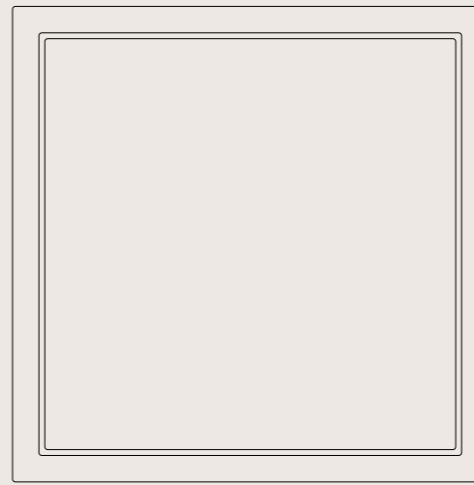

INTERRUPTOR INDIVIDUAL  
INDIVIDUAL SWITCH

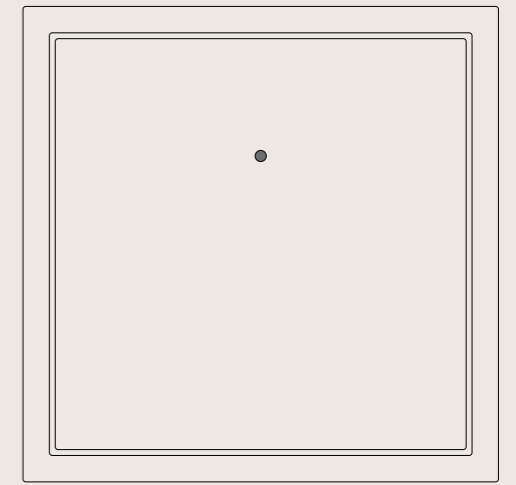

INTERRUPTOR CON VISOR  
SWITCH WITH INDICATOR

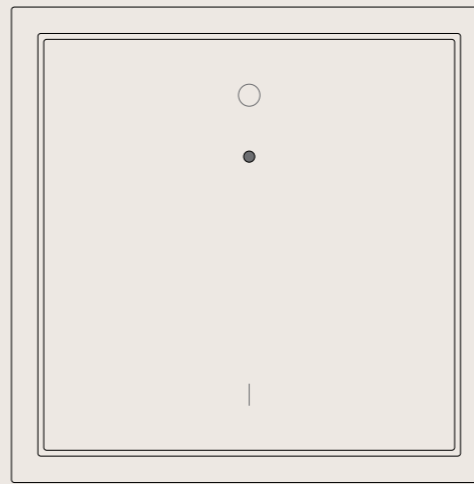

INTERRUPTOR BIPOLAR CON VISOR  
DOUBLE POLE SWITCH

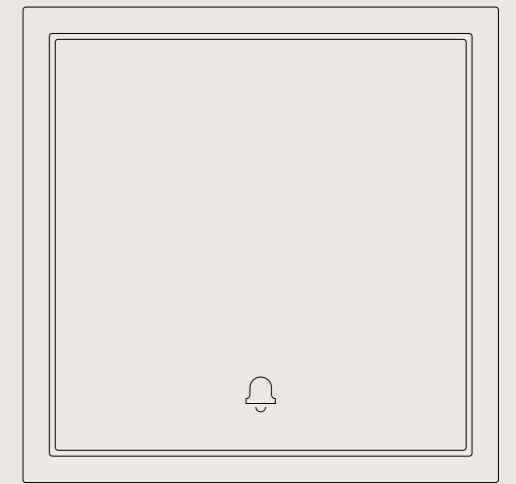

INTERRUPTOR CON CAMPANA  
SWITCH BELL ICON

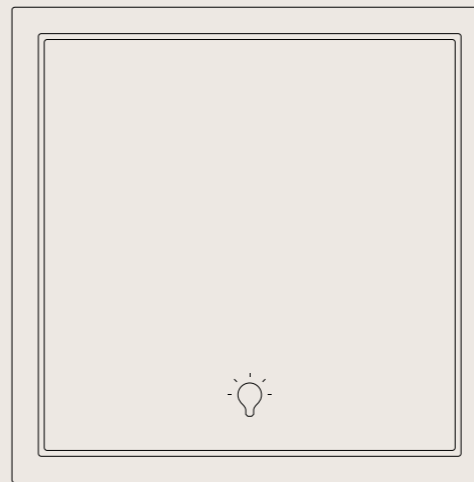

INTERRUPTOR CON LUZ  
SWITCH LIGHT ICON

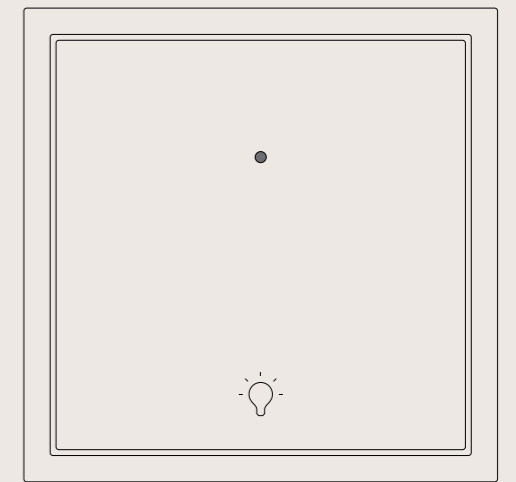

INTERRUPTOR CON LUZ Y VISOR  
SWITCH LIGHT ICON WITH INDICATOR

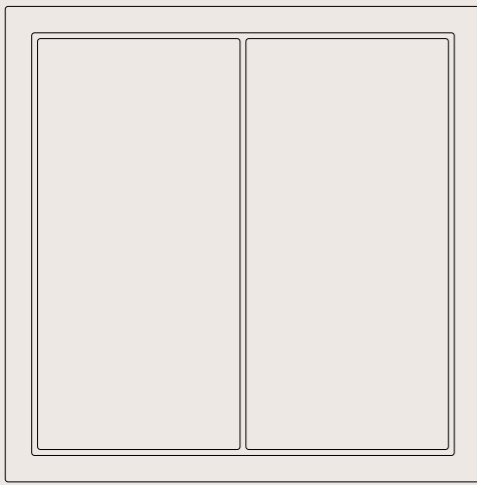

INTERRUPTOR DOBLE  
DOUBLE SWITCH

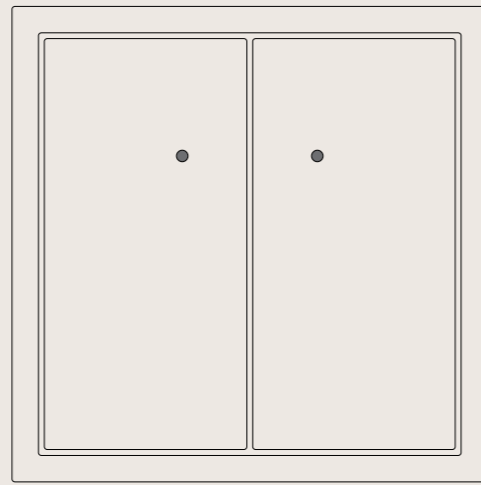

INTERRUPTOR DOBLE CON VISOR  
DOUBLE SWITCH WITH INDICATOR

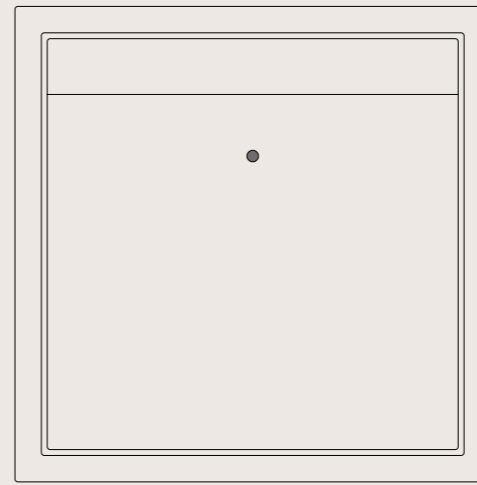

TARJETERO  
KEY CARD SWITCH

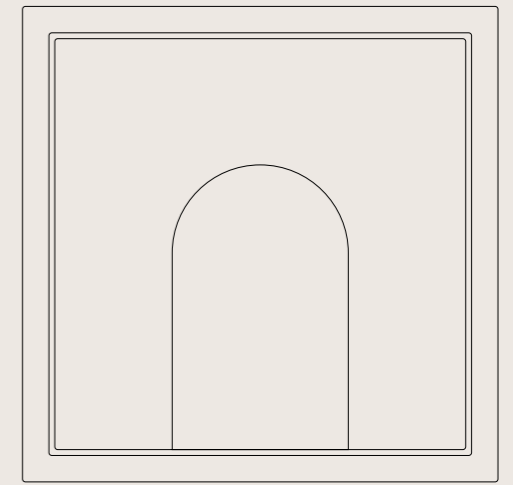

SALIDA DE CABLES  
CABLE OUTLET

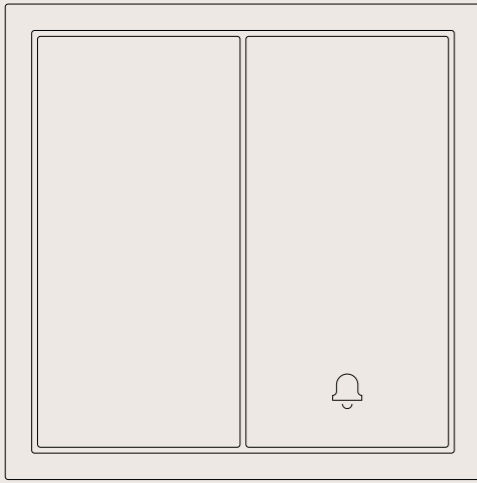

INTERRUPTOR DOBLE CON CAMPANA  
DOUBLE SWITCH BELL ICON

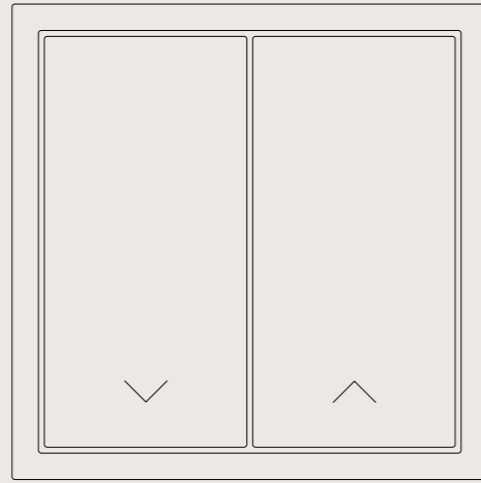

INTERRUPTOR DOBLE PERSIANAS  
DOUBLE SWITCH BLIND



SIMON

360

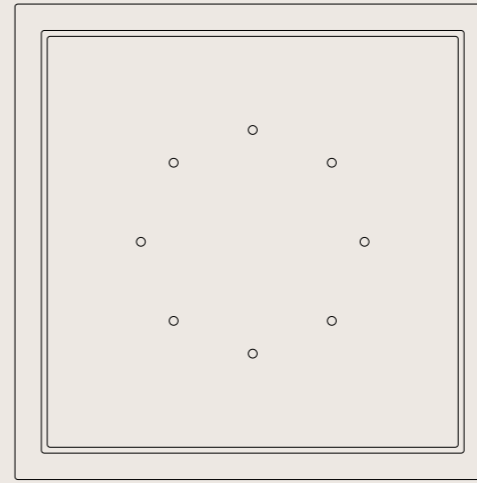

ZUMBADOR  
BUZZER

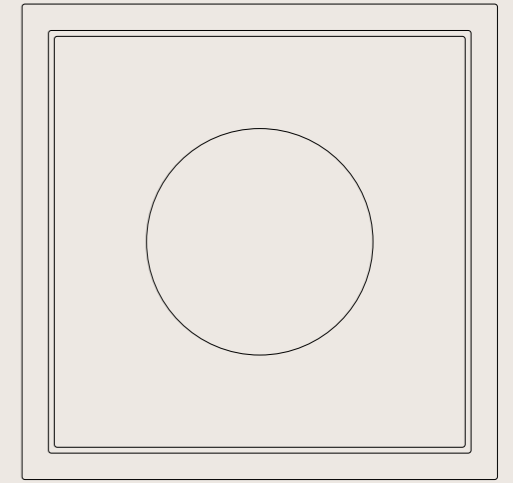

REGULADOR GIRATORIO  
ROTARY DIMMER

60

61

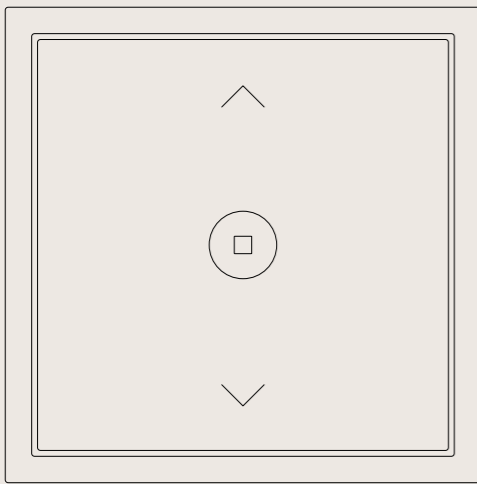

INTERRUPTOR PERSIANAS 3 POSICIONES  
3-POSITION BLIND SWITCH

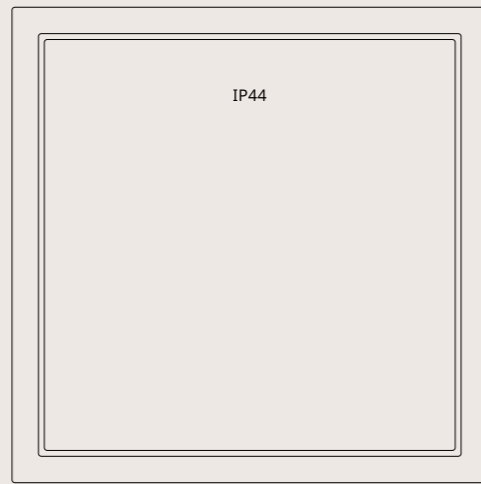

INTERRUPTOR IP44  
IP44 SWITCH

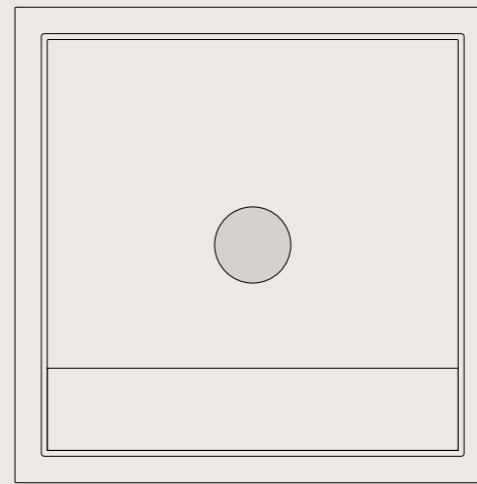

VISOR BALIZA CORTESÍA  
COURTESY BEACON LIGHT

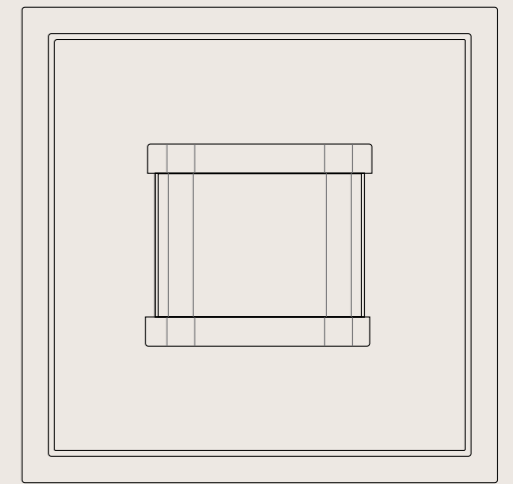

DETECTOR PRESENCIA  
PRESENCE DETECTOR

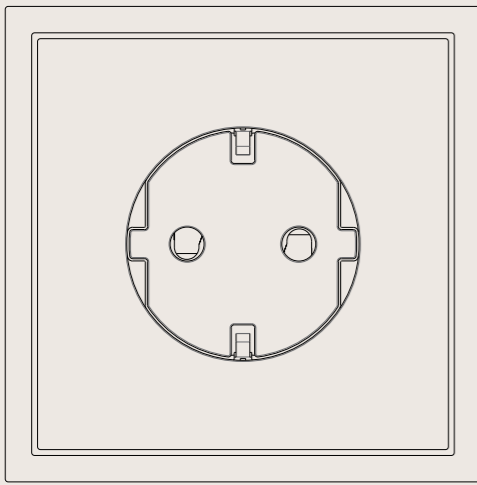

BASE CLEAN  
CLEAN SOCKET

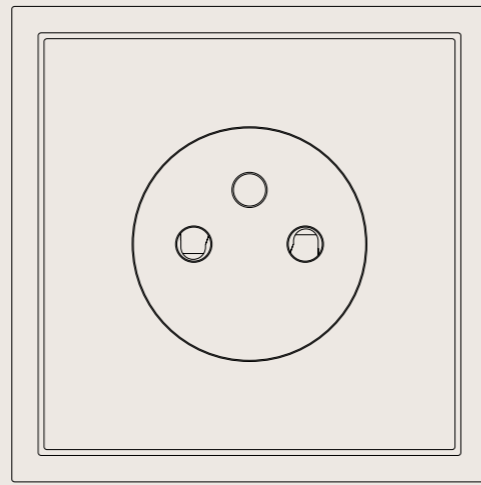

BASE FRANCESA CLEAN  
CLEAN FRENCH SOCKET

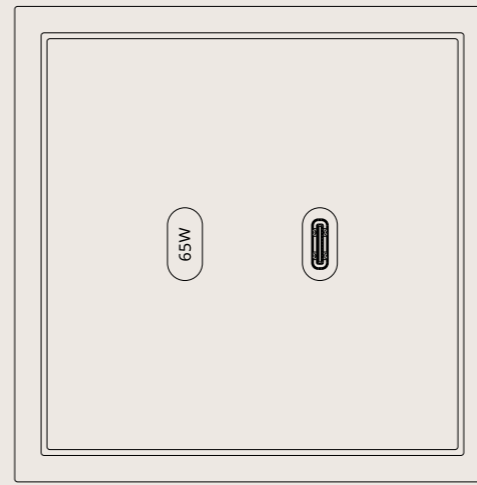

USB C 65 W

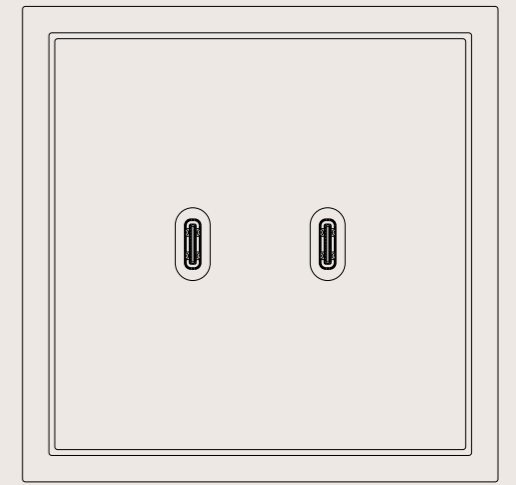

USB C+C 30 W

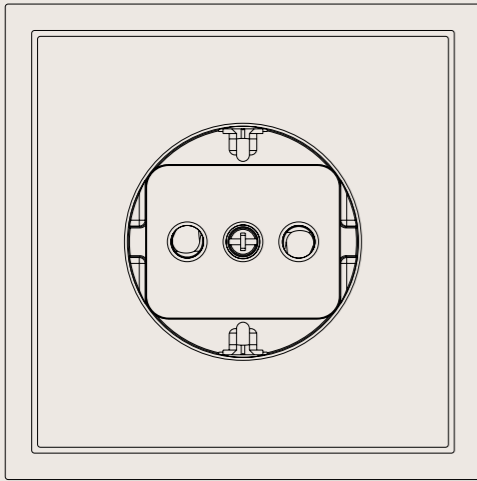

BASE SHUKO  
SCHUKO SOCKET

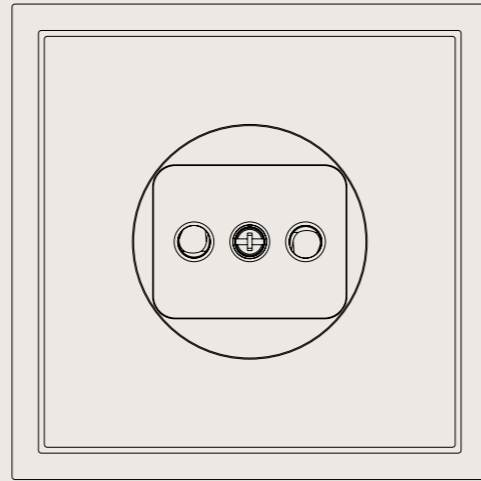

BASE BIPOLAR  
2-PIN SOCKET



SIMON

360

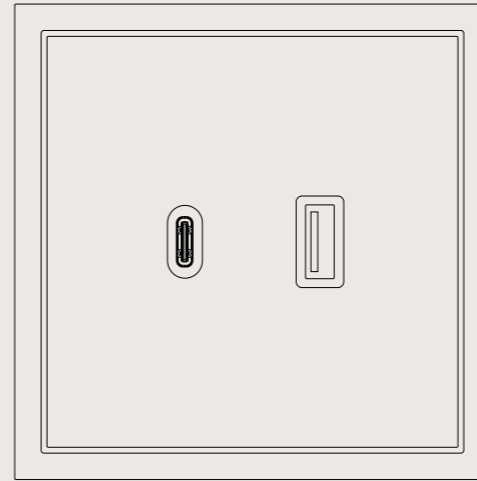

USB A+C

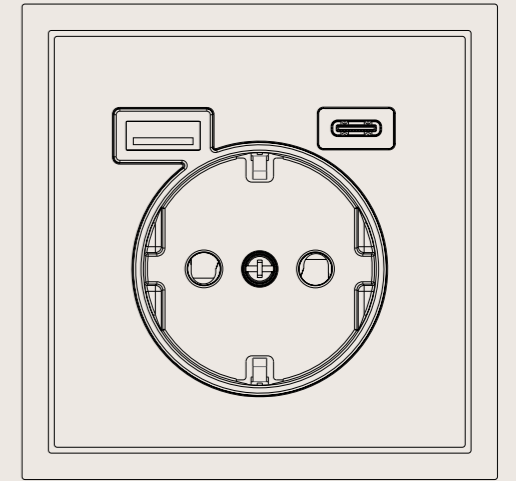

BASE + USB A+C  
SOCKET + USB A+C

62

63

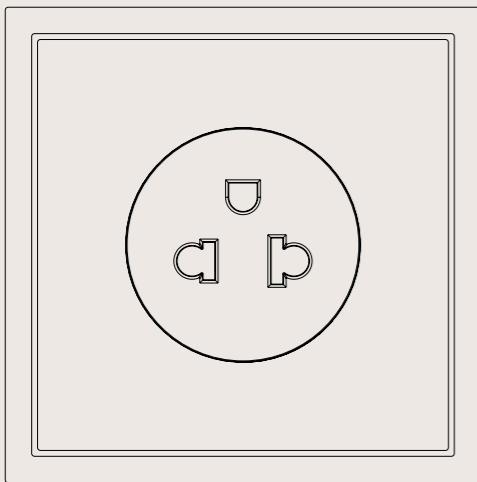

BASE EUROAMERICANA  
EURO-AMERICAN SOCKET

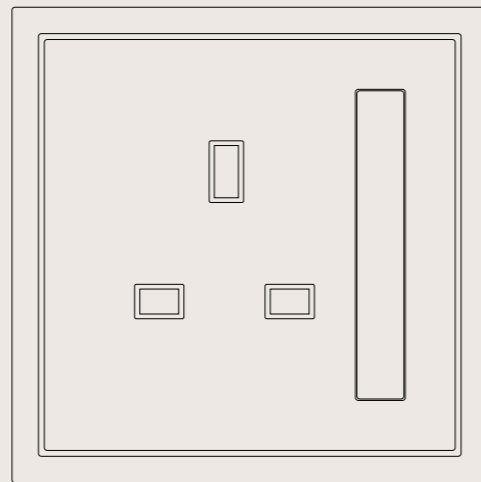

BASE BRITÁNICA  
BRITISH STANDARD SOCKET

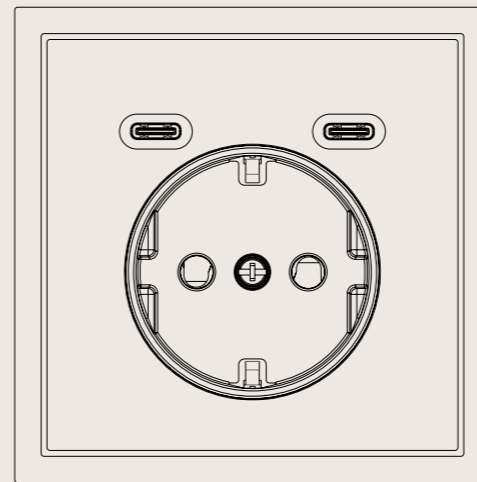

BASE + USB C+C  
SOCKET + USB C+C

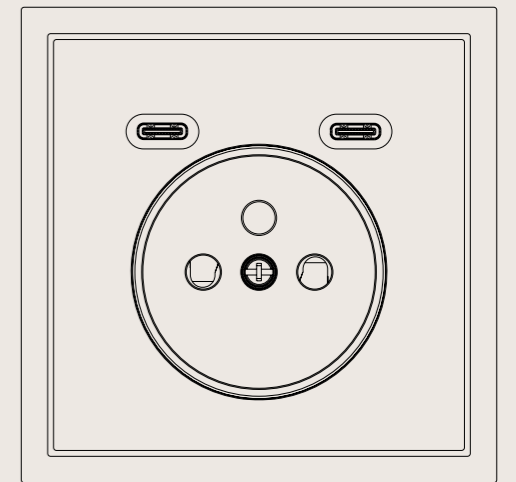

BASE FRANCESA + USB C+C  
FRENCH SOCKET + USB C+C

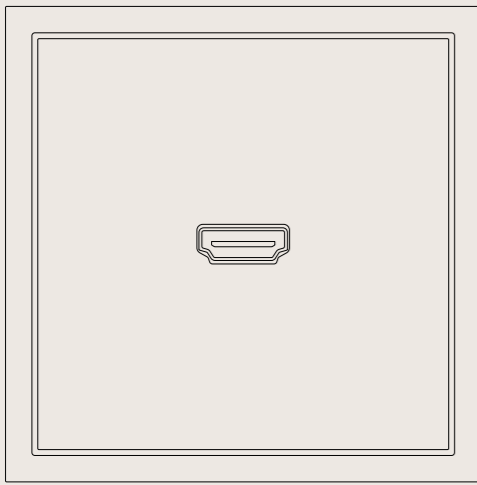

CONECTOR HDMI  
HDMI CONNECTOR

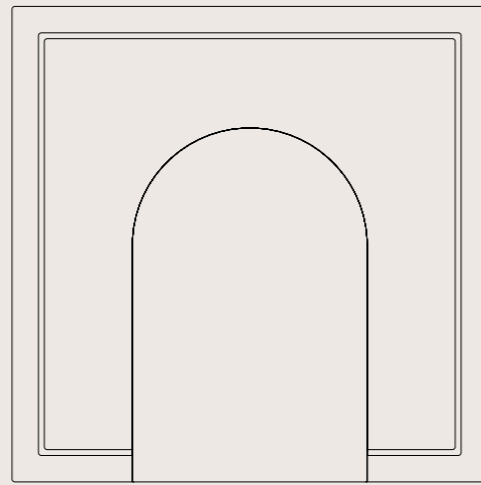

FIBRA ÓPTICA  
FIBER OPTIC CONNECTOR



CONMUTADOR SMART  
SMART 2-WAY SWITCH

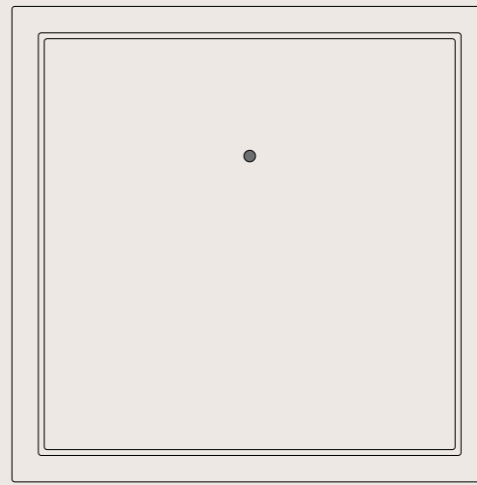

REGULADOR SMART  
SMART DIMMER

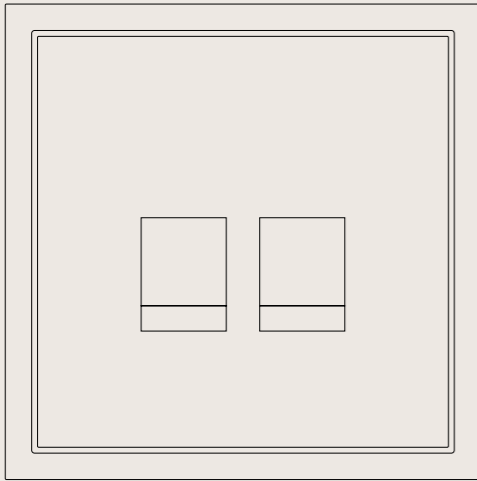
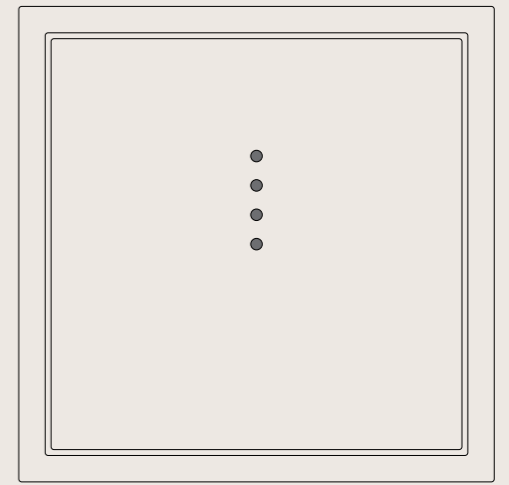

CONECTOR DOBLE RJ45  
DOUBLE RJ45 CONNECTOR

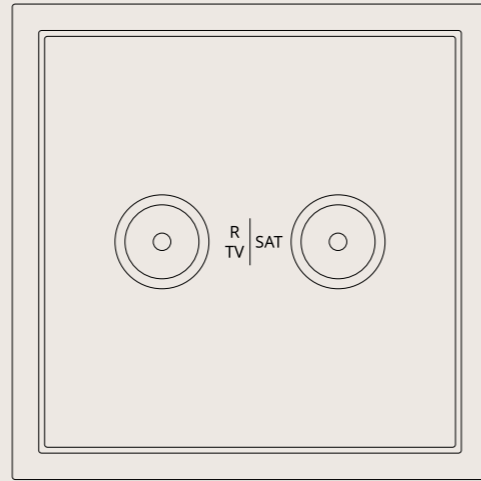

R-TV + SAT  
R-TV+SAT SOCKET



PERSIANAS SMART  
SMART BLIND SWITCH

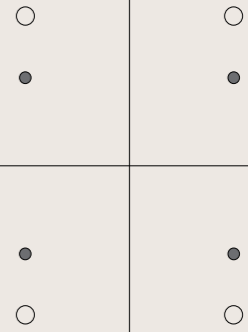
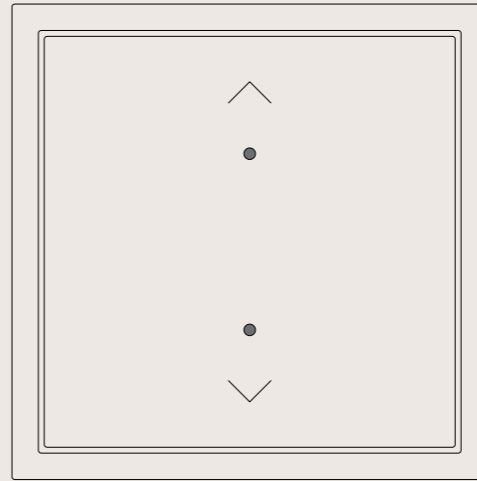

BOTONERA SMART  
SMART KEYPAD

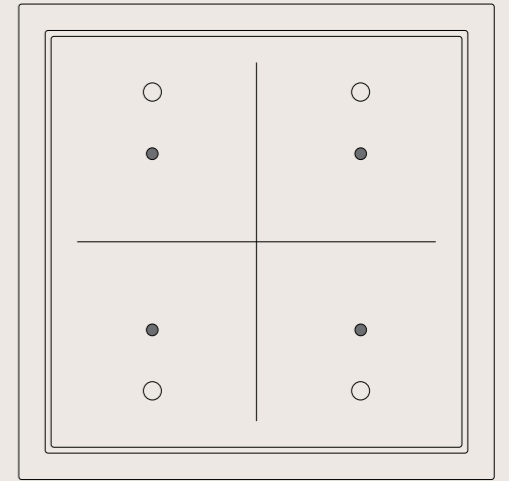

64

65

SIMON

360



ENCHUFE SMART  
SMART SOCKET

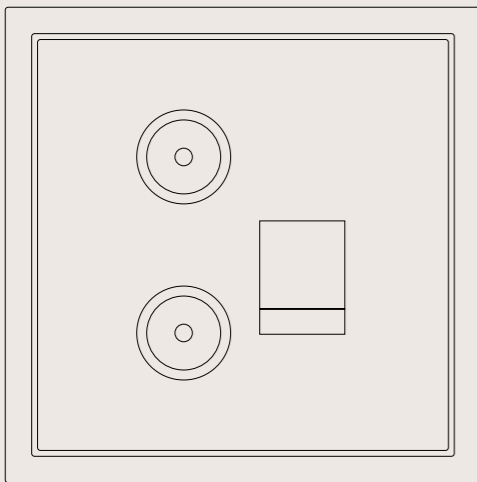
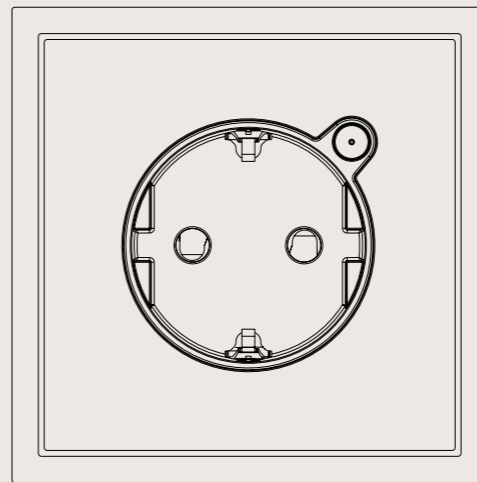

TV + RJ45  
TV+RJ45 SOCKET

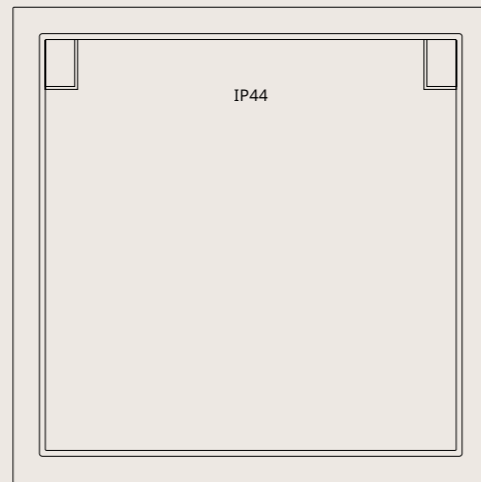

TAPA IP44 PARA BASES Y FUNCIONES  
IP44 COVER FOR SOCKETS AND FUNCTIONS



PANTALLA TÁCTIL / TERMOSTATO SMART  
SMART DISPLAY / THERMOSTAT

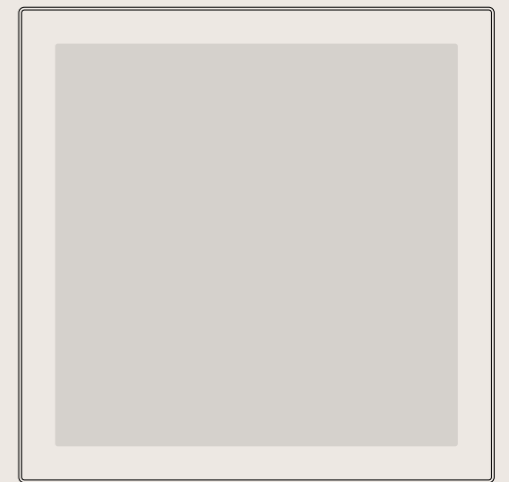

[ ES ]

Catálogo conceptualizado y diseñado por Querida para SIMON / Textos de Arca Creativa / Fotografía por Dani Molina / Imagen virtual por Estudi Cread / Alga Studio

Publicado en Barcelona, en abril del 2026.

Propiedad intelectual de SIMON. Todos los derechos reservados: ninguna parte de esta publicación puede ser reproducida, almacenada en un sistema de recuperación o transmitida de cualquier forma o por cualquier medio, electrónico, mecánico, fotocopia, grabación u otro sin el consentimiento propio del propietario.



66

[ EN ]

Catalogue conceptualized and designed by Querida for SIMON / Texts by Arca Creativa / Photography by Dani Molina / Virtual Image by Estudi Cread / Alga Studio

Published in Barcelona, in April 2026.

Intellectual property of SIMON. All rights reserved: No part of this publication may be reproduced, stored in a retrieval system, or transmitted in any form or by any means—electronic, mechanical, photocopying, recording, or otherwise—without the prior permission of the owner.

SIMON



**simon**