

Operating Instructions

komet | *Twin Max*

Operating instructions

Gebrauchsanweisung

Istruzioni d'uso

Instructions d'utilisation

Instrucciones de uso

Instruções de utilização

Gebruikers instructies

Betjeningsvejledning

Handhavande instruktioner

Brukerveiledning

Руководство по эксплуатации

Kezelési útmutató

Οδηγίες λειτουργίας



English, Deutsch, Italiano, Français, Español, Português,
Nederlands, Dansk, Svenska, Norsk, Русский, Magyar, Ελληνικά

THE KOMET ADVANTAGE:
INNOVATION WITH IMPACT

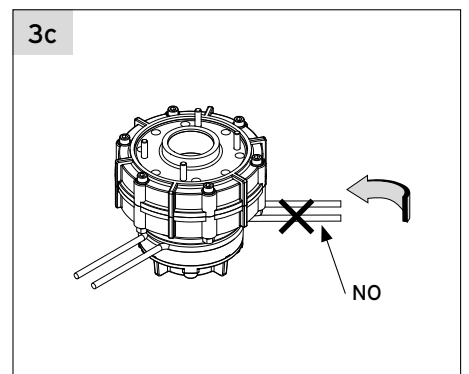
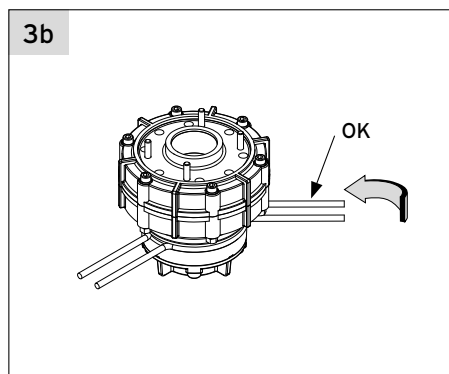
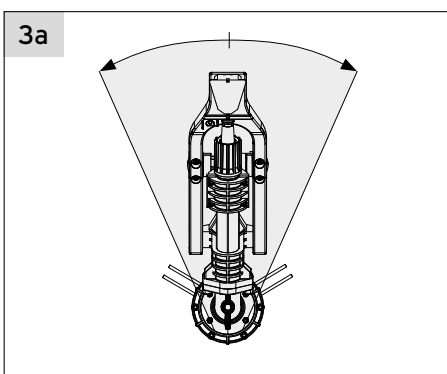
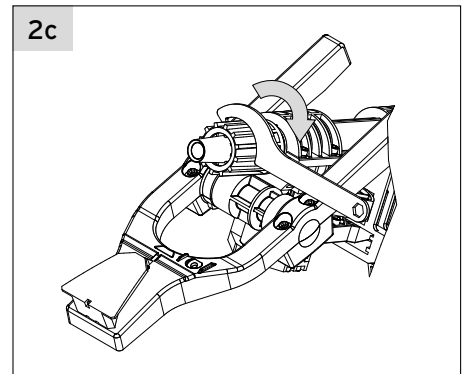
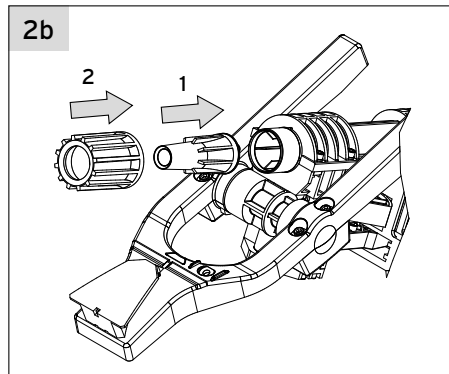
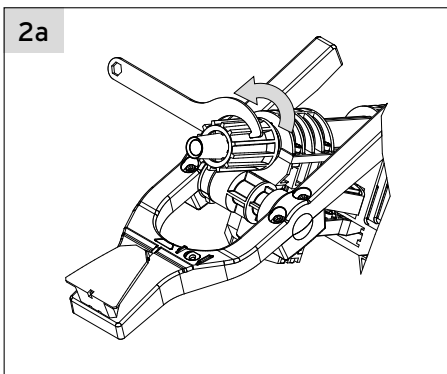
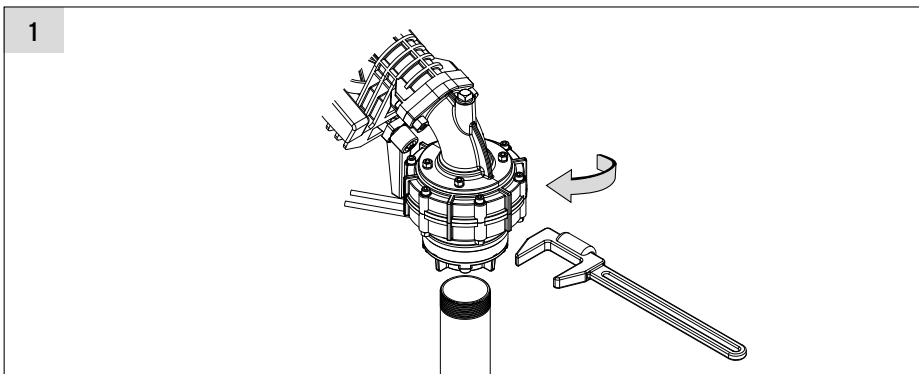
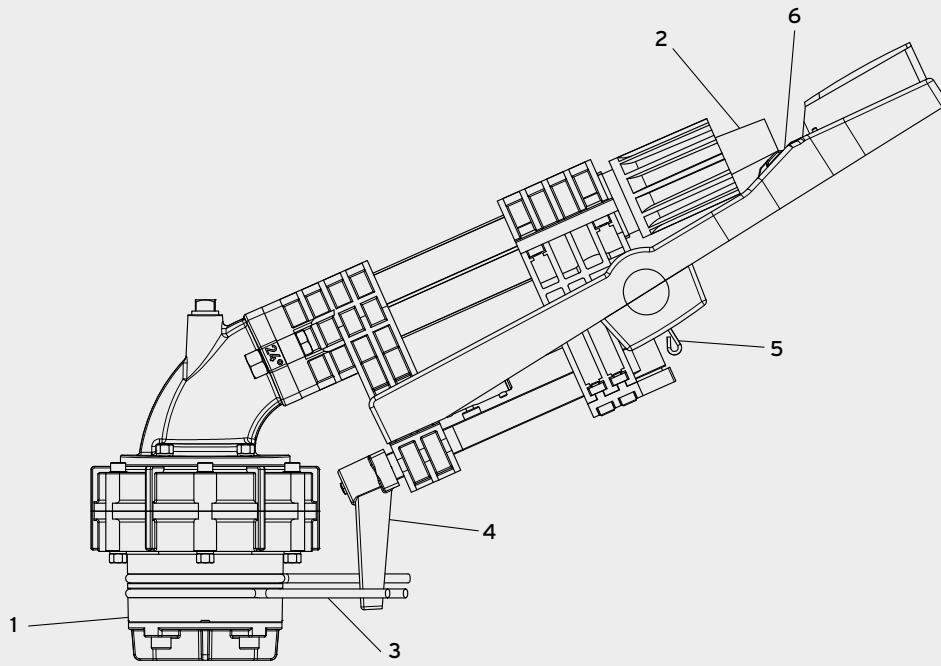

4a

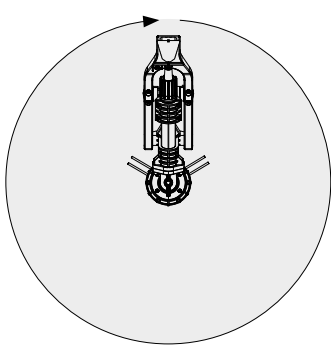

4b

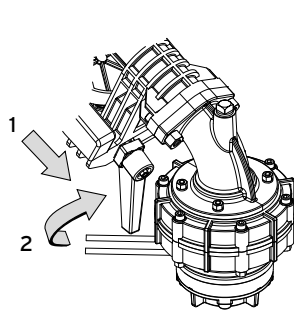

4c

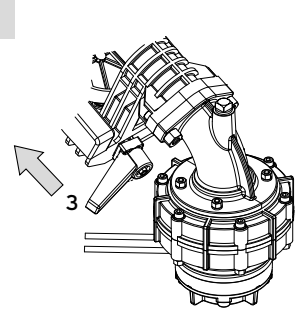

5a

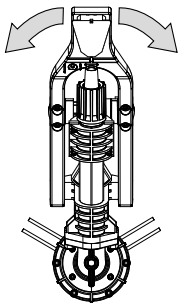
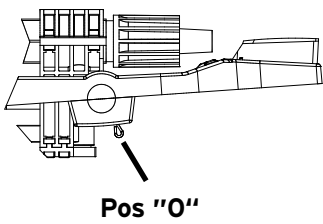

5b

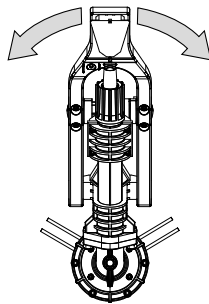
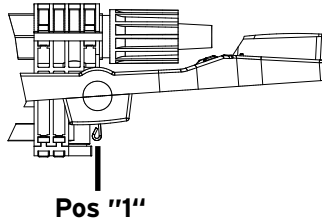

5c

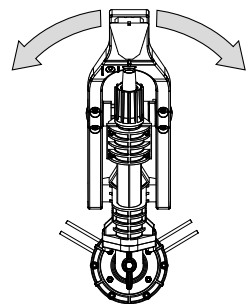
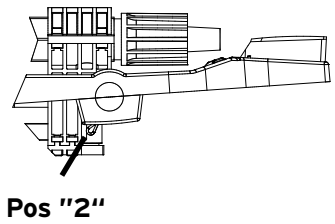

IMPORTANT

These instructions must be given to the operator. Before operating the TWIN big volume sprinkler, read these instructions carefully. Keep instructions for future reference.



DANGER

- Do not perform any adjustments or controls while the sprinkler is in operation.
- Stand clear of the action area of the sprinkler.
- Stand clear of the high pressure water jet.
- Insure water jet is not directed toward people, power lines, roads, buildings or any other objects.
- Before operating the sprinkler, insure no people are standing in its action area.

START-UP PROCEDURES

(refer to drawings)

1. Mounting the sprinkler:

If the sprinkler is provided with a flange, use the provided gasket and bolts to securely attach it to its stand. Tighten the bolts securely. If the sprinkler is equipped with a threaded adaptor, screw it onto its stand and tighten it securely with a wrench.

2. Nozzle:

Replace nozzle with desired one. Before retightening the nozzle cap, be sure the nozzle is properly fit into the barrel to avoid damage of the barrel and of the nozzle. Tighten the nozzle cap securely.

Important: Nozzles should be handled carefully. They should not be stored in a tool box or strung on a wire or rope to prevent damage.

3. Part circle operation:

To set the desired part circle, bring the trip stop rings into position by pulling each of them at one end only or by pushing on one end from the inside. Do not push on the ends from the outside as the rings will block.

4. Full circle operation:

Pull the trip stop lever backwards, then rotate lever a 1/4 turn up and push it forwards again. The trip stop lever will now pass above the trip stop rings.

5. Rotation speed:

The rotation speed selector on the side of the drive arm allows to select from three rotation speeds. The brake operates automatically. No adjustments are required.

PERIODIC CONTROLS:

- All moving parts must move freely.
- Check deflector for damage, replace if necessary.
- Check nozzle. A damaged nozzle may result in a not round and compact jet which could cause malfunction of the sprinkler.
- A malfunctioning sprinkler due to repeated tip overs of the sprinkler mount should be inspected by your dealer.

Gebrauchsanweisung

Deutsch

WICHTIG

Diese Gebrauchsanweisung muss dem Bediener ausgehändigt werden. Vor Inbetriebnahme des TWIN Regners diese Anleitung aufmerksam lesen. Die Gebrauchsanweisung ist aufzubewahren.



GEFAHR

- Niemals Einstellungen oder Kontrollen am funktionierenden Regner ausführen.
- Sich nicht im Arbeitsbereich des Regners aufhalten.
- Sich nicht in die Wurfparabel des Hochdruckstrahles stellen.
- Den Wasserstrahl nicht auf Personen, elektrische Leitungen, Straßen, Gebäude oder andere Gegenstände richten.
- Bevor der Regner unter Druck gesetzt wird, sich vergewissern, dass sich niemand in seinem Arbeitsbereich aufhält.

INBETRIEBNAHME

(siehe Zeichnungen)

1. Aufsetzen des Regners:

Ist der Regner mit einem Flansch versehen, ihn mittels der mitgelieferten Dichtung und Schrauben auf dem vorgesehenen Regnerstand befestigen.

Die Schrauben sorgfältig anziehen. Ist der Regner mit einem Gewindeanschluss versehen, ihn auf das Standrohr schrauben und mit einer Rohrzanze fest anziehen.

2. Düse:

Gewünschte Düse wählen und austauschen. Vor dem Anziehen der Überwurfmutter darauf achten, dass die Düse richtig im Strahlrohr sitzt, um Schäden sowohl am Strahlrohr als auch an der Düse zu vermeiden.

Wichtig: Düsen sorgfältig hantieren und aufbewahren. Die Düsen nicht mit einem Spagat oder Draht aufhängen, da sie sonst beschädigt werden.

3. Sektorberegung:

Sektorenringe einzeln an einem Bügelende, in die gewünschte Position ziehen oder die Sektorenringe an

einem Bügelende von innen schieben. Die Bügelenden nicht von außen schieben, da sie sonst verklemmen.

4. Kreisberegung:

Wendehebel nach hinten ziehen und seitlich um 90° hochklappen, dann wieder nach vorne schieben. Der Wendehebel streicht jetzt über die Sektorenringe.

5. Drehgeschwindigkeit:

Mittels des Schalthebels seitlich am Schwingarm kann zwischen drei Vorschubgeschwindigkeiten gewählt werden. Die Bremse arbeitet immer automatisch und bedarf keiner Regulierung.

PERIODISCHE KONTROLLEN:

- Alle beweglichen Teile müssen leichtgängig sein.
- Ablenker auf Beschädigung prüfen, gegebenenfalls austauschen.
- Düse auf Beschädigung prüfen. Ein nicht gebündelter, kompakter Strahl kann die Ursache für Funktionsstörungen sein.
- Bei Funktionsstörungen die durch wiederholtes Umkippen des Regnerstandes hervorgerufen wurden, den Regner vom Händler kontrollieren lassen.

Istruzioni d'uso

Italiano

IMPORTANTE

Queste istruzioni devono essere consegnate all'operatore. Prima di mettere in funzione l'irrigatore TWIN leggere attentamente queste istruzioni e quindi conservarle con cura.



PERICOLO

- Non eseguire mai regolazioni e controlli sull'irrigatore in funzione.
- Non sostare nel raggio d'azione dell'irrigatore.
- Non sostare nella parabola di lancio del getto ad alta pressione.
- Non dirigere il getto d'acqua su persone, linee elettriche, strade, edifici ed altri oggetti.
- Prima di mettere sotto pressione l'irrigatore, accertarsi che non vi siano persone nel suo raggio d'azione.

OPERAZIONI PRELIMINARI

(vedi disegni)

1. Montaggio dell'irrigatore:

Se l'irrigatore è dotato di attacco a flangia, usare la guarnizione e le viti in dotazione per montarlo sul suo supporto. Assicurarsi di serrare bene le viti di fissaggio. Se l'irrigatore è dotato di attacco filettato, avvitare sul suo supporto e fissarlo bene con un giratubi.

2. Boccaglio:

Sostituire il boccaglio con quello desiderato. Prima di riavvitare il bocchettone, assicurarsi che il boccaglio sia alloggiato correttamente nella sua sede nel tubo, altrimenti possono essere danneggiati sia il tubo che anche il boccaglio.

Importante: maneggiare con cura i boccagli.

Non appenderli mai con fili di ferro o spago. Essi vengono danneggiati e possono essere causa di malfunzionamento dell'irrigatore.

3. Irrigazione a settore:

Regolare l'ampiezza settore tirando gli anelli arresto settore dall'esterno oppure spingendo sui gambi dall'interno portandoli nella posizione desiderata.

Non spingere gli anelli dall'esterno, si bloccano e possono essere danneggiati.

4. Irrigazione circolare:

Tirare indietro la leva scatto settore, girarla lateralmente verso l'alto di 90° e poi spingerla di nuovo in avanti. La leva passerà ora sopra gli anelli arresto settore.

5. Velocità di rotazione:

Tramite la leva selettore posta sul lato del braccio oscillante, si può scegliere tra tre velocità di rotazione. Il freno si regola automaticamente. Non richiede nessuna regolazione.

CONTROLLI PERIODICI:

- Tutti i movimenti devono essere liberi.
- Controllare il deviatore, se danneggiato sostituirlo.
- Controllare il boccaglio. Un boccaglio danneggiato non produce un getto rotondo e compatto e può essere causa di malfunzionamento dell'irrigatore.
- Se ripetuti rovesciamenti del supporto causano un malfunzionamento dell'irrigatore, farlo controllare dal vostro rivenditore.

IMPORTANT

Ces instructions doivent être remises à l'opérateur. Bien lire ces instructions avant de mettre l'arroseur TWIN en service et les conserver soigneusement.



DANGER

- Ne pas faire de réglages ou contrôles sur l'arroseur en marche.
- Stationner hors du rayon d'action du canon.
- Stationner hors de la portée du jet d'eau sous haute pression.
- S'assurer que le jet d'eau ne soit pas dirigé sur des personnes, lignes électriques, voies publiques, bâtiments et autres objets.
- Avant de mettre en marche, s'assurer que personne ne stationne dans le rayon d'action du canon.

INSTRUCTIONS DE MISE EN SERVICE

(voir croquis)

1. Montage du canon d'arrosage:

Si le canon est pourvu de bride, utiliser le joint et les vis en dotation pour le fixer à son support. Serrer soigneusement les vis. Si le canon est pourvu d'un raccord fileté, le visser sur son support et bien le fixer avec une clé.

2. Buse:

Monter la buse désirée. Avant de fixer la goulotte, s'assurer que la buse soit correctement placée dans le fût pour éviter d'endommager fût et buse. Bien serrer la goulotte.

Important: les buses doivent être manipulées avec précaution. Celles de réserve ne doivent pas être suspendues à une ficelle, car elles pourraient être endommagées et causer des ennuis de fonctionnement.

3. Arrosage à secteur:

Pour régler l'ampleur du secteur, déplacer les anneaux secteur dans la position voulue en poussant ou en tirant de l'intérieur sur une seule tige à la fois. Ne pas pousser sur les tiges de l'extérieur, les anneaux se

bloqueraient.

4. Arrosage circulaire:

Tirer la tige d'inversion du secteur vers l'arrière et la faire pivoter de 90° vers le haut. Puis la pousser à nouveau en avant. La tige d'inversion passera maintenant au-dessus des anneaux secteur.

5. Vitesse de rotation:

Le cliquet de réglage, placé latéralement sur le bras oscillant, permet de choisir trois vitesses de rotation. Le frein travaille en mode automatique. Il ne nécessite pas de réglages.

CONTRÔLES PÉRIODIQUES:

- Toutes les parties mobiles doivent se mouvoir librement.
- Contrôler l'intégrité du déflecteur, le remplacer si nécessaire.
- Contrôler la buse. Une buse endommagée pourrait compromettre la compacité du jet et causer des ennuis de fonctionnement.
- Si les ennuis de fonctionnement sont dus à des chutes répétées du support du canon, demander l'intervention de votre revendeur.

Instrucciones de uso

IMPORTANTE

Estas instrucciones deben ser entregadas al usuario. Antes de poner en marcha el aspersor TWIN, leer atentamente estas instrucciones y guardarlas para el futuro.



PELIGRO

- No realizar ningún control o reajuste mientras el aspersor está trabajando.
- No permanecer en el área de acción del aspersor.
- No permanecer en el área del chorro a alta presión.
- Compruebe que el chorro no pueda llegar a personas, líneas eléctricas, carreteras, edificios o cualquier otro objeto.
- Antes de poner en funcionamiento el aspersor, asegurarse de que ninguna persona esté en su radio de acción.

PROCESO PRELIMINAR

(ver dibujo)

1. Montaje del aspersor:

Si el aspersor está provisto de una brida, utilizar la junta y los tornillos de seguridad facilitados para fijarlo en el soporte. Asegurarse de apretar bien los tornillos de fijación. Si el aspersor está equipado con rosca, atornillarlo en su soporte y apretarlo fuertemente con una llave gira-tubos.

2. Boquilla:

Sustituir la boquilla con otra del tamaño seleccionado. Antes de volver a apretarla, asegurarse que está correctamente alojada en la base del tubo, para evitar cualquier daño en el tubo y en la boquilla. Apretar fuertemente.

Importante: manipular cuidadosamente la boquilla. No utilizar nunca alambres o cuerdas. Esto puede dañar y puede ser motivo de un mal funcionamiento del aspersor.

3. Aspersión sectorial:

Regular la amplitud del sector tirando del anillo freno sector, apretando desde la parte interna de las patillas

y posicionarlo en el lugar deseado. No empujar desde la parte externa, los anillos podrían bloquearse.

4. Aspersión circular:

Tirar hacia atrás el tope inversor sector, levantarlo de 90° lateralmente y volver a empujarlo hacia adelante. El tope inversor sector pasará por encima del paro sector.

5. Velocidad de rotación:

Operar en la leva selectora, situada al lado del brazo oscilante permite seleccionar tres velocidades. El freno se regula automáticamente. No precisa ninguna regulación.

CONTROLES PERIODICOS:

- Todas las partes móviles deben estar libres.
- Comprobar el deflector, si está averiado sustituirlo.
- Comprobar la boquilla. Una boquilla defectuosa no proporciona un chorro redondo ni compacto, y puede ser causa de un mal funcionamiento del aspersor.
- Si el soporte aspersor vuelca, puede causar un mal funcionamiento del aspersor. Hacer una revisión con el suministrador.

Instruções de uso

IMPORTANTE

Estas instruções devem ser dadas para o operador. Antes de colocar o canhão TWIN em operação, leia cuidadosamente estas instruções e guarde-as para referência futura.



PERIGO

- Não realizar quaisquer ajustes ou controle com o canhão em operação.
- Afaste-se da área de operação do canhão.
- Não fique na área do jato de água de alta pressão.
- Certifique-se que o jato de água não seja dirigido a pessoas, rede elétrica, estradas, prédios ou quaisquer outros objetos.
- Antes de acionar o canhão, certifique-se que não há pessoas na área de operação.

COMO COLOCAR EM OPERAÇÃO

(veja desenhos)

1. Montagem do canhão:

Se o canhão for fornecido com flange, use a junta e os parafusos fornecidos para fixá-lo ao seu suporte. Aperte cuidadosamente os parafusos. Se o canhão for fornecido com rosca, parafuse-o sobre o suporte e aperte bem com uma chave.

2. Bocal:

Substituir pelo bocal desejado. Antes de rosquear, certifique-se que o bocal esteja corretamente encaixado no tubo do canhão, para evitar qualquer dano ao bocal ou tubo. Aperte bem a rosca do bocal.

Importante: Os bocais devem ser manuseados com cuidado. Nunca armazená-los em caixa de ferramentas ou amarrá-los em fios ou cabo, isto poderá danificá-los

3. Irrigação setorial:

Para regular a amplitude do setor de irrigação, coloque os anéis setor na posição desejada puxando para fora uma só uma das alavancas dos anéis ou

empurrando-a do lado interno. Não empurre-a do lado externo, pois os anéis ficariam bloqueados.

4. Irrigação circular:

Puxe para trás a alavanca de reversão do setor, levante-a 90° do lado e puxe-a novamente para frente. Agora a alavanca de reversão passará sobre os batentes setor. Não é preciso remover nenhuma peça.

5. Velocidade de rotação:

O seletor de velocidade de rotação posto no lado do braço oscilante permite escolher entre três velocidades de rotação. O freio se ajusta automaticamente, não precisa de regulação.

MANUTENÇÃO PERIÓDICA

- Todas as partes móveis devem girar livremente.
- Verifique o defletor, substitua-o se necessário.
- Verifique o bocal. Um bocal desgastado pode resultar em um jato não redondo e compacto, o qual pode causar mau funcionamento do canhão.
- Um mau funcionamento do canhão devido a repetidas inclinações do suporte do canhão deve ser inspecionado pelo seu distribuidor.

BELANGRIJK

Deze instructies dienen in het bezit te zijn van de gebruiker. Voor het in gebruik nemen van de TWIN hoog volume sproeier, eerst deze instructies zorgvuldig doornemen. Bewaar deze instructies voor toekomstig gebruik.

**GEVAAR**

- Voer geen werkzaamheden of controles uit terwijl de sproeier in werking is.
- Blijf uit het gebied waar de sproeier werkzaam is.
- Pas op met de hogedruk waterstraal.
- Zorg ervoor dat de waterstraal niet gericht is op personen, elektriciteitslijnen, wegen gebouwen of andere objecten.
- Hou er rekening mee dat er voor het in gebruik nemen van de sproeier geen personen in het straalgebied aanwezig zijn.

START PROCEDURE (Zie Tekeningen)**1. Montage van de sproeier:**

De sproeier is voorzien van een flens. Gebruik de bijgesloten pakking en bouten om de sproeier zo nauwkeurig mogelijk op te bouwen. Draai de bouten overhoeks stevig aan.

2. Sproeimond:

Om een sproeimond te wisselen dient u de speciale bijgesloten sleutel te gebruiken, voordat u de sproeimond bevestigt, dient u er zeker van te kunnen zijn dat de sproeimond goed in het gat past om schade van het gat of de sproeimond te voorkomen. Draai deze goed aan d.m.v de bijgesloten sleutel.

Belangrijk: U dient voorzichtig met de sproeimonden om te gaan.

3. Sector instelling.

Om de gewenste sector in te stellen, zet de sectorringen in de juiste positie d.m.v. het trekken aan de binnenzijde van de sector-ring. Duw niet tegen de buitenkant van de sector-ring, de sector-ring zal dan blokkeren.

4. Hele cirkel:

Draai de bout van de sector-arm losser, draai de afslag 1/4 slag door en zet de bout vast. De afslag komt nu boven de sector-ringen uit. Er hoeven geen onderdelen verwijderd te worden.

5. Draaisnelheid.

D.m.v de draaisnelheid selectie knop aan de zijkant van de bedieningsarrn kunt u kiezen uit drie draaisnelheden. De rem werkt automatisch. Afstelling is niet nodig.

REGELMATIGE CONTROLES:

- Alle bewegende onderdelen moeten vrij kunnen bewegen.
- Controleer de straalbreker op schade, indien nodig vervangen
- Controleer de sproeimond. Een beschadigde sproeimond kan een slechte of kleine straal veroorzaken welke zou kunnen leiden tot het slecht functioneren van de sproeier.
- Een sproeier welke slecht functioneert dient nagekeken te worden door uw dealer.

Betjeningsvejledning

Dansk

VIGTIGT

Disse instruktioner skal gives til brugeren. Før TWIN sprederen tages i brug skal denne betjeningsvejledning læses grundigt.

Gem betjeningsvejledningen til fremtidig brug.

**ADVARSEL**

- Udfør ikke nogen kontrol eller justeringer når sprederen er i drift.
- Bliv uden for spredersens arbejdsområde.
- Pas på vandstrålen med højt tryk.
- Vær sikker på, at vandstrålen ikke har retning mod personer, højspændingsledninger, veje, bygninger eller andre genstande.
- Før sprederen sættes i drift må det sikres, at der ikke er andre personer i dens arbejdsområde.

OPSTARTSPROCEDURE

(ref. til tegninger)

1. Montering af sprederen:

Hvis sprederen er udstyret med en flange, bruges vedlagte pakning og bolte til at fastgøre den sikkert. Spænd boltene omhyggeligt. Hvis sprederen er udstyret med gevind, påskrues og spændes den omhyggeligt med en nøgle.

2. Dyser:

Før at skifte dyse bruges den vedlagte specialnøgle. Før dysen spændes må det sikres, at dysen sidder rigtigt i spredersens rør for at undgå beskadigelse af sprederen og dysen. Spænd omhyggeligt med specialnøgle.

Vigtigt: Dyserne skal behandles forsigtigt. De må ikke opbevares i en værktøjskasse eller hænges op på ståltråd og snore, da dette vil ødelægge dem.

3. Sektorvanding:

Før at justere den ønskede sektorvinkel bringes stopanslagene i position ved at skubbe dem fra indersiden. Skub ikke fra ydersiden, da ringene derved låses.

4. Vanding i fuld cirkel:

Vendemekanismens fastspændingsbolt løsnes og vendemekanismens arm drejes 1/4 omgang, hvorefter boltene spændes igen. Vendemekanismens arm vil nu passere over stopanslagene. Ingen dele behøver at blive afmonteret.

5. Hastighed:

På siden af drivarmen kan vælges tre hastigheder for sprederen. Bremsen justeres automatisk. Ingen justeringer er påkrævet.

PERIODISK KONTROL:

- Alle bevægelige dele skal kunne bevæges frit.
- Kontroller defektoren (drivske) for beskadigelser, skift om nødvendigt.
- Kontroller dysen. En beskadiget dyse kan resultere i en deformeret stråle, og forårsage at sprederen ikke fungerer korrekt.
- Hvis en spredar har gentagne funktionsfejl, bør den efterses af Deres forhandler.

Handhavande instruktioner

Svenska

VIKTIGT

Denna Handhavande instruktion måste ges till operatören. Före användande av TWIN storspridare läs noga genom dessa instruktioner. Spara dessa instruktioner för framtida bruk.

**VARNING**

- Gör inga justeringar eller kontroller när spridaren är i drift.
- Stå ej inom spridarens aktionsradie.
- Stå ej så att ni kan träffas av vattenstrålen från spridaren.
- Försäkra er att vattenstrålen inte riktar mot personer, kraftledningar, vägar, hus eller andra föremål.
- Före driftstagande skall operatören förvisa sig om att ingen obehörig står inom spridarens aktionsradie.

HANDHAVANDE INSTRUKTIONER (se ritning)**1. Montera spridaren:**

Om spridaren är försedd med fläns anslutning använd medsämd packning och bultar vid monteringen. Se till att bultarna blir ordentligt dragna. Om spridaren är försedd med gånganslutning, använd gängtätning och drag åt. Använd nyckel eller rörtång för att späna åt.

2. Munstycke:

För att byta munstycke använd medsämda munstycksnyckel för att lossa munstycksmuttern. Byt munstycke och kontrollera att nya munstycket ej är skadat, slitet och sätts i rätt. Spänn muttern först försiktigt för hand så att muttern tar rätt gäng. Spänn efter med munstycks nyckel.

Varning: Behandla munstyckena försiktigt, trä inte munstyckena på ståltråd då innerytan kan skadas. Munstycken är en förslitningsdel och ska bytas med jämna mellanrum.

3. Inställning av sektor spridning:

För att ställa in sektorn, vrid ena inställningsringen genom att skjuta på armen från insidan till ena

ändläget. Vrid därefter den andra ringen till andra ändläget. Kontrollera genom att vrida kanonen från ändläge till ändläge och kontrollera när pendelarmen skiftar läge.

4. Inställning av full cirkel spridning:

Lossa låsbulten på ändlägesarmen och vrid armen 1/4 varv späna åter låsbulten. Ändlägesarmen kommer nu att gå fri över klackarna. Inga delar behöver monteras bort.

5. Vridhastighet:

Vridhastighetens regeln sitter på drivarmens ena sida och har tre lägen. Bremsen funktion är automatisk och behöver ej justeras

PERIODISKA KONTROLLER:

- Alla rörliga delar skall löpa lätt.
- Att strålskeden ej är skadad eller sliten.
- Kontrollera munstycket. Ett skadat munstycke resulterar att strålen ej centreras och kan påverka funktionen på spridaren
- Kontakta din säljare om spridaren inte fungerar ordentligt.

VIKTIG

Denne instruksjon må overleveres til brukeren. Før Twin vannkanon settes i drift, må driftsinstruksjonen leses nøye. Ta vare på instruksjonen for framtidige spørsmål.

**ADVARSEL**

- Foreta ingen justeringer eller kontroll mens kanonen er i drift.
- Stå ikke i kanonens sektorområde.
- Stå ikke i vannstrålen.
- Vannstrålen må ikke rettes inn mot personer, kraftlinjer, veier, bygninger eller andre objekter.
- Før vannkanonen settes i drift, pass på at ingen personer står i kanonens arbeidsområde.

IGANGSETTING

(se skisse)

1. Montering:

Dersom vannkanonen har flens, bruk den medleverte pakning og boltene for montering til stativ og trekk muttrene godt til. Er vannkanonen levert med et gjenget adapter - må dette skrues godt til med en nøkkel.

2. Dyse:

For montering/skifte av dyse - bruk spesiell dysenøkkel. For stramming av hettemutteren - kontroller at dysen sitter riktig i hettemutteren for å unngå skade på dyse eller hettemutter. Trekk til med dysenøkkel.

Viktig: Dysen må behandles forsiktig. De bør ikke lagres tredd inn på en streng eller lignende som kan ripe opp innvendige vannflater.

3. Drift i sektor:

For innstilling i sektor - trekk stoppringen til ønsket sektor. Press ikke mot stoppringen ved innstilling - den vil kun låse seg.

4. Drift i full sirkel:

Trekk skaltestangen bakover, drei den 1/4 omdreining opp og skyv den framover. Skaltestangen vil nå passere over stoppeklakkene ved drift. Ingen deler skal fjernes.

5. Rotasjonshastighet:

Hastighetsvelgeren på siden av drivpendelen kan innstilles for 3 forskjellige rotasjonshastigheter. Bremsen arbeider alltid automatisk og trenger ingen justering.

PERIODISK VEDLIKEHOLD:

- Alle bevegelige deler må kunne beveges fritt.
- Kontroller skjeen på drivpendelen - skift skjeen dersom skadet.
- Kontroller dysen. En skadet dyse gir ikke en rund og kompakt stråle som igjen kan forårsake funksjonsfeil på vannkanon.
- Feilfunksjon som oppstår ved at drivpendelen tipper over fra side til side bør kontrolleres av forhandler eller annen kvalifisert service.

Инструкция по эксплуатации

Русский язык

Важно

Эта инструкция по эксплуатации должна быть передана пользователю. Перед началом использования разбрызгивателя TWIN внимательно прочтите всю инструкцию. Храните её должным образом.

**ОПАСНОСТЬ**

- Никогда не проводите проверку или регулировку при работающем разбрызгивателе.
- Не разрешается находиться в зоне действия разбрызгивателя.
- Не стойте на траектории высоконапорной струи.
- Не допускается направлять струю воды на людей, электрические провода, дороги, здания и другие предметы.
- Перед подачей давления в разбрызгиватель убедитесь, что никто из людей не находится в рабочей зоне разбрызгивателя.

ВВОД В ЭКСПЛУАТАЦИЮ

(см. рисунки)

1. Установка разбрызгивателя:

Если для разбрызгивателя предусмотрен фланец, установите его с помощью прилагаемого уплотнения и болтов на основание разбрызгивателя. Тщательно затяните болты. Если для разбрызгивателя предусмотрено резьбовое соединение, то прикрутите его к стойку и крепко затяните трубным ключом.

2. Форсунка:

Выберите желаемый размер форсунки и замените. Перед затягиванием накидной гайки обратите внимание, чтобы форсунка была правильно посажена на ствол во избежание повреждений, как самого ствола, так и форсунки. **Важно:** Обращайтесь и храните форсунку бережно. Не подвешивайте форсунку шпагатом или проволокой, это может повредить ее.

3. Секторный полив:

Для установки сектора разведите в стороны по одному секторные кольца до желаемого угла сектора или продвиньте их изнутри, но не снаружи, т.к. это может привести к заклиниванию.

4. Круговой полив:

Потяните поворотный рычаг назад и откиньте вверх в сторону на 90°, затем снова продвиньте его вперед. Поворотный рычаг теперь проходит над секторными кольцами.

5. Скорость поворота:

С помощью рычага переключения сбоку на балансире можно выбрать одну из трех скоростей подачи. Тормоз всегда работает автоматически и не требует регулировки.

ПЕРИОДИЧЕСКИЙ КОНТРОЛЬ:

- Все движущиеся части должны быть легко подвижны.
- Проверьте отражатель струи на предмет повреждений, при необходимости замените его.
- Проверьте целостность форсунки. Ненаправленная, некомпактная струя может стать причиной неисправностей.
- При неполадках в работе, вызванных неоднократным опрокидыванием стойки разбрызгивателя, проверьте разбрызгиватель у дилера.

Kezelési útmutató

Magyar

FONTOS!

Ezt a kezelési útmutatót át kell adni a kezelnek. A TWIN sugárágyú üzembehelyezése előtt ezt az útmutatót figyelmesen olvassa el és rizzze meg.

**VESZÉLYHELYZET!**

- Soha ne végezzen beállítást vagy ellenőrzést, ha a sugárágyú üzemel.
- Ne tartózkodjon a sugárágyú hatósugarában.
- Ne álljon a nagynyomású vízszugár irányvonalában.
- Ne irányítsa a vízszugár személyre, elektromos vezetékre, útra, épületre vagy más tárgyra
- Mielőtt a sugárágyút nyomás alá helyezné, győződjön meg arról, hogy senki nem tartózkodik a hatótávolságon belül.

ÜZEMBEHELYEZÉS

(lásd az ábrákat)

1. A sugárágyú felszerelése:

Ha a sugárágyú rendelkezik peremes csővéggel, akkor azt a tömítés behelyezése után csavarozza fel a sugárágyú tartócsővére. A csavarokat gondosan húzza meg. Ha a sugárágyú menetes csatlakozású, akkor csavarozza fel a tartócsőre és csőfogóval rögzítse.

2. Fűvóka:

Válassza és cserélje ki a kívánt fűvókát. A hollandi anya meghúzása előtt ügyeljen arra, hogy a fűvóka jól fektüdjön az acélcsővön, hogy az acéles és a fűvóka sérülését elkerüljük.

Fontos: A fűvókákat gondosan kezelje és tárolja. Ne kösse fel madzaggal vagy dróttal, mert funkciózavart okozhat.

3. Szektoros öntözés:

A határoló gyűrűt egyenként a végüknél fogva húzza el a kívánt helyzetbe. Állításkor a gyűrű végét kifelé húzza és ne befelé tolja, mert akkor a gyűrű szorul.

4. Körbeforgós öntözés:

A fordító kart húzza hátra és oldalra 90°-kal hajtsa fel, majd ismét tolja előre. A fordító kar most a szektorozó gyűrű felett fog haladni.

5. Forgássebesség:

A lengkar oldalánál a kapcsolókar segítségével három sebességet lehet beállítani. A fék mindig automatikusan dolgozik és nem kíván utánállítást.

IDSZAKOS ELLENRZÉSEK:

- Minden mozgó rész könnyen járjon
- A sugáritkötzet lemez ép legyen, szükség esetén cserélje ki.
- A fűvóka ép legyen. A nem gömbölyű és tömör vízszugár működési zavart okozhat.
- Ha a működési zavar a sugárágyútartó ismételt eldőlését okozza, forduljon szakemberhez.

ΠΡΟΣΟΧΗ

Οι οδηγίες αυτές πρέπει να δίνονται στο χειριστή. Πριν χρησιμοποιήσετε το κανόνι TWIN MAX, διαβάστε προσεκτικά τις οδηγίες. Κρατήστε τις οδηγίες για μελλοντική χρήση.

**ΚΙΝΔΥΝΟΣ**

- Μην κάνετε καμιά ρύθμιση ή έλεγχο όταν ο εκτοξευτήρας είναι σε λειτουργία
- Απομακρυνθείτε από την ακτίνα δράσης του εκτοξευτήρα.
- Απομακρυνθείτε από την υψηλής πίεσης δέσμη του νερού.
- Βεβαιωθείτε ότι η δέσμη του νερού δεν κατευθύνεται σε ανθρώπους, ηλεκτρικές γραμμές, δρόμους, κτίρια ή άλλα αντικείμενα.
- Πριν θέσετε σε λειτουργία τον εκτοξευτήρα, βεβαιωθείτε ότι δεν υπάρχουν άνθρωποι στην περιοχή ακτίνας δράσης του.

ΔΙΑΔΙΚΑΣΙΕΣ ΕΚΚΙΝΗΣΗΣ (βλέπε σχέδιο)**1. Τοποθέτηση του εκτοξευτήρα:**

Εάν ο εκτοξευτήρας διαθέτει φλάντζα, χρησιμοποιήστε τα παρεχόμενα παξιμάδια και βίδες για να τον συνδέσετε στο σταντ του. Βιδώστε τις βίδες προσεκτικά. Εάν ο εκτοξευτήρας διαθέτει σπείρωμα στην είσοδό του, βιδώστε τον πάνω στο σταντ του και σφίξτε γερά με ένα γαλλικό κλειδί.

2. Στόμιο:

Αλλάξτε το στόμιο με αυτό που θέλετε. Πριν ξανασφίξετε το καπάκι του ακροφυσίου βεβαιωθείτε ότι το στόμιο είναι σωστά στερεωμένο πάνω στο σωλήνα για την αποφυγή ζημιάς στο σωλήνα ή στο ακροφύσιο. Βιδώστε προσεκτικά με το κλειδί της συσκευασίας.

Προσοχή: Είναι απαραίτητη η σωστή μεταχείριση των στομιών. Δεν πρέπει να σφίγγονται με σύρμα ή σχοινί πάνω στο σωλήνα γιατί μπορεί να φθαρούν.

3. Λειτουργία μεριζού κύκλου:

Για να επιτευχθεί η λειτουργία μεριζού κύκλου, φέρτε τους μογλούς (στοπ) στην κατάλληλη θέση τραβώντας τους από το ένα τους άκρο μόνον ή σπρώχνοντας το ένα άκρο τους μόνον προς τα μέσα. Μην σπρώχνετε τους μογλούς προς το εσωτερικό από την εξωτερική μεριά γιατί θα μπλοκάρουν.

4. Λειτουργία πλήρους κύκλου:

Τραβήξτε τη λαβή της βέργας αντιστροφής προς τα πίσω, στη συνέχεια περιστρέψτε τη προς τα πάνω κατά $\frac{1}{4}$ και μετά σπρώξτε προς τα εμπρός. Τώρα η λαβή δεν θα βρισκεί στις λαβές των στοπ και ο εκτοξευτήρας θα εκτελεί πλήρη κύκλο περιστροφής.

5. Ταχύτητα περιστροφής:

Ο ρυθμιστής της ταχύτητας περιστροφής στη μεριά του βραχίονα επιτρέπει την επιλογή τριών διαφορετικών ταχυτήτων περιστροφής. Το φρένο λειτουργεί αυτόματα. Δεν χρειάζονται επιπλέον ρυθμίσεις.

ΠΕΡΙΟΔΙΚΟΙ ΕΛΕΓΧΟΙ

- Όλα τα κινούμενα μέρη πρέπει να κινούνται ελεύθερα.
- Ελέγξτε τη λεπίδα διασποράς για τυχόν φθορές και αντικαταστήστε τη εάν είναι απαραίτητο.
- Ελέγξτε το στόμιο. Ένα φθαμένο στόμιο μπορεί να προκαλέσει μη κυκλική και ανομοιογενή δέσμη εκτόξευσης νερού, η οποία θα μπορούσε να προκαλέσει κακή λειτουργία του εκτοξευτήρα.
- Ένας ελαττωματικός εκτοξευτήρας, εξαιτίας συνεχών πτώσεων από το καρούλι ή τον τρίποδα θα πρέπει να ελεγχθεί από τον αντιπρόσωπό σας.

Limited Warranty and Disclaimer

The following constitutes the full and complete limited warranty provided by Komet Austria GmbH ("Komet") in relation to its products. This limited warranty is in lieu of any and all other warranties, express or implied, including, but not limited to, any implied warranties of merchantability or fitness for particular purposes. No person or entity is authorized to incur or assume for Komet any other expense, obligation or duty as to products designed, manufactured and/or distributed by Komet.

So long as they are used under normal working conditions and in compliance with the manufacturer's working specifications and maintenance instructions, all products distributed by Komet are warranted to be free of defects in material and workmanship for a period of one year from the date of the product's original shipment. Normal wear and tear arising from operation, damages due to improper or inadequate maintenance and damages due to presence of sand or mud and due to oxidation or any other chemical processes are specifically excluded from this limited warranty. This limited warranty does not apply to any product that has been altered in any way. Komet undertakes, at its unquestionable judgement, to replace or repair free of charge those parts of the apparatus that proved to be faulty, providing that they are returned shipping charges prepaid. The exclusive and sole remedy with respect to above provisions is expressly limited to the repair or replacement of the part deemed to be faulty. Komet shall not be liable for any crop damage, any direct, consequential or incidental damages to persons or things resulting from any use of Komet's products.

Komet reserves the right, at any time without notice, to alter or modify its products if deemed appropriate or necessary. Illustrations and instructions are for information purposes only and are not binding in any way. Any variations to the above provisions shall be accepted only if defined and confirmed in writing by Komet. In case a legal dispute should arise, the place of jurisdiction is the Court of Lienz/Austria.

For Patent Information refer to www.kometpat.com

Certificate

EC Certificate of Conformity conforming to Machinery Directive 2006/42/EC

We **KOMET AUSTRIA GmbH** - Julius Durst Str. 10 - 9900 Lienz/Austria declare in sole responsibility, that the product **KOMET TWIN - TWIN MAX - TRIGON** to which this certificate applies, conforms to the basic safety and health requirements of EEC Directives 89/392

Lienz, 1.01.2016

DI Arno Drechsel - General Manager

EG-Konformitätserklärung entsprechend der EG-Richtlinie Machinery Directive 2006/42/EC

Wir **KOMET AUSTRIA GmbH** - Julius Durst Str. 10 - 9900 Lienz/Austria erklären in alleiniger Verantwortung, dass das Produkt **KOMET TWIN - TWIN MAX - TRIGON** auf das sich diese Erklärung bezieht, den einschlägigen grundlegenden Sicherheits- und Gesundheitsanforderungen der EG-Richtlinie 89/392/EWG, entspricht

Lienz, 1.01.2016

DI Arno Drechsel - Geschäftsführer

Dichiarazione CE di Conformità ai sensi della direttiva Machinery Directive 2006/42/EC

La Ditta sottoscritta **KOMET AUSTRIA GmbH** - Julius Durst Str. 10 - 9900 Lienz/Austria Dichiaro sotto la propria responsabilità che la macchina **KOMET TWIN - TWIN MAX - TRIGON** E' Conforme ai Requisiti Essenziali di Sicurezza e di Tutela della Salute di cui alla Direttiva CEE 89/392 e sue successive modificazioni

Lienz, 1.01.2016

DI Arno Drechsel - Amministratore

Déclaration de conformité pour la CEE conforme à la directive Machinery Directive 2006/42/EC

Nous **KOMET AUSTRIA GmbH** - Julius Durst Str. 10 - 9900 Lienz/Austria déclarons sous notre seule responsabilité que le produit **KOMET TWIN - TWIN MAX - TRIGON** faisant l'objet de la déclaration est conforme aux prescriptions fondamentales en matière de sécurité et de santé stipulées dans la Directive de la CEE 89/392/CEE

Lienz, 1.01.2016

DI Arno Drechsel - Gérant

Declaración de Conformidad según la normativa de la Machinery Directive 2006/42/EC

Nosotros **KOMET AUSTRIA GmbH** - Julius Durst Str. 10 - 9900 Lienz/Austria declaramos bajo responsabilidad propia que el producto **KOMET TWIN - TWIN MAX - TRIGON** al cual se refiere la presente declaración corresponde a las exigencias básicas de la normativa de la CEE 89/392/CEE y referentes a la seguridad y a la sanidad

Lienz, 1.01.2016

DI Arno Drechsel - Director gerente

Declaração de conformidade conforme a norma da Machinery Directive 2006/42/EC

Nós **KOMET AUSTRIA GmbH** - Julius Durst Str. 10 - 9900 Lienz/Austria declaramos com responsabilidade própria que o produto **KOMET TWIN - TWIN MAX - TRIGON** a que se refere esta declaração corresponde às exigências fundamentais respectivas à segurança e à saúde da norma da C.E.E. 89/392/C.E.E

Lienz, 1.01.2016

DI Arno Drechsel - Administrador

EG-Conformiteitsverklaring overeenkomstig de EG-richtlijn Machinery Directive 2006/42/EC

Wij **KOMET AUSTRIA GmbH** - Julius Durst Str. 10 - 9900 Lienz/Austria verklaren enig in verantwoording, dat het product **KOMET TWIN - TWIN MAX - TRIGON** waarop deze verklaring betrekking heeft, met de desbetreffende grondlegende veiligheids- en gezondheidseisen van de EG-richtlijnen 89/392/EWG overeenkomt.

Lienz, 1.01.2016

DI Arno Drechsel - Direktor

EF-overensstemmelseerklæring i henhold til EF-direktiv Machinery Directive 2006/42/EC

Vi **KOMET AUSTRIA GmbH** - Julius Durst Str. 10 - 9900 Lienz/Austria erklærer som eneansvarlig, at produktet **KOMET TWIN - TWIN MAX - TRIGON** som denne erklæring vedrører, overholder de grundlæggende sikkerheds- og sundhedskrav i EF-direktiv 89/392/EØF samt

Lienz, 1.01.2016

DI Arno Drechsel - Direktor

EG-konformitetsintyg enligt EG-norm Machinery Directive 2006/42/EC

Vi **KOMET AUSTRIA GmbH** - Julius Durst Str. 10 - 9900 Lienz/Austria intyggar med ensamansvar att nedanstående produkt, **KOMET TWIN - TWIN MAX - TRIGON** för vilket detta intyg gäller, uppfyller gällande, grundläggande säkerhets- och hälsoskydds föreskrifter enligt EG-norm 89/392/EWG.

Lienz, 1.01.2016

DI Arno Drechsel - Direktör

EY:N VAATIMUSTENMUKAISUUSILMOITUS täyttää EY direktiivin Machinery Directive 2006/42/EC

Me **KOMET AUSTRIA GmbH** - Julius Durst Str. 10 - 9900 Lienz/Austria ilmoitamme yksin vastaavamme, että tuote **KOMET TWIN - TWIN MAX - TRIGON** johon tämä ilmoitus liittyy, vastaa EY direktiivissä 89/392 mainittuja perusturvallisuus- ja terveysvaatimuksia.

Lienz, 1.01.2016

DI Arno Drechsel - Direktor

EC Certificate of Conformity conforming to EEC Directives Machinery Directive 2006/42/EC

We **KOMET AUSTRIA GmbH** - Julius Durst Str. 10 - 9900 Lienz/Austria declare in sole responsibility, that the product **KOMET TWIN - TWIN MAX - TRIGON** to which this certificate applies, conforms to the basic safety and health requirements of EEC Directives 89/392

Lienz, 1.01.2016

DI Arno Drechsel - General Manager