

## Rapid Fit Deflector System - Komet KPS Vertical Bubbler

### Installation guide

To install the deflector make sure the arrow on the deflector shows towards the inside of the sprinkler body. Push the deflector inside until you hear a clicking sound to secure the deflector. To remove pull it by hand. In case it is locked in place use a screwdriver - use appropriate holes - to loosen it up and then remove it by hand.

### Guía de instalación

Para instalar el deflector asegúrese de que la flecha indica hacia el interior del cuerpo del aspersor. Empuje el deflector hacia adentro, hasta oír el clique que asegura la fijación del deflector. Para extraerlo, tire a mano. En caso de que esté bloqueado, use un destornillador - usando los agujeros adecuados para aflojarlo y luego poder extraerlo a mano.

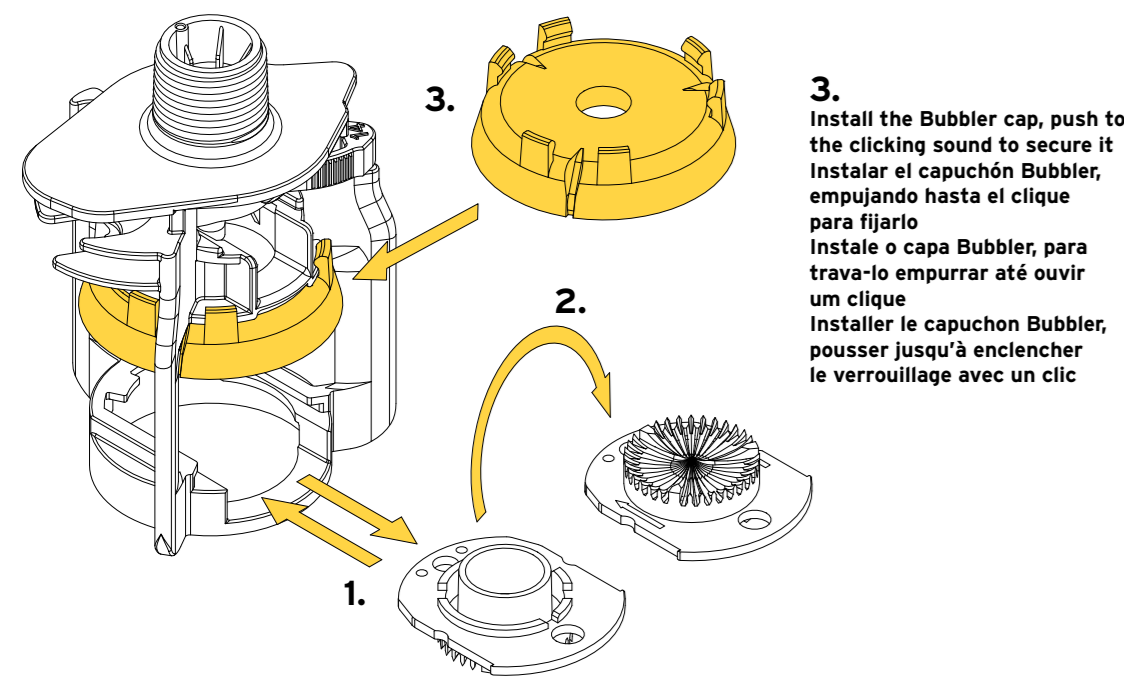

1. Install the Bubbler cap, push to the clicking sound to secure it. Instalar el capuchón Bubbler, empujando hasta el clique para fijarlo. Instale o capa Bubbler, para trava-lo empurrar até ouvir um clique. Installer le capuchon Bubbler, pousser jusqu'à enclencher le verrouillage avec un clic.
2. Turn over the Bubbler deflector to use the available 360° main deflector. Darle la vuelta al deflector Bubbler para utilizar el deflector principal 360° disponible. Inverta o defletor Bubbler para utilizar o defletor principal a 360° disponível. Retourner le déflecteur Bubbler pour utiliser le déflecteur principal à 360° disponible.

1. Install the deflector, push to the clicking sound to secure it. Pull to remove the deflector. Instalar el deflector, empujando hasta el clique para fijarlo. Tirar para extraer el deflector. Instale o defletor, para trava-lo empurrar até ouvir um clique. Puxe para remover o defletor. Installer le déflecteur, pousser jusqu'à enclencher le verrouillage avec un clic. Tirer pour enlever le déflecteur.

2. Turn over the Bubbler deflector to use the available 360° main deflector. Darle la vuelta al deflector Bubbler para utilizar el deflector principal 360° disponible. Inverta o defletor Bubbler para utilizar o defletor principal a 360° disponível. Retourner le déflecteur Bubbler pour utiliser le déflecteur principal à 360° disponible.

### Guia de Instalação

Para instalar o defletor certificar-se que a seta no defletor mostra para o lado interior do corpo do aspersor. Empurre o defletor para dentro até ouvir um clique para garantir que o defletor seja travado. Para remover puxá-lo com a mão. Caso tenha ficado bloqueado usar uma chave de fenda - use orifícios adequados para soltá-lo e, em seguida, remover com a mão.

### Guide d'installation

Pour installer le déflecteur, vérifiez que la flèche sur le déflecteur pointe vers l'intérieur du corps de l'arroseur. Insérez le déflecteur jusqu'à enclencher le verrouillage avec un clic. Pour l'enlever, tirer à la main. S'il est coincé, utiliser un tournevis et appuyer sur les trous appropriés pour le desserrer, puis l'enlever à la main.

## Rapid Fit Deflector System - Komet KPS Wide Bubbler 60"

### Installation guide

To install the deflector make sure the arrow on the deflector shows towards the inside of the sprinkler body. Push the deflector inside until you hear a clicking sound to secure the deflector. To remove pull it by hand. In case it is locked in place use a screwdriver - use appropriate holes - to loosen it up and then remove it by hand.

### Guía de instalación

Para instalar el deflector asegúrese de que la flecha indica hacia el interior del cuerpo del aspersor. Empuje el deflector hacia adentro, hasta oír el clique que asegura la fijación del deflector. Para extraerlo, tire a mano. En caso de que esté bloqueado, use un destornillador - usando los agujeros adecuados para aflojarlo y luego poder extraerlo a mano.

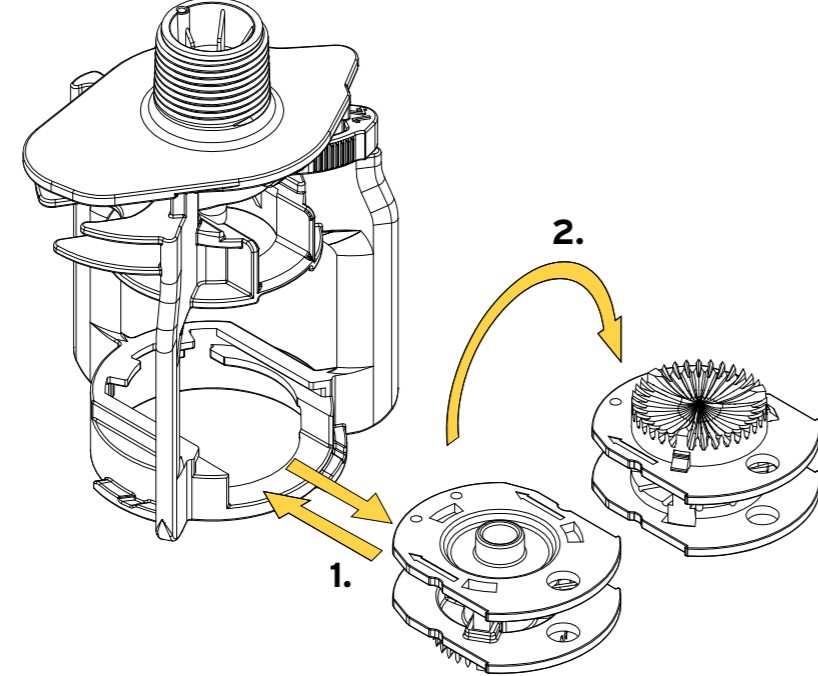

1. Install the deflector, push to the clicking sound to secure it. Pull to remove the deflector. Instalar el deflector, empujando hasta el clique para fijarlo. Tirar para extraer el deflector. Instale o defletor, para trava-lo empurrar até ouvir um clique. Puxe para remover o defletor. Installer le déflecteur, pousser jusqu'à enclencher le verrouillage avec un clic. Tirer pour enlever le déflecteur.
2. Turn over the Bubbler deflector to use the available 360° main deflector. Darle la vuelta al deflector Bubbler para utilizar el deflector principal 360° disponible. Inverta o defletor Bubbler para utilizar o defletor principal a 360° disponível. Retourner le déflecteur Bubbler pour utiliser le déflecteur principal à 360° disponible.

### Guia de Instalação

Para instalar o defletor certificar-se que a seta no defletor mostra para o lado interior do corpo do aspersor. Empurre o defletor para dentro até ouvir um clique para garantir que o defletor seja travado. Para remover puxá-lo com a mão. Caso tenha ficado bloqueado usar uma chave de fenda - use orifícios adequados para soltá-lo e, em seguida, remover com a mão.

### Guide d'installation

Pour installer le déflecteur, vérifiez que la flèche sur le déflecteur pointe vers l'intérieur du corps de l'arroseur. Insérez le déflecteur jusqu'à enclencher le verrouillage avec un clic. Pour l'enlever, tirer à la main. S'il est coincé, utiliser un tournevis et appuyer sur les trous appropriés pour le desserrer, puis l'enlever à la main.

## Installation Instructions

### INSTALLATION GUIDE

#### Drops

Install the Komet Precision Spray (KPS) on all drops. Install the Komet Precision Spray (KPS) PC 180° on rigid drop only.

#### Pressure regulators

A pressure regulator can be installed at the bottom or at the top of the drop. Check the sprinkler chart for the correct installation position.

#### Drop weight

Any drop weight can be installed with the Komet Precision Spray (KPS).

#### Sprinkler installation height

Sprinkler installation height should not be less than 3 feet (1 m) from the ground unless sprinkler spacing is reduced accordingly. Check the sprinkler chart for the specified spacing and ground clearance.

#### Nozzle installation

Insert the nozzle into the slot by holding it by the handling lever. Rotate the nozzle by pushing on the ribbed section of the handling lever, the nozzle is now installed. Push further to the right until you hear the clicking sound, the nozzle is now secured.

#### Instalación de la boquilla

Inserte la boquilla en el hueco, sosteniéndola por la palanca de manejo. Haga rotar la boquilla, empujando la parte nervada de la palanca de manejo. Ahora está instalada la boquilla. Siga empujando hacia la derecha, hasta oír el clique que asegura la fijación de la boquilla.

#### Instalação do bocal

Inserir o bocal dentro da fenda, segurando-o pela alavanca de manuseamento. Haga rotar a boquilla, empurrando a parte de nervuras da alavanca de manuseamento, agora o bocal está instalado. Continuar empurrando para o lado direito até ouvir o clique, o bocal está agora travado.

### GUÍA DE INSTALACIÓN

#### Bajantes

Instale el Komet Precision Spray (KPS) con todos los bajantes. Instale el Komet Precision Spray (KPS) PC 180° sólo con bajante rígido.

#### Regulador de presión

Puede instalarse un regulador de presión en la parte inferior o superior del bajante. Compruebe el documento del aspersor / carta, para elegir la posición correcta de instalación.

#### Pesos del bajante

Puede instalarse todos los pesos de bajante con el Komet Precision Spray (KPS).

#### Altura de instalación del aspersor

La altura de instalación no debe ser menos de 3 feet (1 m), salvo que se reduzca la distancia del aspersor correlativamente. Compruebe el documento/carta del aspersor para obtener la distancia correcta del suelo al aspersor.

#### Instalação do bocal

Inserir o bocal dentro da fenda, segurando-o pela alavanca de manuseamento. Haga rotar a boquilla, empurrando a parte de nervuras da alavanca de manuseamento, agora o bocal está instalado. Continuar empurrando para o lado direito até ouvir o clique, o bocal está agora travado.

### GUIA DE INSTALAÇÃO

#### Tubo de descida

Instale o Komet Precision Spray (KPS) em todos os tubos de descida. Instale o Komet Precision Spray (KPS) PC 180° apenas com tubos de descida rígidos.

#### Reguladores de pressão

Um regulador de pressão pode ser instalado na parte inferior ou na parte superior do tubo de descida. Verifique o mapa de aspersão para obter a posição correta de instalação.

#### Peso tubo de descida

O Komet Precision Spray (KPS) poder ser usado com qualquer tipo de peso do tubo de descida.

#### Altura de instalação aspersor

A altura de instalação do aspersor não deve ser inferior a 3 feet (1 m), exceto que a distância de aspersão é reduzida consecutivamente. Verifique o mapa de instalação do aspersor para obter a correta distância do aspersor ao solo.

#### Instalação do bocal

Inserir o bocal dentro da fenda, segurando-o pela alavanca de manuseamento. Haga rotar a boquilla, empurrando a parte de nervuras da alavanca de manuseamento, agora o bocal está instalado. Continuar empurrando para o lado direito até ouvir o clique, o bocal está agora travado.

### GUIDE D'INSTALLATION

#### Descendeurs

Installer le Komet Precision Spray (KPS) sur tout type de descendeurs. Installer le Komet Precision Spray (KPS) PC 180° uniquement sur un descendeur rigide.

#### Régulateurs de pression

Un régulateur de pression peut être installé en bas ou en haut du descendeur. Se référer au tableau de busages pour connaître la position d'installation correcte.

#### Lest descendeur

Tous les types de lests peuvent être installés avec le Komet Precision Spray (KPS).

#### Hauteur d'installation des arroseurs

Les arroseurs ne doivent pas être installés à une hauteur inférieure à 3 feet (1 m) du sol, sauf si l'espacement entre les arroseurs est réduit. Se référer au tableau de busages pour connaître les spécifications d'espacement et de hauteur sous arroseurs.

#### Installation de la buse

Insérer la buse dans son emplacement en la tenant par le levier. Faire tourner la buse en poussant la partie nervurée du levier, elle est ainsi installée. Pousser encore vers la droite jusqu'à enclencher le verrouillage avec un clic.

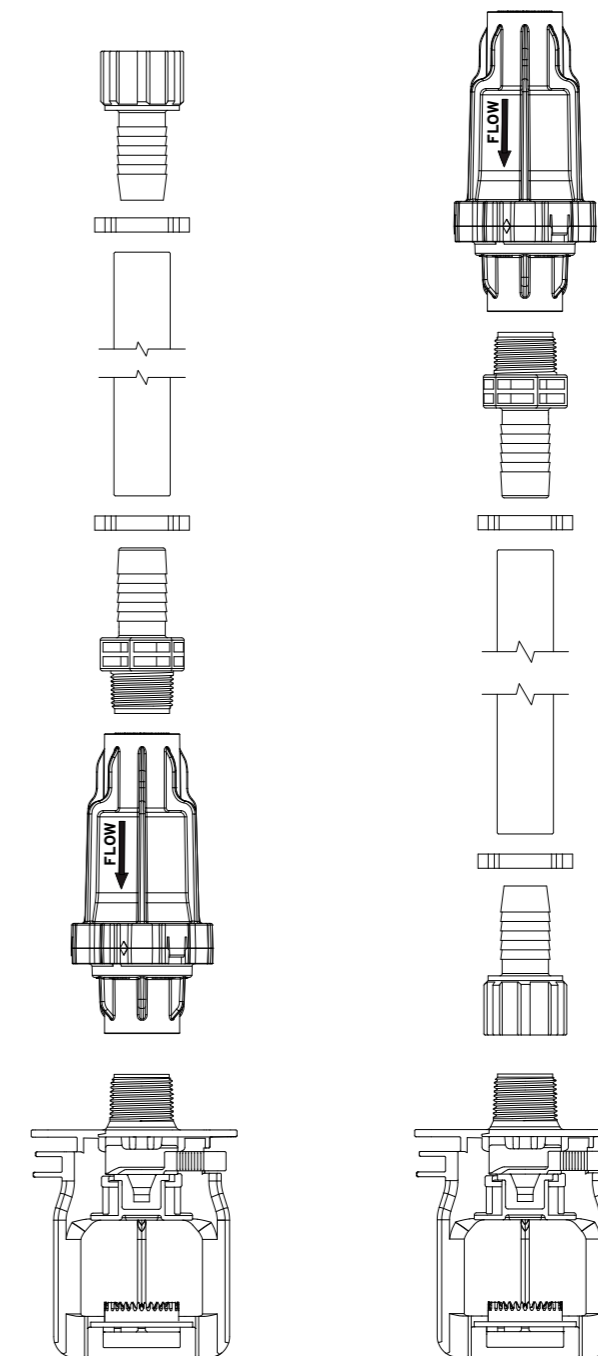

## Operating Instructions

komet | *Pivot*

### Komet Precision Spray (KPS)

Komet KPS Spray

Komet KPS Dual Spray

Komet KPS Vertical Bubbler

Komet KPS Wide Bubbler 60"

- > Komet Rapid Fit Nozzle System
- > Komet Integrated Nozzle Carrier
- > Komet Rapid Fit Deflector System
- > Installation Instructions

English, Español, Português, Français

www.kometirrigation.com

THE KOMET ADVANTAGE:  
INNOVATION WITH IMPACT

Rif. 255 ED. Z21/02 - ...  
© Copyright 2021 Komet

All data, indications and illustrations are only informative and are subject to change at any time without previous notice and without incurring obligation.

## Komet Rapid Fit Nozzle System

### General information

- Ergonomically designed and intuitive to operate
- Fast to change
- Color coded and easy to identify
- Nozzle sizes come in 1/128" increments
- Even nozzle sizes have a full tip of the handling lever
- Odd nozzle sizes have a notched tip of the handling lever

### Informaciones generales

- Diseño ergonómico, de manejo intuitivo
- Permite un cambio rápido
- Codificación mediante colores y fácil identificación
- Los tamaños de boquillas vienen en incrementos de 1/128"
- Los números pares de tamaño de boquilla, tienen una palanca de extremidad completa
- Los números impares de tamaño de boquilla tienen una palanca de extremidad dentada

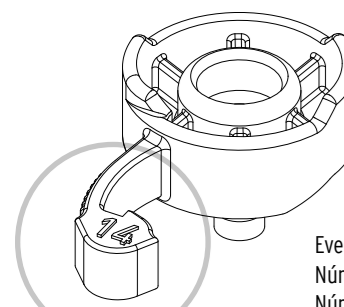

Even Nozzle Size > Full tip  
Número par de boquilla > Extremidad completa  
Número bocal par > Ponta inteira  
Numero buse pair > Levier arrondi au bout

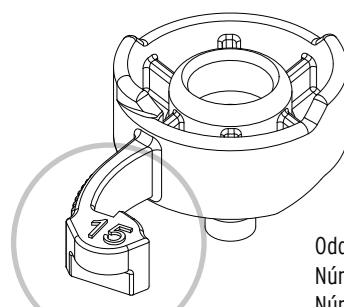

Odd Nozzle Size > Notched tip  
Número impar de boquilla > Extremidad dentada  
Número bocal impar > Ponta entalhada  
Numero buse impair > Levier avec encoche au bout

### Informações gerais

- Projetado ergonomicamente e intuitivo para operar
- Troca rápida
- Código de cores e fácil de identificar
- Os bocais vêm em tamanhos com incrementos de 1/128"
- Os bocais de número par têm a ponta da alavanca de manuseio inteira
- Os bocais de número ímpares têm a ponta da alavanca de manuseio entalhada

### Présentation générale

- Conception ergonomique et fonctionnement intuitif
- Rapide à changer
- Code couleurs, facile à identifier
- Diamètres buses disponibles par incréments de 1/128"
- Les diamètres pairs ont un levier arrondi au bout
- Les diamètres impairs ont un levier avec une encoche au bout

### Installation guide

Insert the nozzle into the slot by holding it by the handling lever. Rotate the nozzle by pushing on the ribbed section of the handling lever, the nozzle is now installed. Push further to the right until you hear the clicking sound, the nozzle is now secured.

### Guía de instalación

Inserte la boquilla en el hueco, sosteniéndola por la palanca de manejo. Haga rotar la boquilla, empujando la parte nervada de la palanca de manejo. Ahora está instalada la boquilla. Siga empujando hacia la derecha, hasta oír el clique que asegura la fijación de la boquilla.

**1.**  
Insert  
Insertar  
Insérer  
Insérer

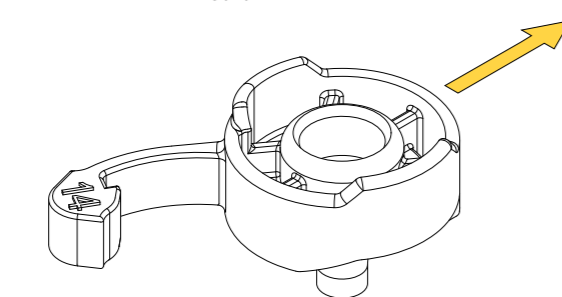

**2.**  
Rotate to install  
Rotar para instalar  
Girar para instalar  
Faire pivoter la buse pour l'installer

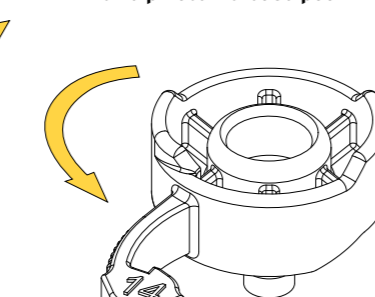

**3.**  
Click to secure  
Presionar hasta el clique para fijarlo  
Clique para travar  
Enclencher pour verrouiller avec un clic

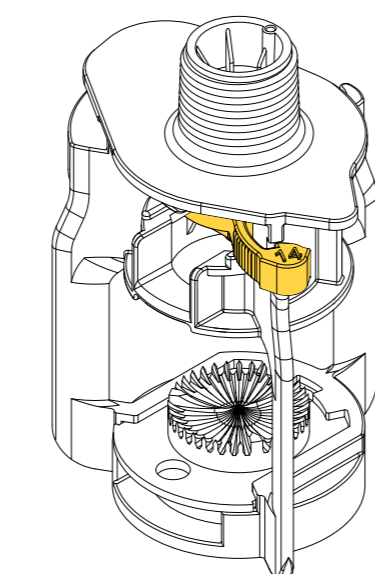
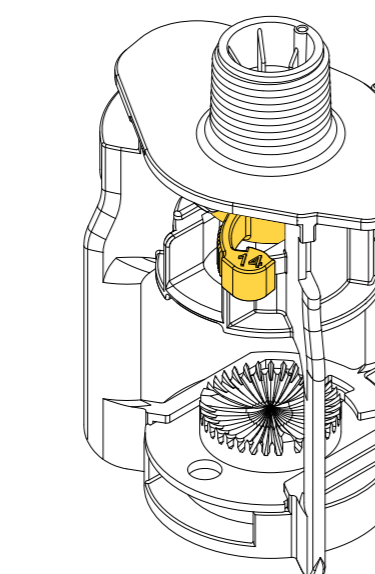
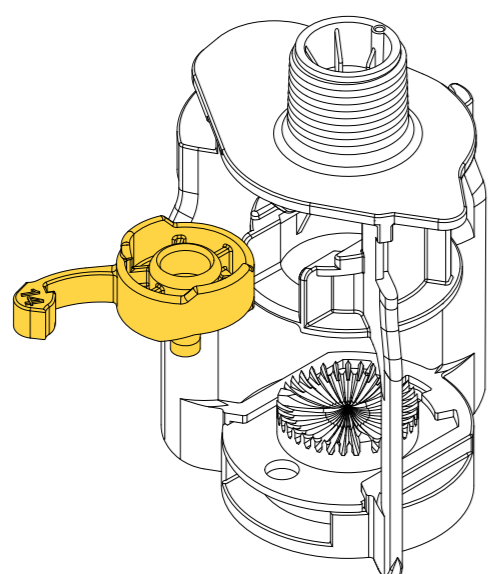
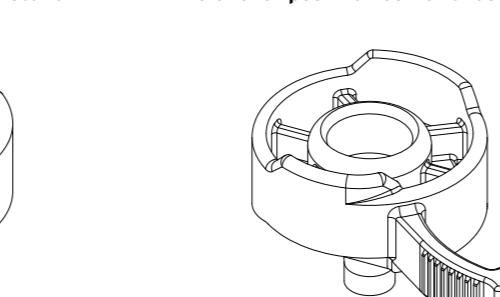

### Guia de instalação

Inserir o bocal dentro da fenda, segurando-o pela alavanca de manuseamento. Gire o bocal, empurrando a parte de nervuras da alavanca de manuseamento, agora o bocal está instalado. Continuar empurrando para o lado direito até ouvir o clique, o bocal está agora travado.

### Guide d'installation

Insérer la buse dans son emplacement en la tenant par le levier. Faire tourner la buse en poussant la partie nervurée du levier, elle est ainsi installée. Pousser encore vers la droite jusqu'à enclencher le verrouillage avec un clic.

## Komet Integrated Additional Nozzle Carrier

The Komet Precision Spray (KPS) has an additional nozzle carrier already built into the sprinkler body to hold a second nozzle. The second nozzle allows to easily adapt the irrigation system to different flow requirements during the growing season.

El Komet Precision Spray (KPS) tiene un soporte para una boquilla adicional ya integrado en el cuerpo del aspersor. Esta segunda boquilla permite adaptar fácilmente el sistema de irrigación a diferentes exigencias de caudal durante la temporada de cultivo.

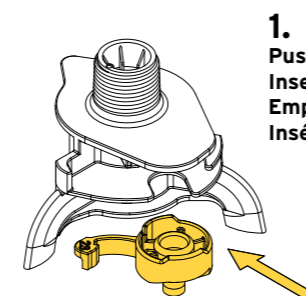

**1.**  
Push nozzle into nozzle carrier  
Insertar la boquilla en el soporte  
Empurre o bocal para dentro do suporte bocal  
Insérer la buse dans le porteur de buse

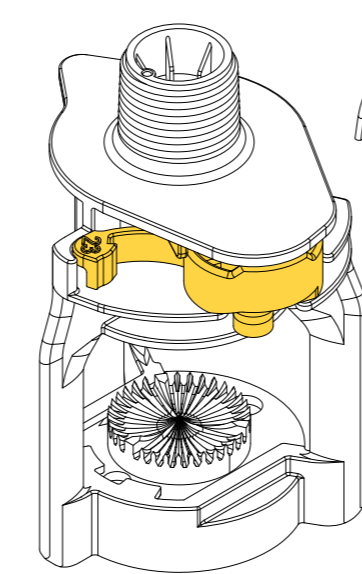

**2.**  
Nozzle installed  
Boquilla instalada  
Bocal instalado  
Buse installée

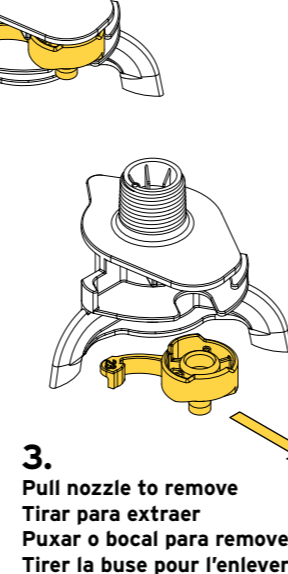

**3.**  
Pull nozzle to remove  
Tirar para extraer  
Puxar o bocal para remover  
Tirer la buse pour l'enlever

O Komet Precision Spray (KPS) têm um suporte de bocal adicional já incluído no corpo do aspersor para conter um segundo bocal. O segundo bocal permite adaptar facilmente o sistema de irrigação a diferentes necessidades de fluxo durante a temporada de crescimento do cultivo.

Le Komet Precision Spray (KPS) comporte un porteur de buse additionnel déjà intégré dans le corps de l'arroiseur afin de pouvoir installer une seconde buse. La seconde buse permet de adapter facilement le système d'irrigation aux différents débits requis pendant la période de pousse.

### General information

- Easy to remove and fast to change
- 360° main deflector Reverse side - Corn chemigation deflector - Additional mini deflectors can be installed
- Bubbler deflector Reverse side: 360° deflector. Blue CC33, Black FL33, Gray FL24 or Yellow FL30

### Informaciones generales

- Fácil de extraer, permite un cambio rápido
- Deflector principal 360° Reverso - deflector quimigación maíz - Mini-deflectores adicionales pueden ser instalados
- Deflector Bubbler Reverso: Deflector 360° Azul CC33, Negro FL33, Gris FL24 o Amarillo FL30

### Informações gerais

- Fácil de remover e rápida troca
- Defletor principal a 360° Lado reverso - Defletor quimigação milho - Mini-deflectores adicionais podem ser instalados
- Defletor Bubbler Lado reverso: Defletor 360° Azul CC33, Preto FL33, Cinza FL24 ou Amarelo FL30

### Présentation générale

- Facile à enlever et rapide à changer
- Déflecteur principal à 360° Au verso - Déflecteur pour le traitement du maïs - De mini-déflecteurs additionnels peuvent être installés
- Déflecteur Bubbler Au verso: Déflecteur 360° Bleu CC33, Noir FL33, Gris FL24 ou Jaune FL30

## Rapid Fit Deflector System - Komet KPS Spray

### Installation guide

To install the deflector make sure the arrow on the deflector shows towards the inside of the sprinkler body. Push the deflector inside until you hear a clicking sound to secure the deflector. To remove pull it by hand. In case it is locked in place use a screwdriver - use appropriate holes - to loosen it up and then remove it by hand.

### Guía de instalación

Para instalar el deflector asegúrese de que la flecha indica hacia el interior del cuerpo del aspersor. Empuje el deflector hacia adentro, hasta oír el clique que asegura la fijación del deflector. Para extraerlo, tire a mano. En caso de que esté bloqueado, use un destornillador - usando los agujeros adecuados para aflojarlo y luego poder extraerlo a mano.

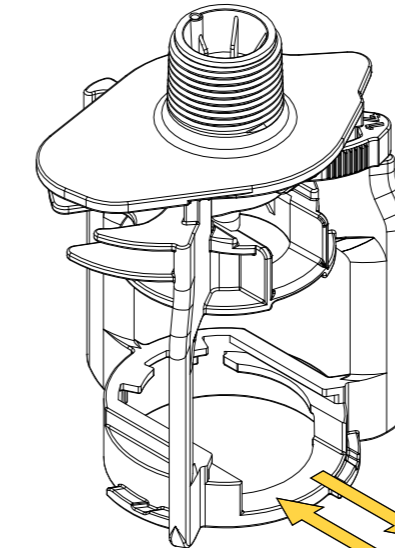

**1.**

**1.**

Install the deflector, push to the clicking sound to secure it. Pull to remove the deflector  
Instalar el deflector, empujando hasta el clique para fijarlo. Tirar para extraer el deflector  
Instale o defletor, para trava-lo empurrar até ouvir um clique. Puxe para remover o defletor  
Installer le déflecteur, pousser jusqu'à enclencher le verrouillage avec un clic. Tirer pour enlever le déflecteur

**2.**

Turn it over to use the corn chemigation deflector or to install an additional mini deflector  
Darle la vuelta para usar el deflector para la quimigación de maíz, o para instalar un mini-deflector  
Vire-o para usar o defletor de quimigação do milho ou para a instalação de um mini-defletor adicional  
Le retourner pour utiliser le déflecteur destiné au traitement du maïs ou pour installer un mini-déflecteur

### Guia de Instalação

Para instalar o defletor certificar-se que a seta no defletor mostra para o lado interior do corpo do aspersor. Empurre o defletor para dentro até ouvir um clique para garantir que o defletor seja travado. Para remover puxá-lo com a mão. Caso tenha ficado bloqueado usar uma chave de fenda - use orifícios adequados - para soltá-lo e, em seguida, remover com a mão.

### Guide d'installation

Pour installer le déflecteur, vérifiez que la flèche sur le déflecteur pointe vers l'intérieur du corps de l'arroiseur. Insérer le déflecteur jusqu'à enclencher le verrouillage avec un clic. Pour l'enlever, tirer à la main. S'il est coincé, utiliser un tournevis et appuyer sur les trous appropriés pour le desserrer, puis l'enlever à la main.

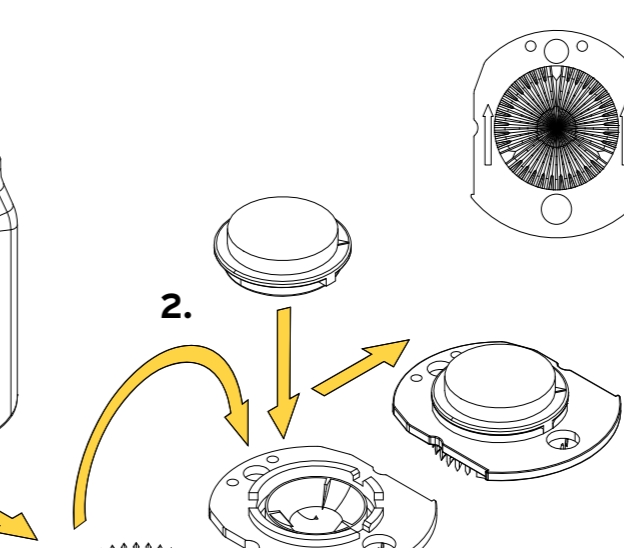

## Rapid Fit Deflector System - Komet KPS Dual Spray

### Installation guide

To install the deflector make sure the arrow on the deflector shows towards the inside of the sprinkler body. Push the deflector inside until you hear a clicking sound to secure the deflector. To remove pull it by hand. In case it is locked in place use a screwdriver - use appropriate holes - to loosen it up and then remove it by hand.

### Guía de instalación

Para instalar el deflector asegúrese de que la flecha indica hacia el interior del cuerpo del aspersor. Empuje el deflector hacia adentro, hasta oír el clique que asegura la fijación del deflector. Para extraerlo, tire a mano. En caso de que esté bloqueado, use un destornillador - usando los agujeros adecuados para aflojarlo y luego poder extraerlo a mano.

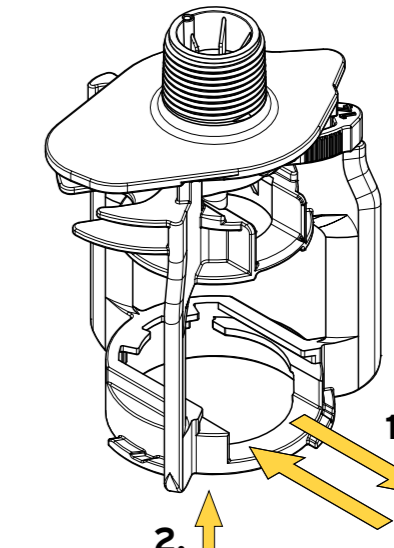

**1.**

Install the deflector, push to the clicking sound to secure it. Pull to remove the deflector  
Instalar el deflector, empujando hasta el clique para fijarlo. Tirar para extraer el deflector  
Instale o defletor, para trava-lo empurrar até ouvir um clique. Puxe para remover o defletor  
Installer le déflecteur, pousser jusqu'à enclencher le verrouillage avec un clic. Tirer pour enlever le déflecteur

**2.**

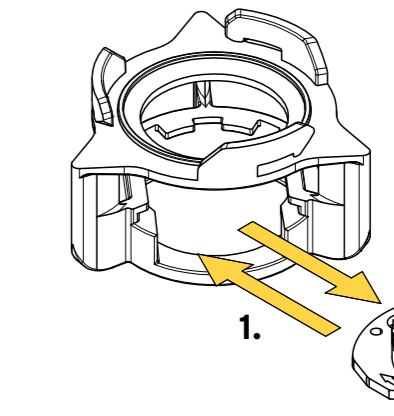

**1.**

### Guia de Instalação

Para instalar o defletor certificar-se que a seta no defletor mostra para o lado interior do corpo do aspersor. Empurre o defletor para dentro até ouvir um clique para garantir que o defletor seja travado. Para remover puxá-lo com a mão. Caso tenha ficado bloqueado usar uma chave de fenda - use orifícios adequados - para soltá-lo e, em seguida, remover com a mão.

### Guide d'installation

Pour installer le déflecteur, vérifiez que la flèche sur le déflecteur pointe vers l'intérieur du corps de l'arroiseur. Insérer le déflecteur jusqu'à enclencher le verrouillage avec un clic. Pour l'enlever, tirer à la main. S'il est coincé, utiliser un tournevis et appuyer sur les trous appropriés pour le desserrer, puis l'enlever à la main.

**2.**

Install the dual connector body, push and then rotate to the clicking sound to secure it.  
Instalar el cuerpo dual connector, empujando y luego girando hasta el clique para fijarlo  
Instale o corpo dual connector, para trava-lo empurrar e depois girar até ouvir um clique  
Installer le corps dual connector, pousser et puis le pivoter jusqu'à enclencher le verrouillage avec un clic.