

SEEPEX.

An Ingersoll Rand Business

FÜR GROSSE BROCKEN
PRODUKTGRUPPE T
BAUREIHEN BTVE, BTHE, BTH

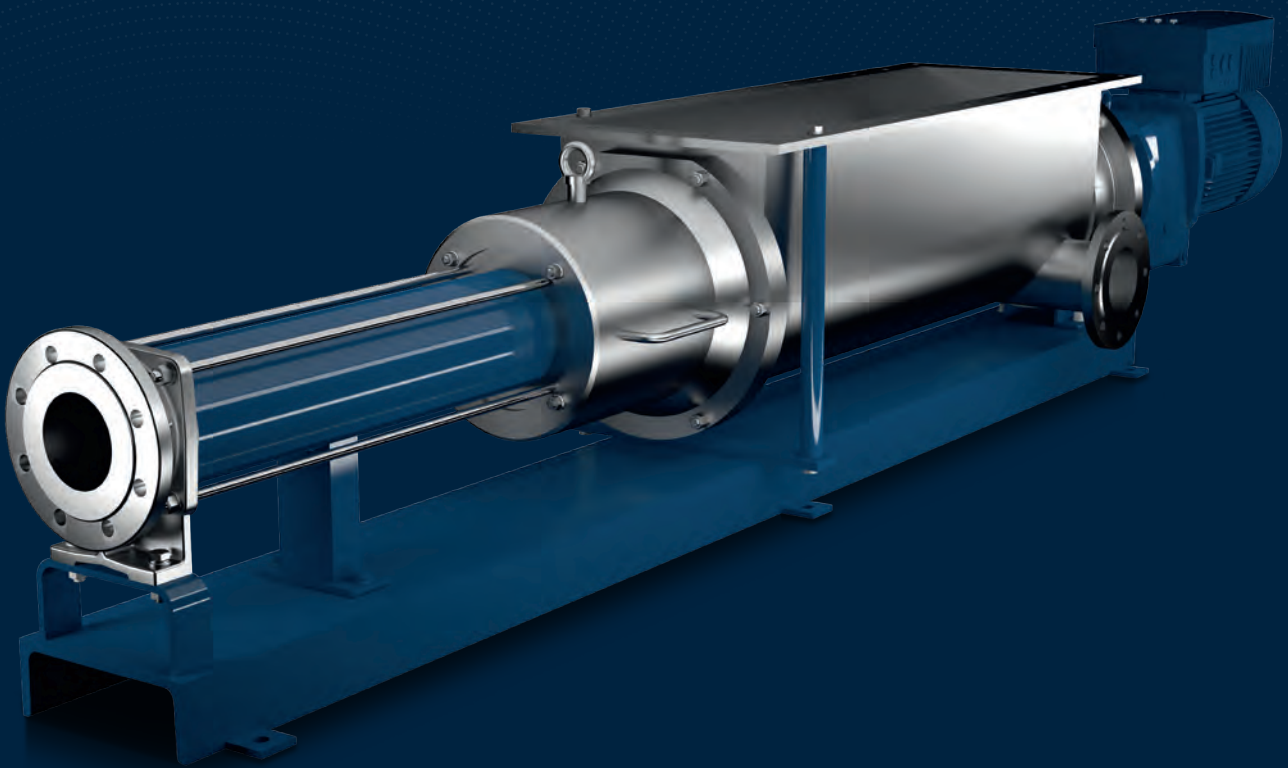

BTVE

BTHE

BTH

OPTIMALES FÖRDERN.

Die Trichterpumpen der Baureihen BTVE, BTHE und BTH haben einen Einlauftrichter und eine Transportschnecke und werden zur Förderung viskoser und stichfester Produkte eingesetzt, die nur noch geringe oder gar keine Eigenfließfähigkeit aufweisen.

BAUREIHE BTHE

Pumpen der Baureihe BTHE verfügen über eine konzentrisch rotierende Hohl- und eine Vollschnecke in der Kompressionszone. Dies garantiert eine hervorragende Entleerung des Einlauftrichters und eine optimierte Zuführung des Produkts in die Fördererente der Pumpe.

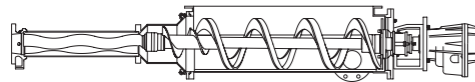

BAUREIHE BTVE

Pumpen der Baureihe BTVE verfügen über ein verschiebbares Kompressionsgehäuse mit vergrößertem Querschnitt, zur Vereinfachung der Servicearbeiten. Die Transportschnecke ist als Vollschnecke ausgeführt - mit längerer Steigung, vergrößertem Durchmesser und erhöhter Blattstärke, die längere Betriebszeiten ermöglichen.

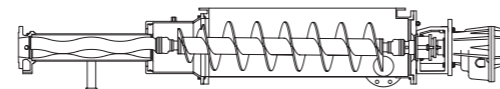

BAUREIHE BTH

Kennzeichnend für die Baureihe BTH ist eine separat angetriebene, konzentrisch rotierende Hohl- und Vollschnecke mit maximiertem Durchmesser und langgezogener Steigung. Dank der separaten Anpassung der Förder- und Schneckendrehzahl kann die Baureihe BTH für nahezu jedes Fördermedium eingesetzt werden. Besonders für scherpempfindliche Produkte, die zum Entwässern neigen, ist die BTH die optimale technische Lösung.

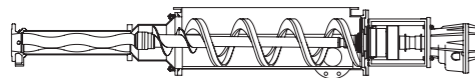

EINSATZBEREICHE

Pumpen der Baureihe BTVE, BTHE und BTH werden erfolgreich in zahlreichen Branchen und bei nahezu allen Fördermedien und Anwendungen eingesetzt: Landwirtschaft, erneuerbare Energien, Brauereien und Destillieren, Keramik, Farben, Lacke und Galvanik, Fisch-, Fleisch- und Geflügelverarbeitung, Papier und Zellstoff, Holz, Textil, Chemie, Petro- und Biochemie, Umwelt und Entsorgung.

Ganz hervorragend fördern sie entwässerte Schlämme in Kläranlagen, Kofermente bei der Biogasfermentation, Obst- und Gemüseabfälle oder auch Papierpulpe.

MERKMALE

- Vergrößerter Einlauftrichter mit senkrechten Trichterwänden zur Vermeidung von Brückenbildung
- Die Anpassung der Länge des Einlauftrichters an die kundenseitigen Einsatzbedingungen ist problemlos möglich
- Verschiebbares Kompressionsgehäuse zur Erhöhung der Wartungsfreundlichkeit und Steigerung der Produktivität (optional auch bei Baureihe BTHE und BTH erhältlich)
- Flanschanschluss am Einlauftrichter zur Spülung, Entleerung oder Zuleitung
- Baureihen sind untereinander austauschbar – identische Einbaumaße

KEY FACTS

- Fördermenge:
bis zu 120 m³/h
- Druck:
bis zu 36 bar
- Trockenstoffgehalt:
BTVE: bis zu 32 % TS
BTHE: bis zu 45 % TS
BTH: bis zu 45 % TS

BEI HOHER VISKOSITÄT: BTVE.

Pumpen der Baureihe BTVE verfügen über einen vergrößerten rechteckigen Einlauftrichter, ein separates, verschiebbares Kompressionsgehäuse mit vergrößertem Querschnitt sowie eine Transportschnecke mit verlängerter Steigung und vergrößertem Durchmesser. Diese Pumpen werden zur Förderung hochviskoser Produkte ohne Neigung zur Brückenbildung eingesetzt. Durch das Verschieben des Stopfteils ist es möglich, das rotorseitige Gelenk bei komplett montiertem Druckstutzen und Stator zu erreichen und zu demontieren. Dies führt zu einer erhöhten Wartungsfreundlichkeit.

ROTOR UND STATOR

Optimierte Klemmung zwischen Rotor und Stator, sowie verschleiß- und korrosionsfeste Materialien. Zahlreiche Optionen zur idealen Anpassung an den Einsatzfall sind verfügbar.

EINLAUFTRICHTER

Mit vertikalen Trichterwänden und großzügigem Querschnitt zur Vermeidung von Brückenbildung. Die Trichterlänge kann individuell angepasst werden.

WELLENDICHTUNG

Stopfbuchspackung oder Gleitringdichtungen in vielen Materialkombinationen und Ausführungen möglich.

KOMPRESSIONSGEHÄUSE

Verschiebbares separates Kompressionsgehäuse mit vergrößertem Querschnitt gewährleistet schnelle und einfache Wartung.

TRANSPORTSCHNECKE

Als Vollschnecke mit erhöhter Blattstärke ausgeführt, mit längerer Steigung und vergrößertem Durchmesser zur optimalen Produktzuführung.

SPÜLANSCHLUSS

Anschluss zur Reinigung oder Entleerung oder Zuleitung.

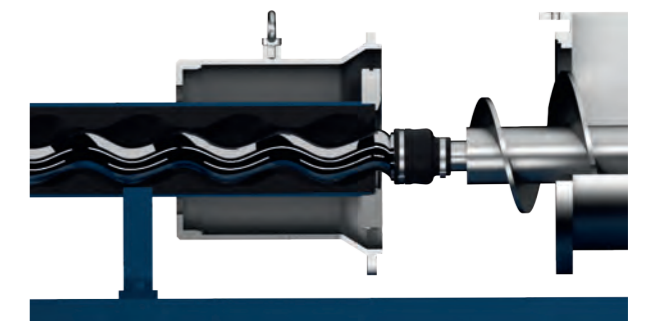

VERSCHIEBBARES KOMPRESSIONSGEHÄUSE

Das verschiebbare Kompressionsgehäuse ermöglicht den Zugang zum rotorseitigen Gelenk und somit den Austausch von Rotor und Stator ohne die Demontage der Druckleitung.

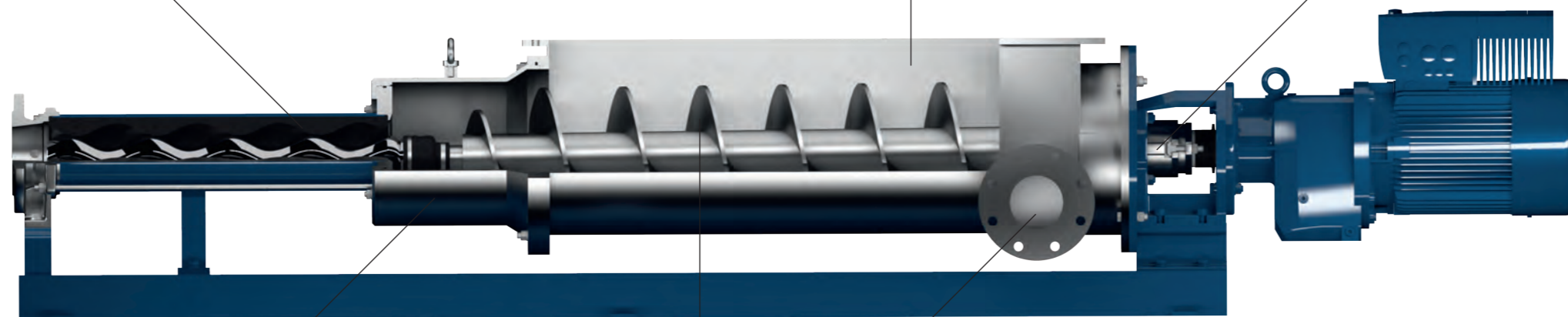

BEI HOHEM TROCKENSTOFF- GEHALT: BTHE UND BTH.

Pumpen der Baureihe BTHE und BTH verfügen über einen vergrößerten rechteckigen Einlauftrichter, ein separates, konisches Kompressionsgehäuse, sowie eine Transportschnecke mit verlängerter Steigung und vergrößertem Durchmesser. Diese Pumpen werden zur Förderung hochviskoser Produkte mit hohem Trockenstoffgehalt und Neigung zur Brückenbildung eingesetzt. Optional kann ein verschiebbares Kompressionsgehäuse für eine schnelle und einfache Wartung eingesetzt werden.

ROTOR UND STATOR

Optimierte Klemmung zwischen Rotor und Stator sowie verschleiß- und korrosionsfeste Materialien. Zahlreiche Optionen zur idealen Anpassung an den Einsatzfall sind verfügbar.

MANSCHETTENSCHUTZ

Aus Edelstahl. Schützt die Manschette vor mechanischer Zerstörung.

KOMPRESSIONSGEHÄUSE

Konisches Stopfteil gewährleistet eine optimale Zuführung des Mediums in die Förderelemente. Optional verschiebbares Kompressionsgehäuse für eine schnelle und einfache Wartung.

VOLLSCHNECKE

Zusätzliche Transportschnecke im Kompressionsgehäuse sorgt für eine Reduzierung des rückfließenden Mediums und somit für eine optimierte Befüllung der Statorkammern.

EINLAUFTRICHTER MIT TRICHEREINLAGE

Mit vertikalen Trichterwänden und großzügigem Querschnitt. Die Trichtereinlage nimmt die Hohl- schnecke auf und schützt diese vor Verschleiß. Die Trichterlänge kann individuell angepasst werden.

WELLENDICHTUNG

Stopfbuchspackung oder Gleitringdichtungen in vielen Materialkombinationen und Ausführungen möglich.



HOHLSCHNECKE

Zentrisch laufende Transportschnecke mit maximierter Steigung wirkt einer Brückenbildung des Mediums im Einlauftrichter entgegen und ermöglicht eine optimale Zuführung sowie hervorragende Entleerung des Einlauftrichters.

SPÜLANSCHLUSS

Anschluss zur Reinigung oder Entleerung oder Zuleitung.

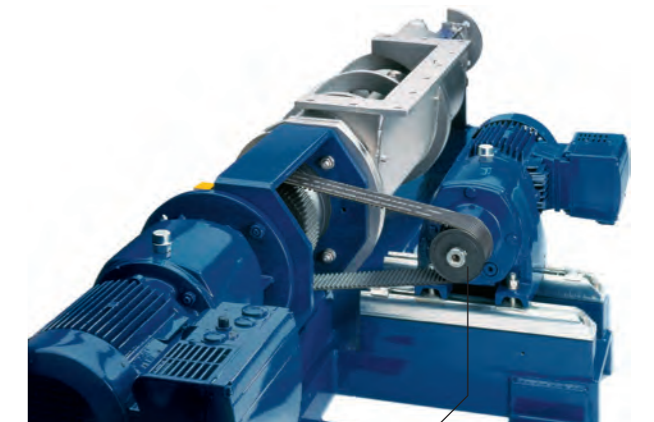

HOHLSCHNECKENANTRIEB BTH

Die Schneckendrehzahl kann an die Produkteigenschaften angepasst werden um somit die Scherung zu reduzieren.

SEEPEX.
An Ingersoll Rand Business

SEEPEX GmbH
www.seepex.com