

NICHT NUR EINSTREUEN - RICHTIG PFLEGEN!



LiboX

**EFFIZIENTE
TIEFBOXENPFLEGE**

2in1 - Rasches Einebnen und gezieltes
Nachstreuen in einem Gerät vereint!

[rosensteiner.at/libox](https://www.rosensteiner.at/libox)

ROSENSTEINER
perfekt einfach.



EINFACHE MATERIALAUFNAHME ob
loses Material oder vom gepressten Ballen

1



AUFLOCKERN UND EINEBEN
mittels einstellbarem Pflegearm

2



GEZIELTES NACHSTREUEN für
immer frische Liegeboxen

3

Komfortabel in drei Schritten

**NICHT NUR EINSTREUEN -
RICHTIG PFLEGEN!**

Alle Arbeitsschritte der täglichen Liegeboxenpflege
effizient in einem Gerät kombiniert.



Jetzt den Libox in Action erleben!
rosensteiner.at

GEPFLEGTE LIEGEBOXEN = BASIS FÜR TIERWOHL & ERFOLG



Mehr Milch

- + Mehr Liegezeit = mehr Milch
- + Längeres und häufigeres Liegen
- + Steigerung der Euterdurchblutung um 25% im Liegen



Bessere Melkbarkeit

- + Saubere Liegeboxen = saubere Euter
- + Reduzierung von Krankheiten durch geringere Keimbelastung
- + Bessere Eutergesundheit & Milchqualität



Höhere Tiergesundheit

- + Fördert Wiederkautätigkeit
- + Entlastung von Klauen & Gelenken
- + Bessere Regeneration & Stressreduktion

TÄGLICHE PFLEGE MIT DEM

LiboX



Konstant hohe Qualität

- + Immer gut gefüllte Tiefboxen
- + Aufgelockert, eingeebnet und griffig
- + Trockene und hygienische Schicht oben auf



Körperliche Entlastung

- + Deutlich weniger Reinigungsaufwand
- + Kein händisches Anrichten
- + Kein händisches Einstreuen



Deutliche Zeitersparnis

- + Zusätzliches Einstreuen entfällt
- + Viel weniger Verschmutzung
- + Kein Servicestau

ANFORDERUNGEN & KOMPATIBILITÄT

An alle Anforderungen adaptierbar mit vielen Einstellmöglichkeiten nach individuellem Bedarf.



FÜR ALLE BETRIEBE denen gepflegte Liegeboxen wichtig sind



FÜR ALLE HOFLADER und ähnliche Fahrzeuge, besonders für kompakte Geräte



FÜR ALLE GÄNGIGEN STROHLÄNGEN, Strohpellets und ähnliches Einstreumaterial



FÜR ALLE MELKSYSTEME ob automatisch oder konventionell



FÜR UNTERSCHIEDLICHE TIEFBOXTYPEN, auch mit Querschwellen und Wabeneinlagen



FÜR ALLE MILCHKÜHE, die saubere, komfortable Liegeplätze schätzen

TIERWOHL FÜR UNS ALLE.



Konstant hohe Qualität



Mehr Milch



Deutliche Zeitersparnis



Bessere Melkbarkeit



Körperliche Entlastung



Höhere Tiergesundheit

TECHNISCHE DATEN

Laderaufnahme:	Alle gängigen Aufnahmen verfügbar, individuell auf Fahrzeugbreite einstellbar
Mindestanforderung Lader:	- Doppelwirkender Hydraulikanschluss - Arbeitshydraulik: Fördermenge ab ca. 30 bis max. 60 l / min bei 180 bar. Hubkraft mindestens 450 kg. Speziell für kompakte und wendige Lader geeignet.
Pflegearm:	- Mit Adapterstücken auf Boxentiefe verlänger- und einstellbar - Federzinken, bis zu 8 Stück pro Meter, individuell einstellbar
Rührwerk:	- Das integrierte Rührwerk lockert das Stroh optimal auf und sorgt auch bei festen Ballen für eine feine, gleichmäßige Einstreu. - Austauschbar, anpassbar an verwendetes Material
Wurfeinheit:	Einstellbare Wurfschaufeln, ermöglicht zielgenaues Nachstreuen
Behältervolumen:	Ca. 0,8 m ³ , bei täglicher Pflege ausreichend Material für bis ca. 120 Liegeplätze
Eigengewicht:	250 kg, inkl. Laderaufnahme
Oberfläche:	Pulverbeschichtet, RAL 7016 und RAL 3003

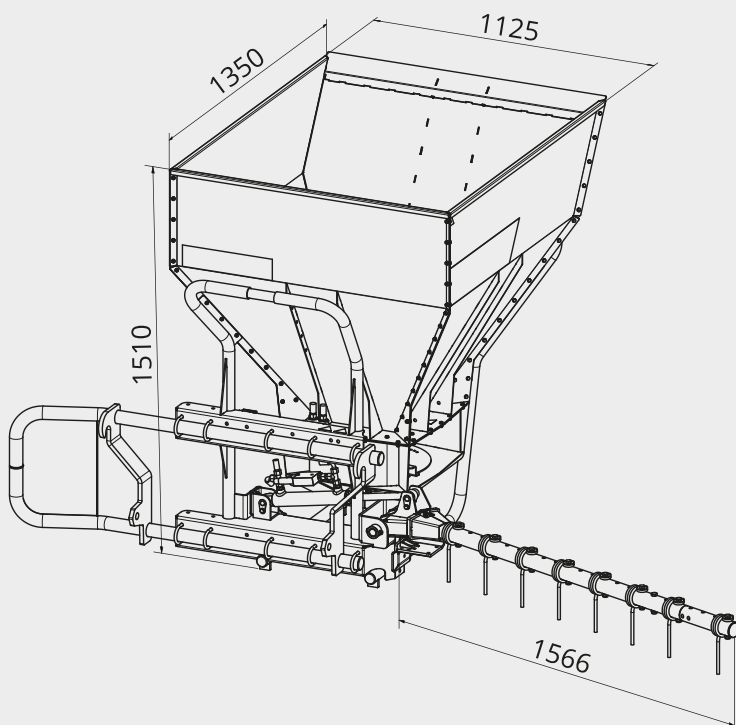

BILDER, TIPPS UND TRICKS, FAQs UND MEHR INFOS.
[rosensteiner.at/libox](https://www.rosensteiner.at/libox)

ROSENSTEINER GMBH
Hermesstraße 2b
4595 Waldneukirchen

+43 (0)7258 20 110
info@rosensteiner.at