

An aerial photograph of a winding asphalt road that curves through a lush green valley. The landscape is a patchwork of fields and forests. In the upper left, a bright blue lake is visible against a clear sky. The overall scene is vibrant and scenic.

Nardò Technical Center

Porsche Engineering

Manuale Sicurezza

OP-Q13_01_MOD02_Rev. 03 of 19/12/2025

Indice

1. Introduzione

1

2. Informazioni generali

2

3. Condizioni generali e definizioni

3

4. Disposizioni di legge

4

5. Norme generali

5

6. Istruzioni operative

6

7. Piste e impianti

7

8. Impianti e servizi generali

8

1. Introduzione

Questo documento si propone di presentare a tutti i clienti, fornitori e dipendenti le disposizioni e le norme in materia di tutela ambientale, salute e sicurezza delle risorse operanti presso Nardò Technical Center (in seguito NTC) e le procedure in atto presso il Centro Prove, al fine di rendere più sicuro l'accesso ai servizi. Vi preghiamo pertanto di leggere attentamente tutte le informazioni indicate in questa guida.

Il rispetto e l'osservanza delle norme di sicurezza e ambientali è di fondamentale importanza poiché permette di garantire il massimo livello di sicurezza a tutti gli utenti del Centro Prove e il rispetto dell'ambiente: il mancato rispetto di queste regole potrebbe infatti danneggiare voi stessi, gli altri e l'ambiente.

Per eventuali informazioni sulle norme di sicurezza si prega di contattare il Servizio Clienti (Customer Care) e la funzione HSE per le tematiche di Salute, Sicurezza e Ambiente. Copie di questa guida sono disponibili per la consultazione in tutte le officine del Centro Prove e sono scaricabili online, scansionando il QR code.



Aiutateci a mantenere i nostri standard sempre ai massimi livelli

NTC si impegna a garantire gli standard più elevati in termini di protezione ambientale, salute e sicurezza dei lavoratori. Le politiche aziendali sono definite ed implementate nel rispetto delle certificazioni internazionali: UNI EN ISO 14001:2015 per il Sistema di Gestione Ambientale, UNI EN ISO 45001:2023 per il Sistema di Gestione Salute e Sicurezza e TISAX per il Sistema di valutazione e scambio per la sicurezza delle informazioni nell'industria automobilistica.

Inviare i vostri commenti su questa guida e sulle norme di sicurezza, salute e ambiente all'indirizzo di seguito riportato: customer-care@porsche-nardo.com

2. Informazioni generali

2.1 Contatti

Numero di emergenza

Tel.: +39 0833/877 **470**

Cell: +39 335/1200964

Servizio Clienti (Customer Care)

Tel.: +39 0833/877 **404**

+39 0833/877 **526**

Ufficio Gestione Piste (Track Management)

Tel.: +39 0833/877 **448**

+39 0833/877 **458**

Assistenza Sanitaria (Medical Services)

Tel.: +39 0833/877 **449**

Cell: +39 342/8986913

Sorveglianza (Security)

Tel.: +39 0833/877 **461**

+39 0833/877 **111**

Cell: +39 342/3989778

2.2 Lingue parlate

Tedesco, Inglese, Italiano

2.3 Orari di lavoro

Le piste in uso ordinario sono disponibili 24 ore su 24.
Le piste in uso esclusivo sono disponibili solo su richiesta.

2.4 Check in/out

Al vostro arrivo dovrete accreditarvi presso la Security Reception. Se siete presenti nell'elenco degli arrivi programmati, riceverete un badge d'ingresso da esibire in entrata e in uscita da NTC. Le vetture autorizzate indicate nel documento di prenotazione saranno dotate di un badge valido per l'ingresso/uscita. Gli autocarri dovranno essere parcheggiati nella zona di manovra dedicata, al di fuori del Centro Prove. In seguito, gli autisti potranno accreditarsi presso la Security Reception per entrare. Presso la Security Reception, il personale NTC vi fornirà le chiavi delle officine da voi prenotate.

Al fine di abbreviare le procedure d'ingresso, unitamente al documento di prenotazione, vi preghiamo di trasmettere in anticipo nome, cognome, una fotografia in formato digitale, numero di documento di riconoscimento.

2.5 Equipaggiamento delle vetture

Presso l'Ufficio Gestione Piste (Track Management) potrete ritirare l'equipaggiamento di Test con il tagliando indicante il numero di commessa, fornito dal personale in Security, e sottoporre il programma operativo delle attività al personale di Gestione Piste (Track Management). Nello specifico, potrete ritirare:

- TAG (Track Access Gateway) per ciascuna vettura
- scheda carburante/elettrica
- VTS (Vehicle Tracking System) per le comunicazioni di sicurezza e di servizio (obbligo sistemi interfono)
- luci lampeggianti per test specifici
- "Welcome Folder" contenente il riepilogo delle attività pianificate e del materiale di test ricevuto, Tracks' Activity Information, numeri utili, informazioni generali e il Customer Satisfaction Survey.

Tutte le vetture dovranno essere dotate dei dispositivi sopra elencati. È inoltre obbligatorio avere a bordo un giubbotto di sicurezza catarifrangente e gancio di traino. Al termine del periodo di prova l'attrezzatura fornita dovrà essere restituita all'Ufficio Gestione Piste (Track Management).

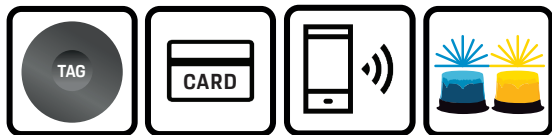

2.6 Controllo video sulle piste di prova

Per monitorare l'attività di testing sulle piste di prova sono state installate delle videocamere sulle seguenti piste:

- Anello Alta Velocità (High-speed Ring)
- Anello Bassa Velocità (Low-speed Ring)
- Pista Handling (Handling Track)
- Piattaforma Dinamica A (Dynamic Platform A)
- Piattaforma Dinamica B (Dynamic Platform B)
- Pista Rumore (Noise Track)
- Area Bassa Aderenza (Low Friction Area)
- Strada Bianca (Off Road)
- Accessi piste

Le piste sono monitorate esclusivamente per motivi di sicurezza. Le immagini vengono trasmesse alle sale di controllo dell'Ufficio Gestione Piste (Track Management) e alla stazione degli Addetti alla Lotta Antincendio e possono essere visionate solo da personale autorizzato del Nardò Technical Center.

2.7 Emergenze

In caso di emergenze di qualunque tipo, chiamare il:

numero di emergenza: +39 0833/877 470

A seconda dell'emergenza, comunicare:

- **«Incendio»** in caso di incendio
- **«Primo soccorso»** in caso di emergenze riguardanti la salute

Le officine sono dotate di un sistema di allarme sonoro che, in caso di incendio, riprodurrà i seguenti messaggi:

- **«Attenzione - Evacuare l'edificio – Si prega di lasciare lentamente lo stabile e recarsi al punto di raccolta»**
- **«Attention - Evacuate the building – Please, leave calmly the building and go to the assembly point»**

Se si chiama da una linea telefonica fissa interna, ad esempio dall'officina, è possibile chiamare l'interno **470**. In questo modo il team addetto alle emergenze può individuare immediatamente la vostra posizione. Se invece si chiama dal cellulare, è indispensabile comunicare la propria posizione. Nardò Technical Center dispone di un team di addetti alla sicurezza e alla lotta antincendio attivo 24 ore su 24, in grado di intervenire immediatamente in situazioni di emergenza in tutta la zona del Centro Prove. In caso di emergenza un segnale rosso lampeggerà sopra la porta dell'Ufficio Gestione Piste (Track Management). In tal caso l'accesso all'ufficio sarà interdetto.

2.7.1 Punti di raccolta

In caso di evacuazione di officine o uffici, esistono tre punti di raccolta situati come indicato nell'immagine a sotto. Per raggiungere il punto di raccolta più vicino, fare riferimento alle mappe del piano di evacuazione presenti in ogni impianto. In caso di evacuazione, recarsi al punto di raccolta più vicino e attendere ulteriori istruzioni da parte del team di addetti alle emergenze di NTC. (Si veda anche mappa a pagina 113).

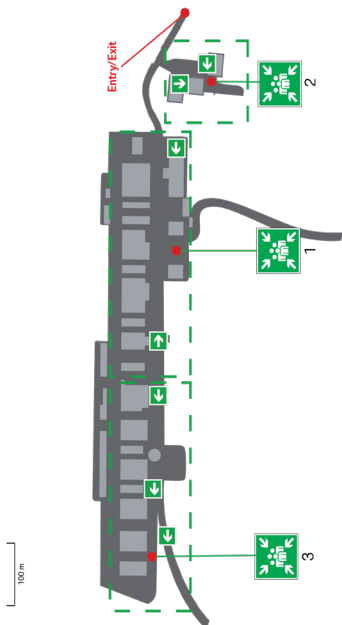

2.8 Vetture elettriche/ibride

All'interno del Centro Prove tutte le vetture elettriche e ibride devono essere facilmente individuabili. A tal fine il Cliente deve fornire al Sales/Customer Care di NTC le schede di sicurezza dei veicoli (RDS - Rescue Data Sheet). Il personale Addetto alle Emergenze tramite sopralluogo verificherà con il Cliente le caratteristiche della vettura correlate alla sicurezza e al soccorso. Su tutte le vetture elettriche e ibride verranno apposti adesivi quali: pittogramma di rischio su tutti i lati della vettura e numerazione correlata al RDS su fronte e retro vettura.

Avviso di pericolo da elettrocuzione

Applicato su tutti i lati della vettura

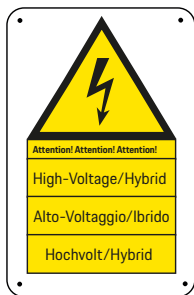

Numerazione rossa per vetture elettriche

Applicati su fronte e retro vettura

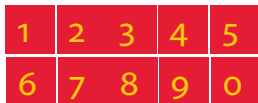

Numerazione gialla per vetture ibride

Applicati su fronte e retro vettura

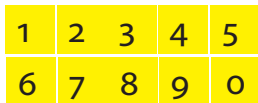

3. Condizioni generali e definizioni

3.1 Riservatezza e sicurezza

Presso la Security Reception:

- è obbligatorio dichiarare e depositare le seguenti apparecchiature (che potrete ritirare all'uscita): fotocamere, videocamere e qualsiasi altro dispositivo per l'acquisizione di immagini
- è obbligatorio consegnare i telefoni cellulari con fotocamera integrata affinché questa venga oscurata con etichette adesive che non potranno essere rimosse durante la permanenza in NTC
- è obbligatorio che i laptop vengano autorizzati dal personale della Security che provvederà a registrare numero di serie e oscurare eventuali webcam.

Fotografie o riprese video devono essere autorizzate previa specifica richiesta presentata presso la Security Reception. I servizi video/fotografici vengono concordati e controllati dallo staff di Security per garantirne confidenzialità.



3.2 Responsabilità del Cliente

Nel Centro Prove la società del Cliente è responsabile per tutti i suoi piloti, altro personale, fornitori e ospiti.

Conseguentemente la Società, attraverso i suoi Team Leader, deve informare tutto il proprio personale presente in NTC sulle norme e i regolamenti qui riportati e assicurarsi che vengano rispettati. Requisiti richiesti:

- patenti di guida in corso di validità (in base alla tipologia del veicolo di prova)
- qualifica per le prove da eseguire
- buone condizioni di salute e adeguata copertura assicurativa
- «Proving Ground Usage License» di NTC in corso di validità.

Riferire alla Security Reception l'eventuale mancata conformità ai requisiti di cui sopra. Il Cliente e la sua Società rispondono per tutte le vetture che accedono agli impianti di prova. I veicoli dovranno essere in perfetto stato e assicurati adeguatamente per le prove previste.

Il Team Leader del Cliente in loco dovrà sempre verificare che la camuffatura sia ben fissata e non crei pericolo agli altri utenti.

Eventuali danni saranno a carico del Cliente.

Fornire a NTC una scheda di sicurezza per ogni veicolo di prova. NTC è assicurata contro danni al Cliente nei limiti delle proprie responsabilità.

4. Disposizioni di legge

4.1 Codice della Strada italiano

Su tutte le strade di servizio e aree di NTC vige il «Codice della Strada» italiano. Si prega di voler rispettare i limiti di velocità previsti dalla segnaletica presente su tutte le strade di servizio nonché i limiti previsti sulle varie piste di prova come da regolamentazioni e procedure interne. Prestare sempre attenzione ai pedoni specialmente intorno all'area officine, uffici ed aree ristoro.

4.2 Decreto Legislativo 81/08

Per le normative in materia di tutela della salute e sicurezza nei luoghi di lavoro per il proprio personale dipendente vige il Decreto Legislativo 81/08 e successive modifiche integrative (per informazioni dettagliate consultare il sito web del Parlamento Italiano).

4.3 Decreto Legislativo 152/06

Per le normative in materia di tutela dell'ambiente e gestione dei rifiuti vige il Decreto 152/06 e successive modifiche integrative (per informazioni dettagliate consultare il sito web del Parlamento Italiano).

5. Norme generali

5.1 Sicurezza alla guida

Disposizioni generali:

- allacciare le cinture di sicurezza
- non guidare o lavorare sotto l'effetto di alcool o droghe (limite dello 0%)
- non introdurre e consumare alcool o droghe all'interno di NTC
- non guidare in caso di sonnolenza o stanchezza
- non fumare all'interno della vettura (incluse le sigarette elettroniche)
- non usare il computer e/o il cellulare mentre si è alla guida
- dotare le vetture di giubbotti di sicurezza catarifrangenti (uno per passeggero) da indossare ogni qualvolta si esca dalla vettura, sulla strada o sulle piste di prova
- assicurare adeguatamente alla vettura zavorre e altre attrezzature per il testing
- rispettare i limiti di velocità indicati dalla segnaletica presente e non effettuare attività di testing al di fuori delle piste. Nelle aree comuni osservare il limite di velocità di 30 km/h
- eventuali bracci antiribaltamento che aumentano il volume della vettura devono essere segnalati con alta visibilità catarinfrangente

Un'adeguata alimentazione durante le ore di lavoro è di fondamentale importanza anche per la sicurezza:

- seguire una dieta bilanciata
- bere molta acqua, soprattutto con temperature elevate

Prima di accedere alle piste è obbligatorio:

- verificare le condizioni generali e il corretto funzionamento della propria vettura
- verificare le condizioni degli pneumatici
- controllare il corretto funzionamento del VTS (Vehicle Tracking System) in dotazione
- verificare che la batteria del VTS (Vehicle Tracking System) sia carica
- posizionare correttamente il TAG (Track Access Gateway) - (vedere il capitolo 6.4)
- verificare la presenza del dispositivo di traino sulla vettura
- verificare la presenza a bordo dell'adesivo riportante "Emergency Message"

Sulle piste:

a) è obbligatorio:

- accendere i fari (anabbaglianti)
- attenersi al programma di prove concordato e utilizzare soltanto l'attrezzatura autorizzata dall'Ufficio Gestione Piste (Track Management)
- prestare attenzione al traffico presente
- riferire via VTS (Vehicle Tracking System) all'Ufficio Gestione Piste (Track Management) eventuali situazioni di pericolo (incidenti sulle piste, perdite d'olio, nebbia, ecc.), comportamenti errati e situazioni di mancato incidente

b) è severamente vietato:

- fermarsi o fare inversione ad U nelle corsie di prova (è possibile fermarsi solo nel caso di emergenza esclusiva-

mente nelle piazzole di sosta, SOS o sulle corsie di emergenza) - Ogni emergenza deve essere comunicata tempestivamente all'Ufficio Gestione Piste (Track Management)

- attraversare o camminare sui circuiti di prova
- accostarsi a una vettura in panne
- gettare oggetti dal finestrino
- abbandonare oggetti in pista
- rimorchiare un'altra vettura con mezzi propri e proprio personale
- abbandonare vetture in pista senza alcuna comunicazione all' Ufficio Gestione Piste (Track Management)

c) in caso di guasto alla vettura, il Cliente dovrà:

- accendere le luci lampeggianti di emergenza (quattro frecce)
- fermarsi nella piazzola di sosta o SOS più vicina o sulla corsia di emergenza
- comunicare la propria posizione all'Ufficio Gestione Piste (Track Management), che provvederà a gestire l'emergenza
- indossare il giubbotto di sicurezza catarifrangente
- attendere l'intervento dei mezzi di soccorso all'interno dell'abitacolo, salvo situazioni di emergenza. Altrimenti, rimanere in posizione di sicurezza, rendendosi visibili ai mezzi di soccorso

Raccomandazioni

- si raccomanda di indossare il casco nelle vetture senza

airbags o con airbags disattivati e nelle vetture dotate di roll-bar. Dotare le vetture di estintore, martelletto rompi vetro e taglia-cinture di sicurezza assicurandoli adeguatamente alla vettura.

- in caso di condizione meteo avverse o eventi naturali si possono determinare pericolose limitazioni alla visibilità alla guida o fenomeni di acqua planning. In queste condizioni gli utenti dovranno adottare le più comuni e prudenti norme comportamentali già stabilite dal codice della strada. NTC darà segnalazione via VTS (Vehicle Tracking System) e ove presente segnalazione visiva di alert.
- in relazione all'utilizzo delle piste si raccomanda di percorrere il primo giro a bassa velocità al solo scopo di conoscerne il percorso e verificare le condizioni generali dell'impianto

Violazioni

In caso di violazione delle presenti disposizioni, NTC si riserva il diritto di intervenire nei modi e nelle forme previsti dalla legge, dai propri regolamenti interni di sicurezza e/o inibire l'accesso al Centro Prove e alle piste di prova alla persona inadempiente.

Regolamento specifico per i motociclisti

- La guida di un motociclo è consentita esclusivamente se il pilota indossa casco e sistema interfono, tuta protettiva e tutti i DPI previsti dal proprio datore di lavoro

- la visiera del casco deve essere mantenuta sempre chiusa e il VTS (Vehicle Tracking System) ben visibile e accessibile in qualsiasi momento
- è obbligatorio per ogni motociclista indossare indumenti ad alta visibilità

Nelle Officine è vietato:

- Effettuare operazioni di travaso carburante (vanno sempre concordate con Track Management e Firefighters)
- stoccare materiali infiammabili in taniche, fusti o serbatoi
- lasciare in carica veicoli BEV all'interno delle officine in condizioni non sorvegliate (notte, week end)
- effettuare lavori a caldo o a fiamma libera

5.2 Bandiere di segnalazione su tutte le piste

Le bandiere di segnalazione possono essere usate su tutte le piste. Descrizione:



STOP: fermarsi immediatamente in corsia di emergenza o area di sosta SOS



PRUDENZA



Pista libera



Pista chiusa, completare il giro e uscire

5.3 Bandiere digitali (Digital Flags) su Anello Alta Velocità (High Speed Ring)

Sull' Anello Alta Velocità (High Speed Ring), sono installate le bandiere digitali «Digital Flags» che replicano, ed ampliano, le bandiere fisiche attualmente utilizzate all'interno del Centro Prove tramite 7 schermi disposti lungo il perimetro esterno dell'anello. Descrizione:

-  **STOP:** fermarsi immediatamente in corsia di emergenza o area di sosta SOS
-  **PRUDENZA**
-  Pista libera
-  Hard Braking Test, prestare attenzione
-  Liberare la pista e non superare il limite indicato
-  Pista chiusa, completare il giro e uscire
-  **EXIT** Uscire dalla pista

6. Istruzioni operative

6.1 VTS (Vehicle Tracking System)

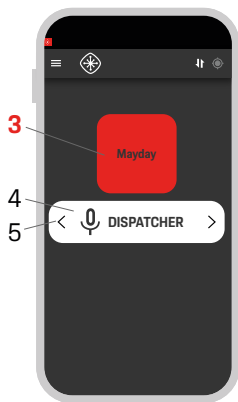

Schermata VTS in Area Officine



Schermata VTS in Area Piste

Utilizzo del Vehicle Tracking System

1. Tasto per push-to-talk
2. Indicatore limite di velocità in pista e velocità sostenuta
3. Pulsante invio **MayDay**
4. Pulsante per l'invio di una comunicazione vocale
5. Pulsanti per scorrere i gruppi abilitati all'invio e all'ascolto di una comunicazione vocale
6. Numero di veicoli presenti in pista/ numero di veicoli consentiti sulla pista (se previsto dalla pista)
7. Pulsante invio allarme **Danger**

Procedure d'uso del Vehicle Tracking System

- Il gruppo di comunicazione può essere selezionato dal tasto laterale Push-to-talk (1), in alternativa è possibile scorrere tra i gruppi abilitati nella parte inferiore dello schermo (5)
- per comunicare con il gruppo selezionato, tenere premuto il tasto laterale Push-to-talk (1) del telefono oppure tenere premuto il pulsante con l'icona del microfono (4) e parlare quando l'area del microfono diventa verde
- allo stesso modo, quando il dispositivo riceve una comunicazione il pulsante con l'icona del microfono diventa verde
- per comunicare un **MayDay** (3) o un **Danger** (7) alla Control-Room è necessario tenere premuto il relativo pulsante per 3 secondi e successivamente comunicare la criticità con il Push-to-talk (1)
- la comunicazione di **MayDay** (3) o **Danger** (7) viene ricevuta sul canale Dispatcher. Il pulsante con l'icona della natura dell'emergenza (MayDay o Danger) inizia a lampeggiare sino alla risoluzione dell'emergenza
- quando il limite della velocità consentito dalla pista viene superato, l'icona dedicata (2) inizia a lampeggiare

Nota bene: se la batteria ha un livello compreso tra il 100% ed il 75% sarà rappresentata con colore verde, se compresa tra 75% e 25% avrà colore arancione, se al di sotto del 25% avrà colore rosso

6.2 Messaggi VTS (Vehicle Tracking System)

È possibile comunicare messaggi diversi per differenti situazioni. Di seguito sono indicati i quattro messaggi possibili. Tutti gli utenti del Centro Prove devono essere in grado di comprendere ogni messaggio e di reagire in maniera adeguata. Tutti i messaggi devono essere trasmessi in inglese per garantirne la comprensione da parte di tutti gli utenti.

Messaggio di emergenza

① Avviso	② Dove?	③ Cos'è successo?
Mayday, Mayday, Mayday, Stop Activity Stop Activity	<ul style="list-style-type: none">▪ Handling Track▪ High Speed Ring▪ Dynamic Platform A▪ Workshop B1▪ ...	<ul style="list-style-type: none">▪ Accident▪ Fire▪ First Aid

Se si sente questo messaggio: **fermarsi immediatamente su tutte le piste** (in zone di sicurezza).

Messaggio di pericolo

① Avviso	② Dove?	③ Cos'è successo?
Danger, Stop Activity on ...	<ul style="list-style-type: none">▪ Handling Track▪ High Speed Ring▪ Dynamic Platform A▪ ...	<ul style="list-style-type: none">▪ Debris removal▪ Animal presence

Se si sente questo messaggio:

fermarsi immediatamente sulle **piste interessate** (in zone di sicurezza).

Messaggio di cautela

① Avviso	② Dove?	③ Cos'è successo?
Caution	<ul style="list-style-type: none">▪ Handling Track▪ High Speed Ring▪ Dynamic Platform A▪ ...	<ul style="list-style-type: none">▪ Vehicle recovery▪ Low visibility▪ Heavy rain

Se si sente questo messaggio:

fare attenzione e rallentare sulla **pista interessata**.

Messaggio di attenzione

① Avviso	② Dove?	③ Cos'è successo?
Attention	<ul style="list-style-type: none">▪ Handling Track▪ High Speed Ring▪ Dynamic Platform A▪ ...	<ul style="list-style-type: none">▪ Resuming activity▪ Exclusive use from... to...

Se si sente questo messaggio:

fare attenzione all'informazione ricevuta.

6.3 Segnalazioni luminose

Semafori

Nelle vie di accesso alle piste sono presenti due semafori con luci rosse e verdi, collocati come indicato nell'immagine sottostante. Se le luci sono rosse è vietato procedere. In questo caso sia le piste di prova sia le vie di accesso sono chiuse.

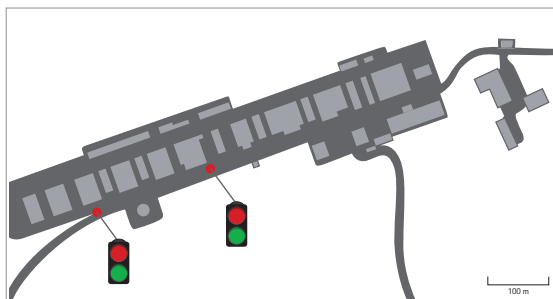

Posizione dei semafori

Segnalazioni luminose su veicoli NTC

Luci lampeggianti gialle

Le luci lampeggianti gialle sono utilizzate per **attirare l'attenzione** su operazioni di manutenzione e/o di recupero veicoli da parte dei seguenti mezzi di servizio:

- mezzi di manutenzione
- carro attrezzi
- Safety Car

Se le luci gialle su questi mezzi lampeggiano, **fare attenzione** alle comunicazioni VTS (Vehicle Tracknig System) e alle comunicazioni sul traffico.

Luci lampeggianti blu

Le luci lampeggianti blu sono utilizzate in situazioni di emergenza da parte dei seguenti mezzi di servizio:

- mezzi di soccorso
- Safety Car

Se le luci blu su questi mezzi lampeggiano, rallentare, fare attenzione alle comunicazioni VTS (Vehicle Tracknig System) e, se necessario, **fermarsi e dare la precedenza**.

6.3.1 Safety Car

La Safety Car di NTC tiene sotto controllo le piste e gli impianti per garantire la conformità alle regole del Centro Prove («Fai la cosa giusta!»). La Safety Car può visualizzare diversi messaggi sul proprio display ed è obbligatorio rispettarli e seguirne le indicazioni.

6.4 TAG (Track Access Gateway)

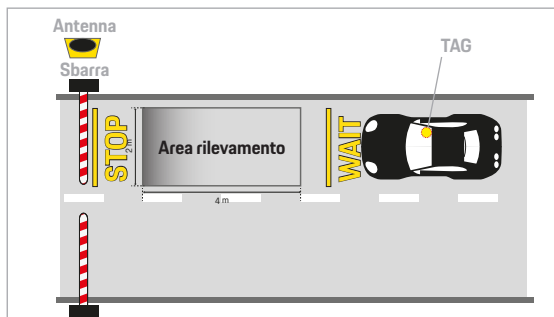

Sistema TAG

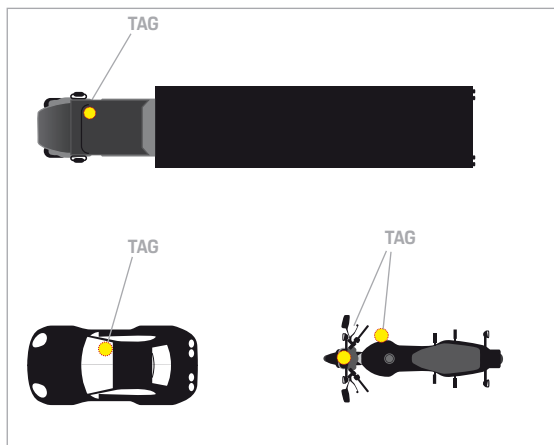

Posizione del TAG nei veicoli

Per aprire le sbarre e accedere ai circuiti di prova, è necessario:

1. attendere la completa chiusura della sbarra (in caso di veicolo che precede) prima di accedere
2. avvicinarsi lentamente
3. fermarsi in corrispondenza del lettore TAG posto in prossimità della sbarra stessa, rispettando la segnaletica orizzontale.

L'apertura della sbarra richiederà alcuni secondi. Il TAG deve essere collocato all'interno dell'abitacolo sul parabrezza del veicolo.

6.5 Stazione rifornimento carburanti e scheda carburante

All'interno di Nardò Technical Center è disponibile una stazione di rifornimento carburanti con le seguenti tipologie di carburante:

- 95 RON
- 98 RON
- 100 RON
- DIESEL
- BIODIESEL
- E10
- AD BLUE
- CARBURANTE SPECIALE (su richiesta)

Le schede carburante, associate alle vetture di test e sulle quali viene registrato il quantitativo prelevato, possono essere ritirate presso l'Ufficio Gestione Piste (Track Management). Eventuali carburanti speciali dovranno essere acquistati separatamente, previa richiesta anticipata.

Non è consentito rifornire i veicoli di servizio all'interno del Centro Prove.

Informazioni sulla sicurezza

- è severamente vietato fumare nell'area dedicata al rifornimento carburante
- non è permesso effettuare inversioni ad U
- in caso di perdita di carburante informare immediatamente l'Ufficio Gestione Piste (Track Management)
- è vietato l'uso di taniche
- è severamente vietato effettuare il rifornimento a motore acceso
- è vietato utilizzare il telefono cellulare durante le operazioni di rifornimento
- è vietato toccare qualsiasi parte metallica per rilasciare eventuali carica elettromagnetica prima di riempire

6.6 Stazione di ricarica per vetture elettriche/ibride

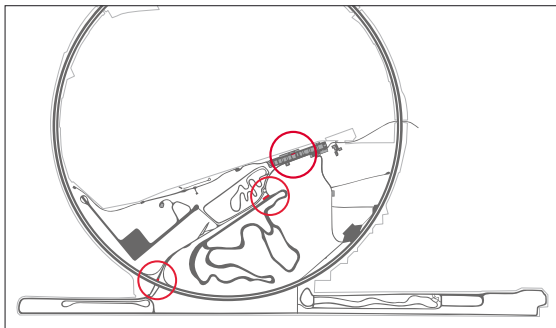

All'interno di Nardò Technical Center sono disponibili le seguenti stazioni di ricarica:

- PE HPC 350kW
- EFAPOWER EV HV350
- EFACEC QC45 50 kW 400 VDC
- ABB Terra HP cp500 350kW
- ABB Terra 54HV 50kW
- ABB Terra 54CJG 50kW
- ABB UFCS 175kW
- Hypercharger Alpitronic 75kW

Sono, inoltre, disponibili:

- Box a parete (Wall Boxes) da 22 kW
- Punti di ricarica da 16 A a 63 A

1

2

3

4

5

6

Per usufruire delle stazioni di ricarica, rivolgersi agli uffici Gestione Piste (Track Management). La ricarica delle vetture elettriche/ibride è consentita soltanto nei punti indicati nella planimetria.

Non è consentito ricaricare i veicoli di servizio all'interno del Centro Prove.

Informazioni sulla sicurezza

- Le stazioni di ricarica HPC Porsche Engineering sono dotate di termocamere direttamente collegate con la stazione degli Addetti alla Lotta Antincendio.
- Nei pressi di tutte le infrastrutture per la ricarica elettrica sono presenti colonnine d'emergenza provviste di estintori

6.7 Stazioni di lavaggio auto

a) Lavaggio automatico

Presso questo impianto è possibile effettuare il lavaggio di vetture con le seguenti dimensioni:

Descrizione	Dimensioni (mm)
Lunghezza massima vettura	5.000
Altezza massima vettura	2.225
Larghezza massima vettura	2.100

b) Lavaggio manuale (lancia ad alta pressione)

Nelle vicinanze della stazione di lavaggio automatico è presente un impianto (lancia) ad alta pressione per il

lavaggio manuale. Su richiesta è disponibile una lancia per i veicoli commerciali/industriali.

c) Aspiratore

La stazione di autolavaggio è dotata di aspiratore.

Informazioni sulla sicurezza

- Non sostare nel veicolo durante il lavaggio
- Durante il lavaggio non si deve entrare nel raggio d'azione dell'impianto di lavaggio senza la presenza dell'operatore e solo con il suo consenso.
- Durante il lavaggio non sono ammesse persone all'interno del raggio d'azione dell'impianto di lavaggio. Il campo di guida deve essere mantenuto libero

Prima del lavaggio:

- Rimuovere le antenne o chiuderle. Per i veicoli con antenna automatica: spegnere la radio
- ripiegare gli specchietti se necessario e rimuovere quelli supplementari
- controllare che le luci supplementari o i fari siano fissati saldamente
- portare i tergicristalli in posizione di chiusura
- rimuovere tutte le parti allentate, come ad esempio le parti aggiuntive attaccate ai tergicristalli o altri oggetti simili
- chiudere il tetto apribile. Per le cabrio: chiudere la capote
- assicurarsi che porte, bagagliaio, portellone posteriore, tappo del serbatoio siano chiusi.

7. Piste e impianti

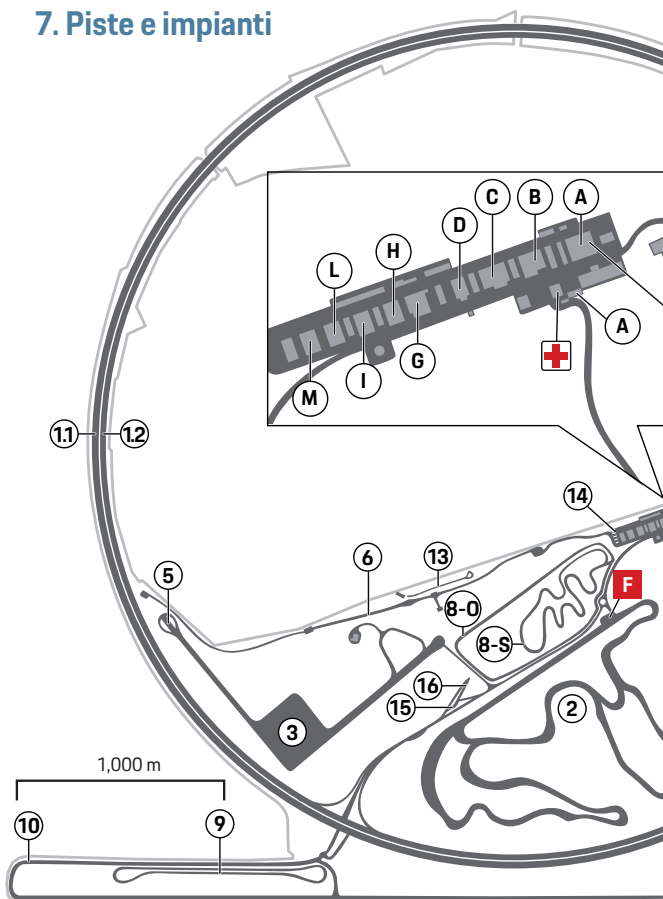

Mappa del Centro Prove



- 1.1 High Speed Ring
- 1.2 Low Speed Ring
- 2 Handling Track
- 3 Dynamic Platform A
- 4 Dynamic Platform B
- 5 Low Friction Area
- 6 Noise Track
- 7 Special Pavements Track
- 8-O Strada Bianca Off-Road "O"
- 8-S Strada Bianca Off-Road "S"
- 9 Dust & Gravel Oval
- 10 Africa Road
- 11 Tire Laceration Road
- 12 Cross-Country Road
- 13 Mud Road
- 14 Concrete Slopes
- 15 Rolling Track
- 16 Reverse Gear Track
- ☒ Centro Medico
- ☒ Addetti Lotta Antincendio
- A Officina A
- B Officina B
- C Officina C
- D Officina D
- E Officina E
- G Officina G
- H Officina H
- I Officina I
- L Officina L
- M Officina M

1

2

3

4

5

6

7

7.1 Pista 1: Piste High Speed Ring e Low Speed Ring

Sulle Piste Anello Alta Velocità e Anello a Bassa Velocità sono presenti 8 pannelli luminosi che indicano:



STOP, condizioni di guida pericolose. Fermarsi immediatamente in corsia di emergenza/piazzola di sosta SOS e attendere le istruzioni dall'Ufficio Gestione Piste (Track Management).



PRUDENZA, condizioni di guida difficili. Rallentare.



ATTENZIONE, test di «Hard Braking» in corso. Attenzione alle auto con i lampeggianti blu e gialli.

In caso di emergenza, la luce di segnalazione rossa può essere accesa premendo il tasto rosso presente su ogni pannello di segnalazione luminosa.

La presenza di questi pannelli luminosi è segnalata da:



Pannello di segnalazione a 300 m.

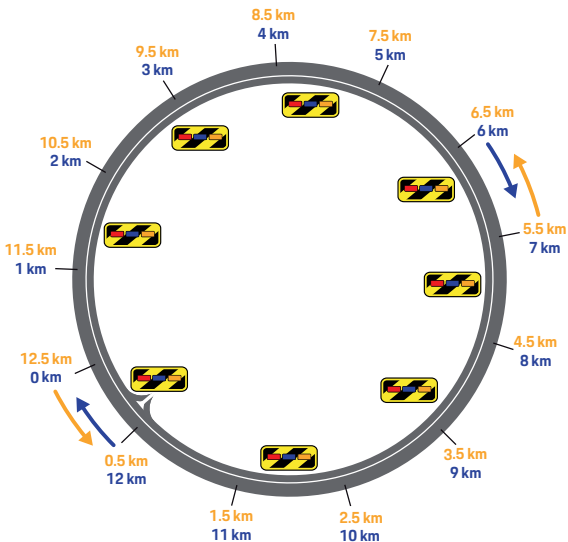

Pannelli luminosi sulle Piste Anello Alta Velocità e Anello a Bassa Velocità (High Speed Ring e Low Speed Ring)

7.1.1 High Speed Ring (Anello Alta Velocità)

High Speed Ring			
Corsia	Lunghezza (m)	Velocità compensata (km/h)	Velocità consentite (km/h)
0	12.680,1	245	220 – 260
I	12.655,0	195	180 – 220
II	12.629,8	158	130 – 180

Questa pista di prova è un anello perfetto di 4 km di diametro, composto da 4 corsie di marcia, ciascuna con diversa inclinazione trasversale e diverse velocità consentite. Prestare attenzione alle informazioni presenti sui limiti di velocità di ogni corsia. Tali informazioni sono riportate su ogni corsia mediante segnaletica orizzontale e negli svincoli di ingresso ed uscita della pista mediante segnaletica verticale.

Regole specifiche per la pista

- La velocità massima consentita è 260 km/h. Tale limite può essere superato soltanto nelle sessioni in esclusiva
- tutte le vetture devono abbandonare la pista 10 minuti prima dell'inizio della sessione in esclusiva, che viene comunicata via VTS (Vehicle Tracking System) con un preavviso di 30 minuti

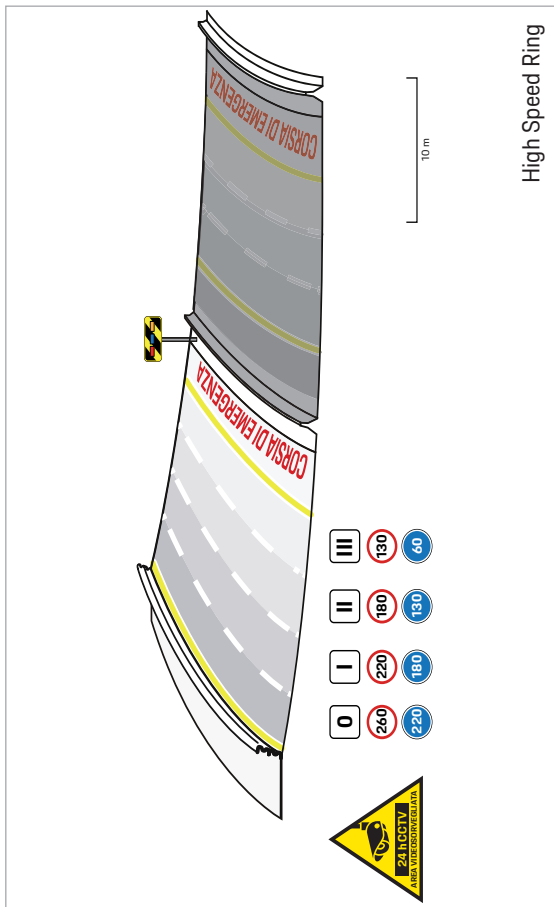

High Speed Ring

1

2

3

4

5

6

7

- è obbligatorio utilizzare la corsia appropriata in funzione della velocità della vettura
- le corsie di entrata e uscita devono essere raggiunte guidando con prudenza
- il sorpasso deve essere eseguito sempre sulla corsia esterna
- nel passare da una corsia all'altra (test di decelerazione, sorpasso), rispettare le velocità per ciascuna corsia e usare gli indicatori di direzione in maniera appropriata
- per l'esecuzione di un test di frenata/rallentamento è obbligatorio l'uso delle luci lampeggianti (vedere descrizione alle pagine seguenti)
- non sono ammesse velocità costanti inferiori a 60 km/h
- in condizioni di Caution per Heavy Rain è possibile effettuare test solo ed esclusivamente in corsia 2 e 3, con velocità inferiori a 180 km/h.

Attenzione: in ottemperanza alla disposizione n. 68 del 13.9.2024 adottata dalla ASL di LECCE (la "Disposizione"), al solo fine di evitare ulteriori conseguenze pregiudizievoli per NTC, senza che ciò comporti nessuna acquiescenza e fatti espressamente salvi e impregiudicati ogni azione e diritto, anche di impugnazione della Disposizione, è vietato – finché la Disposizione sarà efficace – l'uso della pista per attività che prevedano la compresenza di moto-veicoli e di altri mezzi con volumi e masse più grandi.

Informazioni sulla sicurezza

In caso di emergenza:

- fermarsi nella corsia di emergenza
- accendere le luci di emergenza (quattro frecce)
- comunicare via VTS (Vehicle Tracking System) la situazione all'Ufficio Gestione Piste (Track Management)

In caso di incidente usare il messaggio di emergenza incidente di NTC (vedere capitolo 6.2).

Ogni 250 m sono presenti colonnine di emergenza poste sul «New Jersey» in cemento.

Test di frenata/rallentamento

Norme generali:

- i Team Leader del Cliente che intendono compiere questo tipo di test si assumono la piena responsabilità relativa all'esecuzione delle manovre effettuate
- i veicoli devono essere equipaggiati con lampeggianti appropriati
- la funzionalità dei lampeggianti installati sul veicolo deve essere sempre controllata prima dell'accesso in pista
- l'inizio e la fine di ciascuna sessione di test di Hard Braking devono essere comunicati via VTS (Vehicle Tracking System) dal driver all'Ufficio Gestione Piste (Track Management), specificando Hard Braking nel messaggio e usando il gruppo Dispatcher

- è proibito superare le vetture più lente da una corsia interna
- osservare sempre attentamente le condizioni del traffico prima di dare inizio alla manovra
- velocità inferiori a 60 km/h sono ammesse solo durante i test di frenata/rallentamento attivando le luci di emergenza
- le luci di emergenza (quattro frecce) devono essere usate unicamente:
 - in situazioni di emergenza
 - con velocità inferiore a 60 km/h
- le luci di emergenza (quattro frecce) devono essere spente non appena raggiunta nuovamente la velocità di 60 km/h
- durante le frenate ripetute con frequenza inferiore a 15 secondi è consentito tenere costantemente accesi i lampeggianti sul veicolo
- ciascuno dei test di frenata/rallentamento deve essere rigorosamente effettuato secondo le specifiche regole definite di seguito

Tutte le prove di frenata/decelerazione devono essere effettuate in stretta conformità con la normativa riportata di seguito.

1) Test di «Hard Braking»: decelerazione longitudinale

$(a_x) \geq 0,5 \text{ g}$

Nota: solo i drivers esperti possono essere autorizzati dal Cliente a effettuare questa prova.

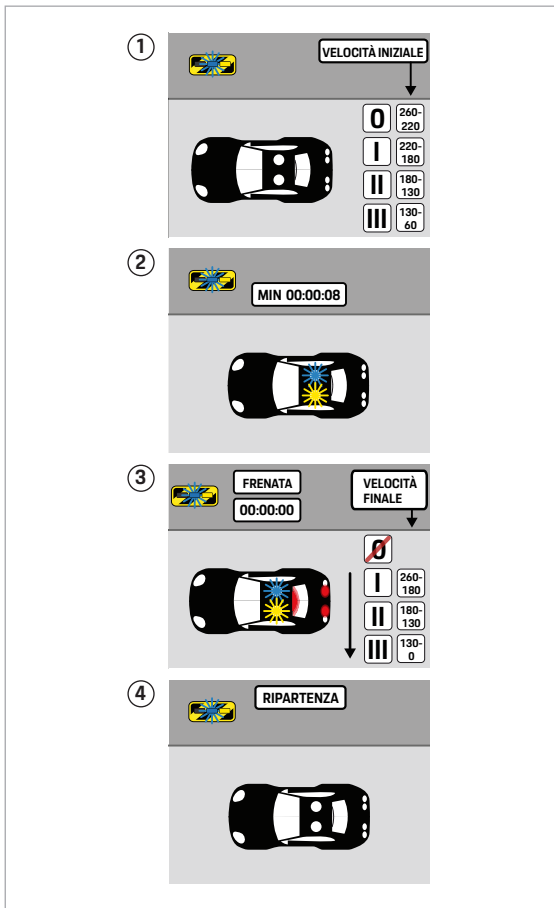

Test di «Hard Braking»

Velocità iniziale: **260 km/h – 60 km/h**

Velocità finale: qualsiasi:

- ① durante la fase di lancio della manovra: utilizzare la corsia appropriata alla velocità del veicolo
- ② accendere i lampeggianti **blu e gialli** sul veicolo **almeno 8 secondi** prima dell'inizio della prova
- ③ osservare sempre attentamente le condizioni del traffico
 - prima di frenare:
 - spostarsi sulla corsia I: nel caso in cui la velocità sia superiore a 220 km/h
 - mantenersi sulla corsia appropriata: per le velocità inferiori a 220 km/h
 - durante la frenata: spostarsi gradualmente dalla corsia I alla corsia III in base alla velocità del veicolo
 - accendere anche le **luci di emergenza** (quattro frecce) quando la velocità è inferiore a **60 km/h** (compatibilmente con l'esecuzione della manovra)
 - completare la frenata sulla corsia appropriata in funzione della velocità del veicolo
 - ripartire immediatamente se la velocità finale è inferiore a 60 km/h.
- ④
 - spegnere i lampeggianti sul veicolo quando la manovra è terminata
 - solo per frenate ripetute (es. fading test), durante le fasi di accelerazione e frenata è consentito percorrere la corsia I anche con velocità comprese nell'intervallo tra 220 km/h e 260 km/h

Norme specifiche:

- l'effettuazione delle prove di «Hard Braking» è consentita unicamente quando la **luce blu lampeggiante** dei pannelli luminosi posti sulla pista è attivata dall'Ufficio Gestione Piste (Track Management)
- i test di «Hard Braking» non sono consentiti sulla corsia 0
- durante le frenate ripetute con frequenza inferiore a 15 secondi è consentito tenere costantemente accesi sul veicolo i lampeggianti blu e giallo
- il numero massimo di vetture consentito in pista è pari a **50**, in **assenza di test di hard braking**.
- nel caso in cui sono presenti in pista in contemporanea **fino a 5 test di hard braking**, è ammesso un numero massimo di **36 vetture**.

2) Test di «Soft Braking»: decelerazione longitudinale
(a_x) < 0,5 g

Velocità iniziale: **260 km/h – 60 km/h**

Velocità finale: qualsiasi

- ⑤ ▪ durante la fase di lancio della manovra: utilizzare la corsia appropriata alla velocità del veicolo
- ⑥ ▪ accendere il lampeggiante **giallo** sul veicolo **almeno 8 secondi** prima dell'inizio della prova
 - osservare sempre attentamente le condizioni del traffico
- ⑦ ▪ prima di frenare:
 - spostarsi sulla corsia I: nel caso in cui la velocità sia superiore a 220 km/h
 - mantenersi sulla corsia appropriata: per le velocità inferiori a 220 km/h
 - durante la frenata: spostarsi gradualmente dalla corsia I alla corsia III in base alla propria velocità, usando gli indicatori di direzione
 - accendere anche le **luci di emergenza** (quattro frecce), se la velocità è inferiore a **60 km/h**
 - completare la frenata sulla corsia appropriata in funzione della velocità del veicolo
 - ripartire immediatamente se la velocità finale è inferiore a 60 km/h
- ⑧ ▪ spegnere il lampeggiante giallo sul veicolo quando la manovra è terminata.

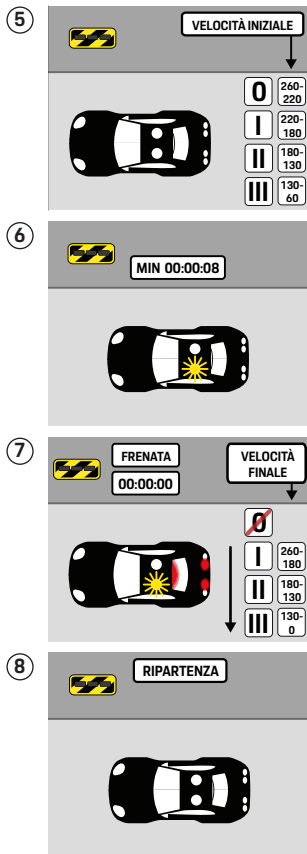

Test di «Soft Braking»

- spegnere anche le luci di emergenza (quattro frecce) non appena viene raggiunta nuovamente la velocità di 60 km/h

Norme specifiche:

- i test di «Soft Braking» non sono consentiti sulla corsia 0
- durante le frenate ripetute con frequenza inferiore a 15 secondi è consentito tenere costantemente acceso sul veicolo il **lampeggiante giallo**.

3) Rallentamenti senza frenata

- 9 ▪ durante la fase di lancio della manovra, utilizzare la corsia appropriata in funzione della velocità del veicolo
 - osservare sempre attentamente le condizioni del traffico prima dell'inizio della prova
 - per questa manovra non sono previsti lampeggianti sul veicolo
- 10 ▪ durante il rallentamento (coast down), muoversi da corsia a corsia rispettando gli intervalli di velocità appropriati e utilizzando gli indicatori di direzione
- 11 ▪ accendere le **luci di emergenza** (quattro frecce) se la velocità è inferiore a **60 km/h**
 - ripartire immediatamente se la velocità finale è inferiore a 60 km/h
- 12 ▪ spegnere le luci di emergenza (quattro frecce) non appena viene raggiunta nuovamente la velocità di 60 km/h.

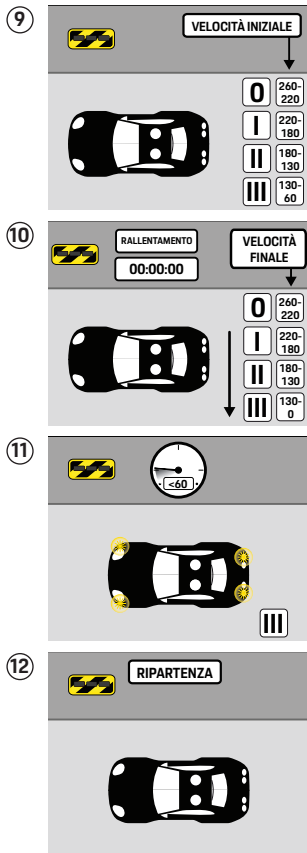

Rallentamenti senza frenata

7.1.2 Low Speed Ring (Anello Bassa Velocità)

Low Speed Ring			
Corsia	Lunghezza (m)	Velocità compensata (km/h)	Velocità consentite (km/h)
X	12.513,4	136	110 – 140
XX	12.489,9	93	70 – 110
XXX	12.469,1	variabile	30 – 70

La pista è concentrica all'Anello Alta Velocità.

Regole specifiche per la pista

- La velocità massima consentita è 140 km/h e sale a 180 km/h in uso esclusivo
- tutti i veicoli devono abbandonare la pista 10 minuti prima dell'inizio della sessione in esclusiva. L'esclusiva è comunicata via VTS (Vehicle Tracking System) con un preavviso di 30 minuti
- è obbligatorio utilizzare la corsia adeguata alla velocità dei veicoli. Le corsie di entrata e uscita devono essere raggiunte guidando con prudenza
- il sorpasso deve sempre essere eseguito sulla corsia esterna
- nel passare da una corsia all'altra usare gli indicatori di direzione in maniera appropriata
- fare attenzione al cambio di segnaletica orizzontale

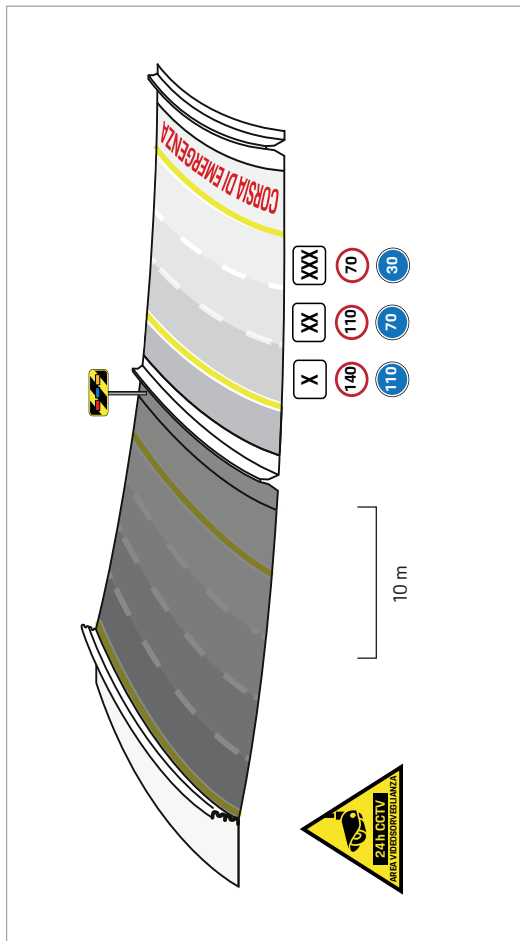

Low Speed Ring

1

2

3

4

5

6

7

- i test di hard braking/softbraking devono essere eseguiti nelle stesse modalità della High Speed Ring, utilizzando la corsia appropriata in funzione della velocità del veicolo per l'esecuzione di un test di frenata/rallentamento
- è obbligatorio l'uso delle luci lampeggianti (vedere descrizione alle pagine precedenti)

Informazioni sulla sicurezza

In caso di emergenza:

- accendere le luci lampeggianti di emergenza (quattro frecce) fermarsi sulla corsia di emergenza (preferibilmente nella parte interna)
- comunicare via VTS (Vehicle Tracking System) la situazione all'Ufficio Gestione Piste (Track Management)

In caso di incidente usare il messaggio di emergenza incidente di NTC (vedere capitolo 6.2).

Sul «New Jersey» esterno sono installati 8 pannelli luminosi con luci lampeggianti rosse, blu e gialle. Ogni 250 m sono presenti colonnine di emergenza poste sul medesimo «New Jersey».

1

2

3

4

5

6

7

7.2 Pista 2: Handling Track

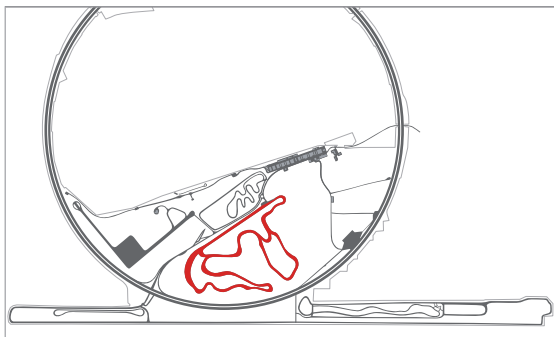

Handling Track

Lunghezza (m)	6.222
Larghezza (m)	12,5
Larghezza rettilineo (m)	15
Senso di marcia	Anti-orario
Curve a destra	7
Curve a sinistra	9
Vie di fuga	esterno curve: asfalto
Piazzole di sosta SOS	4

1-16 Numerazione delle curve

S Scoriaiatoia

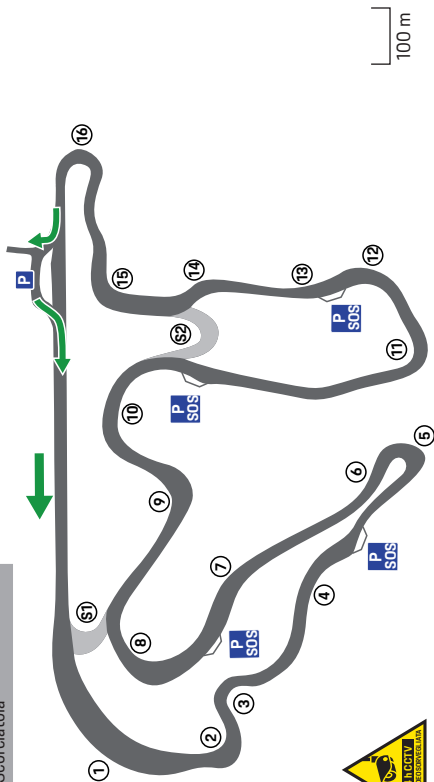

Handling Track

1

2

3

4

5

6

7

Regole specifiche per la pista

- È possibile che questa pista non possa essere utilizzata in condizioni di scarsa visibilità (buio, pioggia, nebbia); eventuali eccezioni possono essere autorizzate dall'Ufficio Gestione Piste (Track Management) insieme al Team Leader del Cliente
- in assenza di luce diurna, la sola modalità di guida consentita è la "**modalità extraurbana**" (countryside driving mode), con lap time > 4'30"
- sul circuito è ammessa la presenza contemporanea di un numero massimo di 15 veicoli e non è consentita la presenza in contemporanea di auto e moto
- l'utilizzo di pneumatici slick e/o semi-slick deve essere precedentemente concordato con NTC.
- l'uscita dalla pista deve essere segnalata azionando gli indicatori di direzione
- tutte le vetture devono abbandonare la pista 10 minuti prima dell'inizio della sessione in esclusiva, che viene comunicata via VTS (Vehicle Tracking System) con un preavviso di 30 minuti
- all'ingresso della pista Handling, prima di immettersi sul rettilineo, accertarsi che non stiano sopraggiungendo altri veicoli
- è vietato effettuare slalom sul rettilineo

Informazioni sulla sicurezza

- Lungo il percorso sono presenti 50 colonnine di emergenza provviste di estintori. I piloti costretti a fermarsi sulla pista dovranno raggiungere

- una piazzola SOS o altro punto di sicurezza visibile e comunicare immediatamente la propria posizione all'Ufficio Gestione Piste (Track Management)
- tenere i finestrini chiusi durante le prove

Sorpasso moto

- la moto più lenta rimane nella traiettoria ideale
- la moto più veloce sorpassa la moto che la precede usando il lato che consente la manovra in sicurezza e mantenendo un'adeguata distanza laterale con l'altra moto

Sorpasso vettura

- la vettura più veloce segnala l'intenzione di sorpassare la vettura che la precede lampeggiando con i fari abbaglianti
- la vettura più lenta usa gli indicatori di direzione per segnalare il lato su cui intende spostarsi, rallenta e si sposta
- la vettura più veloce non deve sorpassare fino a quando quella più lenta non attiva gli indicatori di direzione

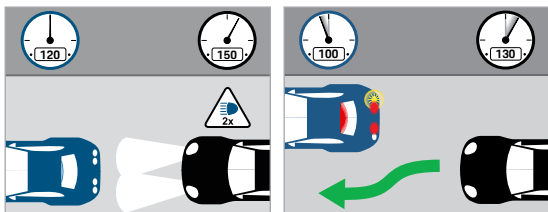

7.3 Pista 3: Dynamic Platform A (Piattaforma Dinamica A)

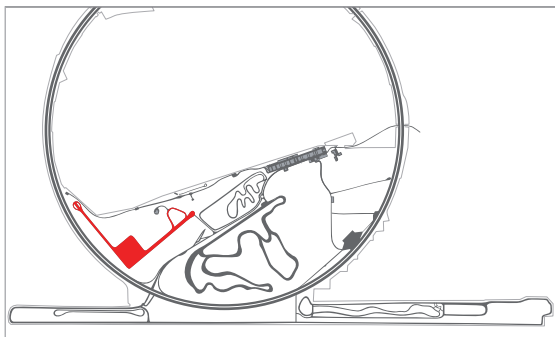

Dynamic Platform A

Corsie di accelerazione/
decelerazione

Lunghezza: 700 m
Larghezza: 20 m

Alla fine del secondo rettilineo è presente la Low Friction Area (vedere capitolo 7.5) e un Guado (vedere capitolo 7.18).

Regole specifiche per la pista

- Le **manovre ordinarie**, devono essere eseguite dopo aver valutato la situazione del traffico e verificato che l'area di testing sia libera per le manovre

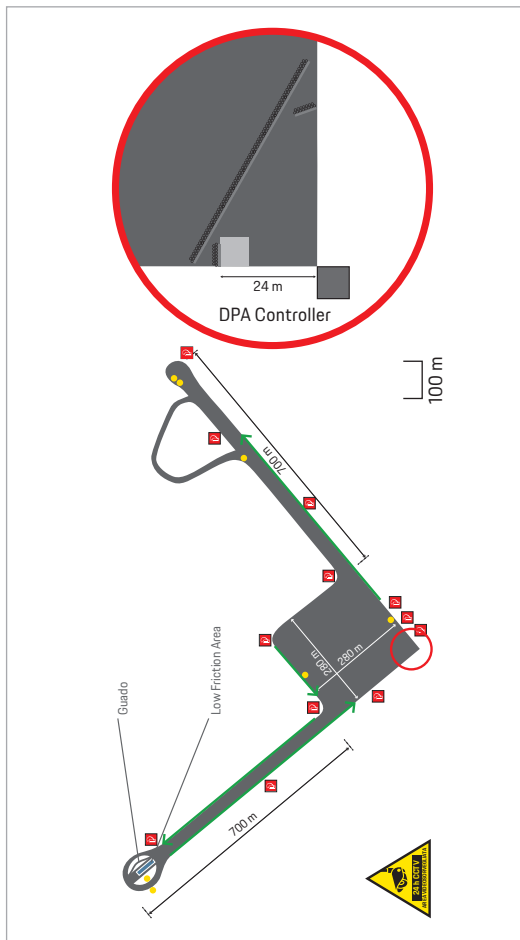

Dynamic Platform A

1

2

3

4

5

6

7

- le **manovre straordinarie**, devono essere eseguite solo in presenza di un Controller che dovrà essere richiesto e concordato presso l'Ufficio Gestione Piste
- le manovre ordinarie e straordinarie verranno definite insieme all'Ufficio Gestione Piste (Track Management) durante la discussione delle attività di testing
- in caso di presenza del **Controller** su Piattaforma Dinamica A (segnalata sul display posizionato all'ingresso della pista e anche tramite luce verde accesa posta sul gabbiotto del Controller), ci si dovrà rivolgere direttamente allo stesso per il coordinamento della propria attività
- l'Ufficio Gestione Piste (Track Management) adatta la necessità e la modalità del coordinamento in funzione del traffico presente.
- **Test di HB/SB** devono essere segnalati con gli appositi lampeggianti
- tutte le vetture devono abbandonare la pista 10 minuti prima dell'inizio della sessione in esclusiva, che viene comunicata via VTS (Vehicle Tracking System) con un preavviso di 30 minuti

A disposizione del Cliente vi sono dei coni stradali reperibili presso l'apposito deposito o su richiesta presso l'Ufficio Gestione Piste (Track Management). Al termine del test si prega di rimuovere i coni e di riporli nel deposito o restituirli all'Ufficio Gestione Piste (Track Management). Si precisa che i test con coni fanno parte delle manovre straordinarie e, pertanto, necessitano di Controller

Informazioni sulla sicurezza

- Lungo la Piattaforma Dinamica A sono presenti 12 colonnine di emergenza provviste di estintori
- tenere i finestrini chiusi durante le prove.

Attenzione:

- Divieto di sosta delle vetture sul piazzale. Tutte le vetture devono sostare all'interno dell'area delimitata dai New Jersey dove è presente l'ufficio del Controller.
- Divieto di soste superiori a 10 secondi al di fuori delle aree di sosta segnalate in giallo.
- Il transito da un rettilineo all'altro rettilineo potrà avvenire secondo la traiettoria indicata in verde e comunque sempre mantenendosi a destra della barriera di pneumatici.

Regolamentazione attività di test in pista

I test eseguiti in Piattaforma Dinamica A vengono monitorati da un operatore di Track Management (Gestione Piste) che nel ruolo specifico è denominato Controller. Le attività di test saranno regolate secondo quanto di seguito esplicitato e distinte tra attività di test in presenza di sole vetture e attività di test in presenza di vetture e moto.

La presenza del Controller è prevista dal lunedì al venerdì nelle fasce orarie 9:00-13:00 e 14:00-16:00. Il Controller opera all'interno del box presente in Piattaforma Dinamica A, in prossimità dei Vapor Lock presenti sul piazzale della stessa.

La regolamentazione dei test in pista prevede:

- **Test eseguibili in contemporanea:** le attività possono essere svolte in contemporanea
- **Test eseguibili in contemporanea ma con limitazioni:** per lo svolgimento in contemporanea delle attività è necessario prevedere delle misure di mitigazione del rischio che, a seconda della combinazione delle attività, sono:
 - 1. No cambio rettilineo** - Le attività possono svolgersi in contemporanea ma non possono essere effettuati cambi di rettilineo
 - 2. Alternanza** - Le attività devono alternarsi, nello specifico è possibile iniziare la manovra di un'attività solo a conclusione della manovra dell'altra attività
 - 3. Fascia oraria** - L'attività può essere svolta esclusivamente nella fascia oraria dedicata e stabilita dal Dipartimento Sales
- **Test NON eseguibili in contemporanea:** le attività possono essere svolte solo a conclusione dell'attività precedente
- **Test eseguibili in esclusiva:** l'attività può essere svolta solo in uso esclusivo

Per consentire la corretta gestione delle attività, tutti gli utilizzatori della Piattaforma Dinamica A dovranno

concordare preventivamente con il Dipartimento Sales i giorni e gli slot per i test in fascia oraria ed in esclusiva e compilare in maniera dettagliata il modulo "Activity Plan_DPA".

Negli orari in cui la pista non è presidiata dal Controller (sabato e domenica inclusi), è possibile effettuare solo i seguenti test:

- Test eseguibili in contemporanea
- Test eseguibili in fascia oraria (vedi Test eseguibili in contemporanea ma con limitazioni)
- Test eseguibili in esclusiva

1

2

3

4

5

6

7

7.4 Pista 4: Dynamic Platform B (Piattaforma Dinamica B)

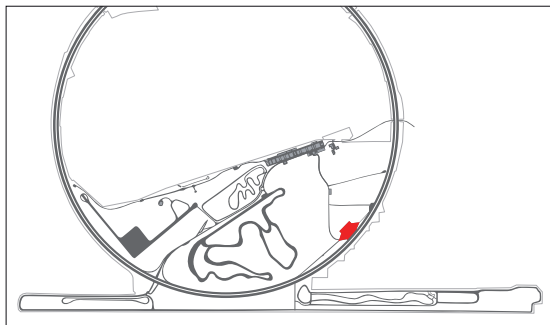

Dynamic Platform B

Piattaforma

175x150 m

Regole specifiche per la pista

- La pista è raggiungibile dalla pista Low Speed Ring, accedendo alla stessa all'altezza del KM 9
- prima dell'inizio della sessione di prova contattare l'Ufficio Gestione Piste (Track Management) per ottenere informazioni sulle attività previste e definire le aree di test
- all'inizio delle prove è necessario avvicinarsi lentamente al piazzale e valutare la situazione del traffico

- si raccomanda di fare estrema attenzione e di verificare che lo spazio assegnato sia effettivamente libero per le manovre
- tutte le vetture devono abbandonare la pista 10 minuti prima dell'inizio della sessione in esclusiva, che viene comunicata via VTS (Vehicle Tracking System) con un preavviso di 30 minuti.

Informazioni sulla sicurezza

- Lungo la Piattaforma Dinamica B sono presenti 4 colonnine di emergenza provviste di estintori
- tenere i finestrini chiusi durante le prove.

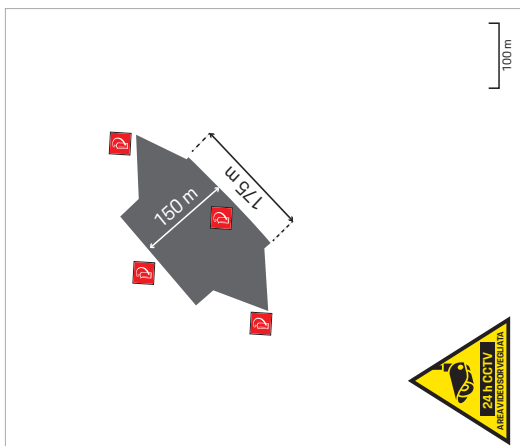

Dynamic Platform B

7.5 Pista 5: Low Friction Area (Bassa Aderenza)

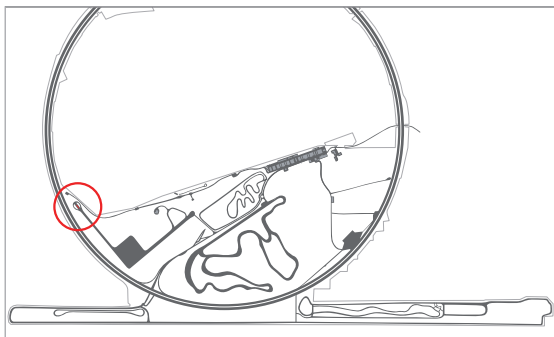

Low Friction Area

Lunghezza	50 m
Larghezza	4 m
Superficie	piastrelle in ceramica
Superficie adiacente	AC 12
Coefficiente attrito	0,1

Questa pista si trova alla fine del secondo rettilineo della Piattaforma Dinamica A.

Il fondo è liscio, realizzato con piastrelle in ceramica bagnate artificialmente da una serie di ugelli atomizzatori.

Nel sito, è disponibile una colonnina di emergenza provvista di estintore.

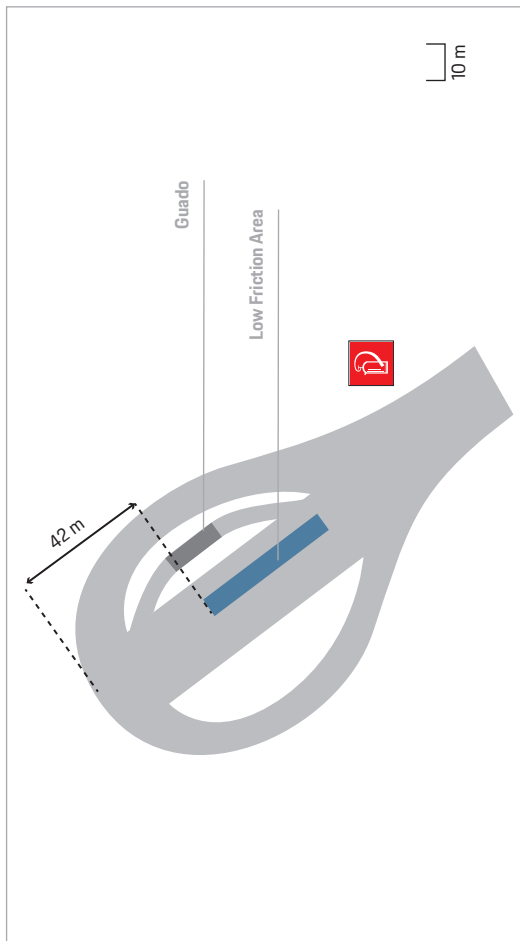

Low Friction Area

1

2

3

4

5

6

7

Regole specifiche per la pista

- È assolutamente vietato utilizzare l'impianto in condizioni di superficie asciutta
- l'utilizzo dell'impianto deve essere concordato con l'Ufficio Gestione Piste (Track Management) affinché possa provvedere all'accensione o allo spegnimento dell'impianto idraulico
- durante il test le piastrelle possono essere pulite utilizzando l'apposita attrezzatura presente nel deposito in prossimità della pista; in caso di necessità contattare l'Ufficio Gestione Piste (Track Management)
- tutte le vetture devono abbandonare la pista 10 minuti prima dell'inizio della sessione in esclusiva, che viene comunicata via VTS con un preavviso di 30 minuti.

Informazioni sulla sicurezza

Le piastrelle bagnate sono scivolose; si raccomanda la massima cautela.

1

2

3

4

5

6

7

7.6 Pista 6: Noise Track (Pista Rumore)

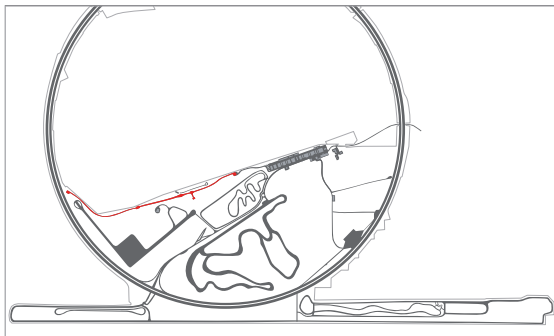

Noise Track

Lunghezza (m)	2.132 m
Larghezza (m)	4 m

La superficie è certificata secondo la norma ISO 10844. Su questa pista è possibile effettuare test solo in uso esclusivo. Qualora siano necessarie apparecchiature di misurazione, si prega di concordarne l'utilizzo con sufficiente anticipo con il Dipartimento Sales.

Informazioni sulla sicurezza

Lungo la pista sono presenti 3 colonnine di emergenza provviste di estintori.

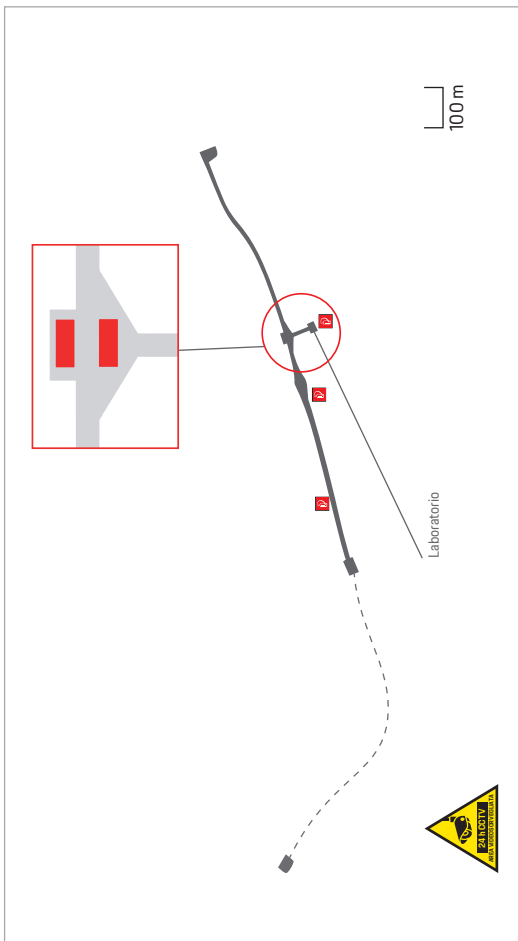

Noise Track

1

2

3

4

5

6

7

Regole specifiche per la pista

Test Dinamici

- Sull'area di test è consentito solo procedere a velocità costante oppure effettuare le manovre di pass-by secondo le modalità indicate nelle già note normative di riferimento.
- Nell'area di test non è consentito fermarsi e/o invertire il senso di marcia.

Test Stazionari

- Sull'area di test non è consentito fermarsi lungo la corsia di marcia ma solo nelle aree indicate nel riquadro e per effettuare test di rumorosità stazionari.

1

2

3

4

5

6

7

7.7 Pista 7: Special Pavements Track (Pista Pavimentazioni Speciali)

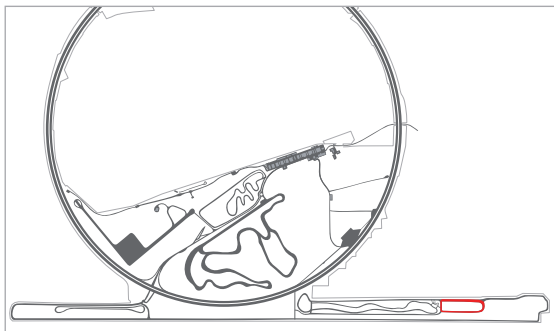

Special Pavements Track

Lunghezza (m):

1.150 m

Larghezza (m):

8 m

Superficie

Twist, buche, acciottolato,
traversine, pavè pesante,
traversine metalliche, onde lunghe

Regole specifiche per la pista

- Su questa pista è consentita esclusivamente la circolazione in senso orario
- tutte le vetture devono abbandonare la pista 10 minuti prima dell'inizio della sessione in esclusiva, che viene comunicata via VTS (Vehicle Tracking System) con un preavviso di 30 minuti

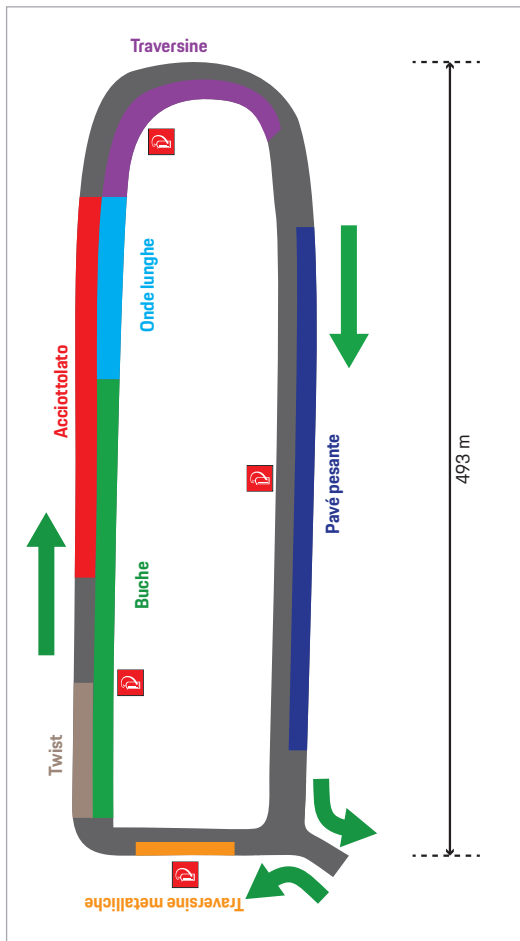

Special Pavements Track

1

2

3

4

5

6

7

Informazioni sulla sicurezza

- Lungo la pista sono presenti 4 colonnine di emergenza provviste di estintori
- qualora si intenda accedere alla pista utilizzando la Patrol Lane dell'Anello ad Alta Velocità (come segnalato in giallo nella grafica sottostante), si raccomanda la massima prudenza ed il rispetto dei limiti segnalati
- si prega di considerare che la strada è a doppio senso di circolazione

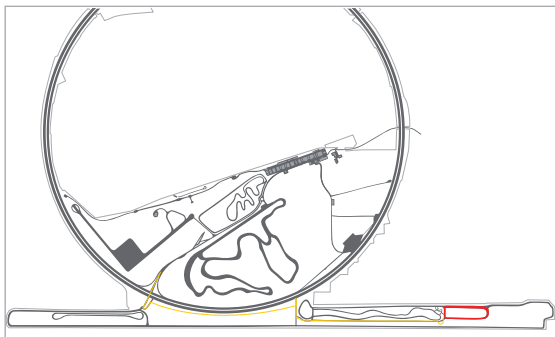

1

2

3

4

5

6

7

7.8 Pista 8: Strada Bianca Off-Road

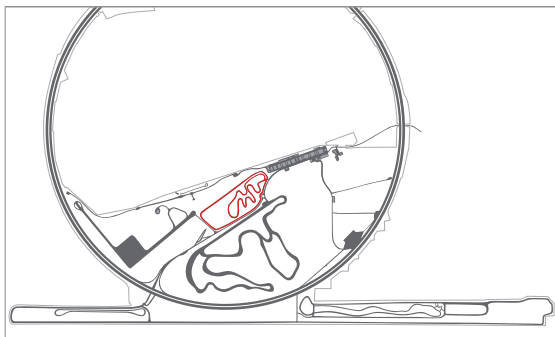

Strada Bianca Off-Road «O»	Strada Bianca Off-Road «S»
Lunghezza: 2.130 m	Lunghezza: 2.135 m
Larghezza: 6 m	Larghezza: 6 m
Superficie: polverosa	Superficie: polverosa

La pista presenta due percorsi, «O» e «S», entrambi con lo stesso fondo.

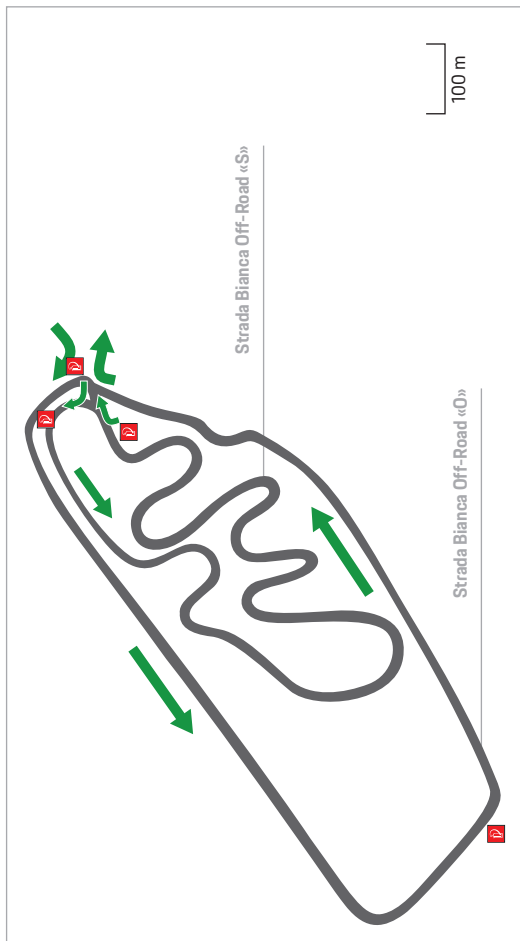

Strada Bianca Off-Road «S» and «O»

1

2

3

4

5

6

7

Regole specifiche per la pista

- La circolazione è consentita esclusivamente in senso antiorario
- prima di iniziare la sessione di prova informare l'Ufficio di Gestione Piste (Track Management)
- tutte le vetture devono abbandonare la pista 10 minuti prima dell'inizio della sessione in esclusiva, che viene comunicata via VTS (Vehicle Tracking System) con un preavviso di 30 minuti

Informazioni sulla sicurezza

- Lungo il percorso sono presenti 4 colonnine di emergenza provviste di estintori
- su questa pista si raccomanda particolare prudenza, soprattutto in curva, a causa della bassa aderenza.

1

2

3

4

5

6

7

7.9 Pista 9: Dust & Gravel Oval (Sterrato Ovale)

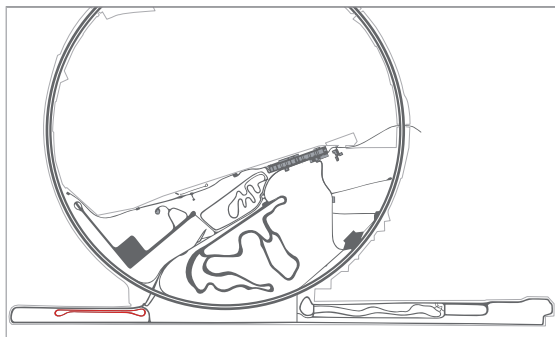

Dust & Gravel Oval

Lunghezza (m):	2.150 m
Larghezza (m):	10 m
Superficie	Polvere, ghiaia

Regole specifiche per la pista

- La circolazione è consentita esclusivamente in senso antiorario. Prima di iniziare la sessione di prova informare l'Ufficio di Gestione Piste (Track Management)
- tutte le vetture devono abbandonare la pista 10 minuti prima dell'inizio della sessione in esclusiva, che viene comunicata via VTS con un preavviso di 30 minuti.

Informazioni sulla sicurezza

Lungo il percorso sono presenti 3 colonnine di emergenza provviste di estintori.

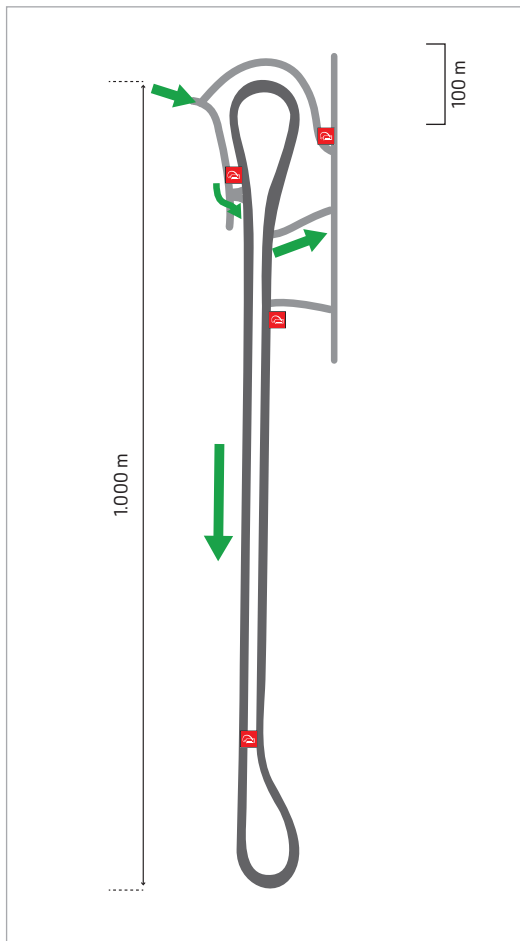

Dust & Gravel Oval

1

2

3

4

5

6

7

7.10 Pista 10: Africa Road

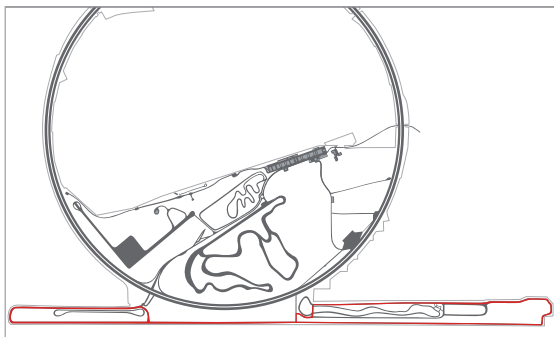

Africa Road A-B-C

Lunghezza (m):	10.500 m
Larghezza (m):	4 m
Superficie:	Terra, polvere, pietre, roccia

Regole specifiche per la pista

- Prima di iniziare la sessione di prova contattare l'Ufficio Gestione Piste (Track Management) per avere informazioni sulle attività in programma sul percorso
- sulla pista la circolazione è consentita esclusivamente in senso antiorario.

Attenzione: sul tratto della pista identificato dalla lettera B a pagina 85, è consentita la circolazione in entrambi i sensi di marcia.

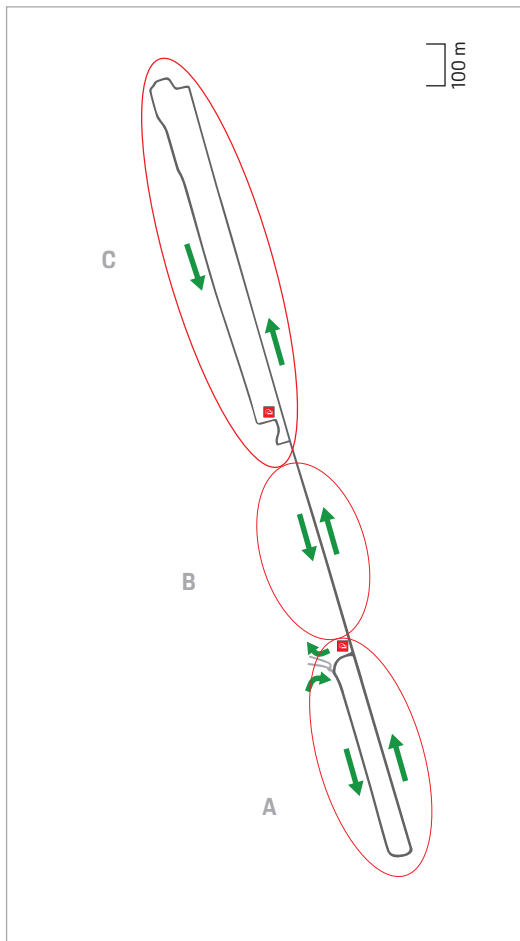

- rispettare la segnaletica che indica la corretta direzione di marcia
- tutte le vetture devono abbandonare la pista 10 minuti prima dell'inizio della sessione in esclusiva, che viene comunicata via VTS (Vehicle Tracking System) con un preavviso di 30 minuti.

Informazioni sulla sicurezza

Lungo il percorso sono presenti 2 colonnine di emergenza provviste di estintori.

1

2

3

4

5

6

7

7.11 Pista 11: Tire Laceration Road (Pista Lacerazione Pneumatici)

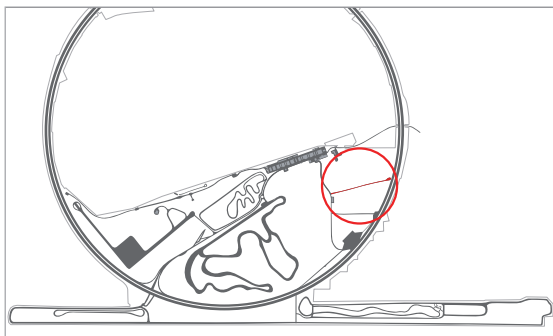

Tire Laceration Road

Lunghezza	650 m
Larghezza	4 m
Superficie	pietre (dimensione 4–7 cm)

Su questa pista è possibile effettuare test solo in uso esclusivo. Prima di iniziare la sessione di prova informare l'Ufficio Gestione Piste (Track Management).

Informazioni sulla sicurezza

Lungo la pista sono presenti 2 colonnine di emergenza provviste di estintori.

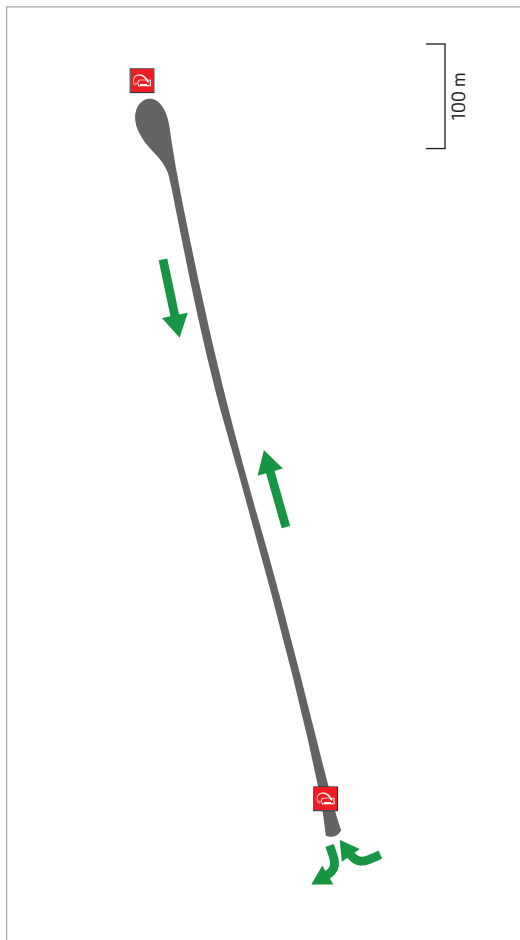

Tire Laceration Road

1

2

3

4

5

6

7

7.12 Pista 12: Cross-Country Road

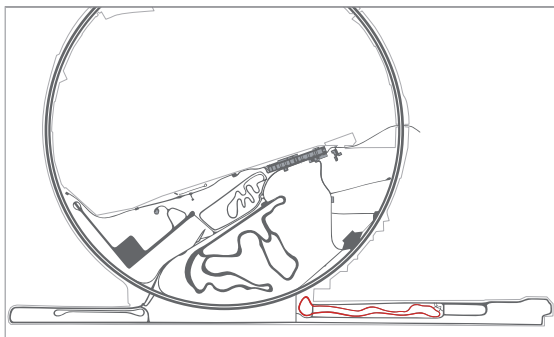

Cross-Country Road

Lunghezza

3.500 m

Larghezza

4 m

Su questa pista è presente anche una zona con pendenze Off-Road.

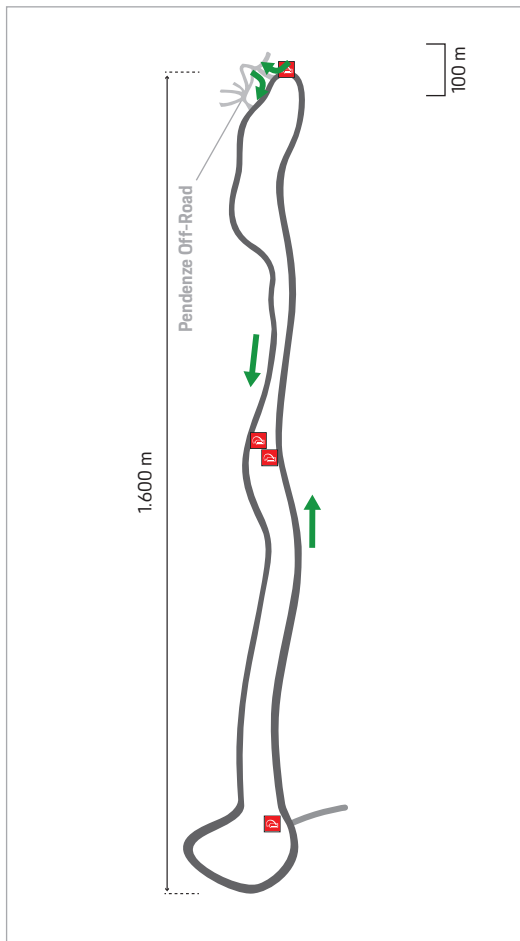

Cross-Country Road

1

2

3

4

5

6

7

Regole specifiche per la pista

- Su questa pista è consentita esclusivamente la circolazione in senso antiorario
- prima di iniziare la sessione di prova informare l'Ufficio Gestione Piste (Track Management)
- tutte le vetture devono abbandonare la pista 10 minuti prima dell'inizio della sessione in esclusiva, che viene comunicata via VTS (Vehicle Tracking System) con un preavviso di 30 minuti.

Informazioni sulla sicurezza

Lungo il percorso sono presenti 4 colonnine di emergenza provviste di estintori.

1

2

3

4

5

6

7

7.13 Pista 13: Mud Road (Pista Fango) con Guado

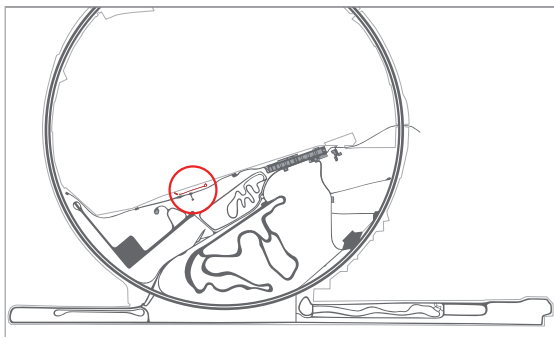

Pista Fango	Guado
Lunghezza: 450 m	Lunghezza: 18 m
Larghezza: 4,5 m	Larghezza: 4,05 m

Questa pista è dotata di un impianto di irrigazione che ricrea una superficie fangosa lunga 300 m. Nelle vicinanze della pista è presente anche un guado profondo (vedere capitolo 7.19) per veicoli pesanti.

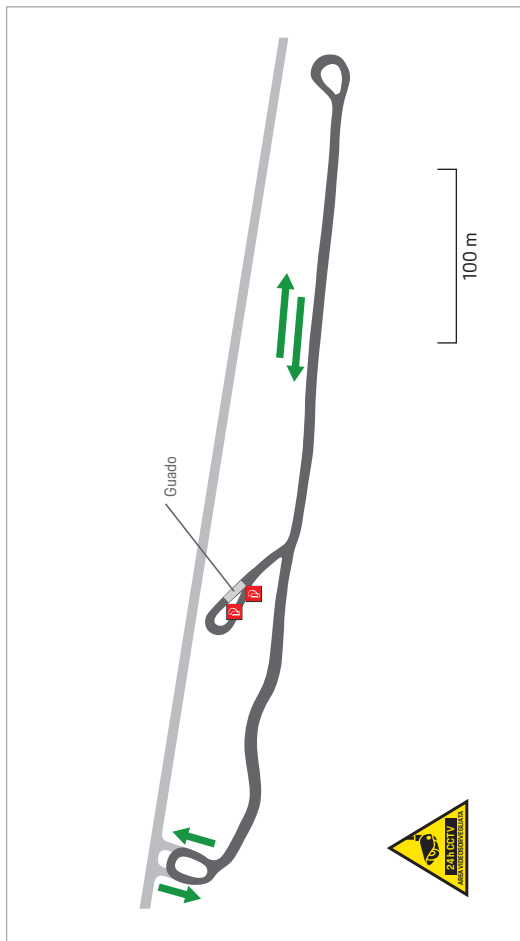

Mud Road

1

2

3

4

5

6

7

Regole specifiche per la pista

- Prima di iniziare la sessione di prova informare l'Ufficio Gestione Piste (Track Management)
- si raccomanda di pulire gli pneumatici nel guado prima di ritornare sulle strade del comprensorio

Informazioni sulla sicurezza

Lungo il percorso sono presenti 2 colonnine di emergenza provviste di estintori.

1

2

3

4

5

6

7

7.14 Pista 14: Concrete Slopes (Pendenze)

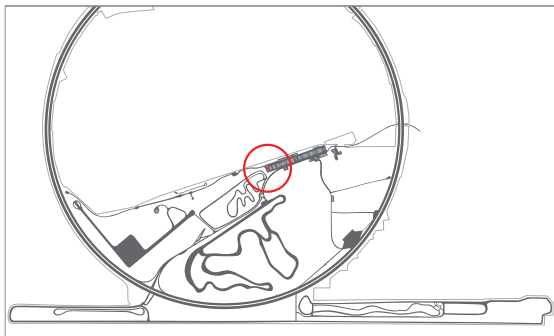

Concrete Slopes

Lunghezza	10 m
Larghezza	4 m
Superficie	cemento
Pendenze	6%, 12%, 18%, 30%

Regole specifiche per la pista

L'utilizzo deve essere concordato con l'Ufficio Gestione Piste (Track Management)

Informazioni sulla sicurezza

- Vicino alle rampe sono presenti 6 colonnine di emergenza provviste di estintori
- prestare attenzione al traffico attorno alle pendenze.

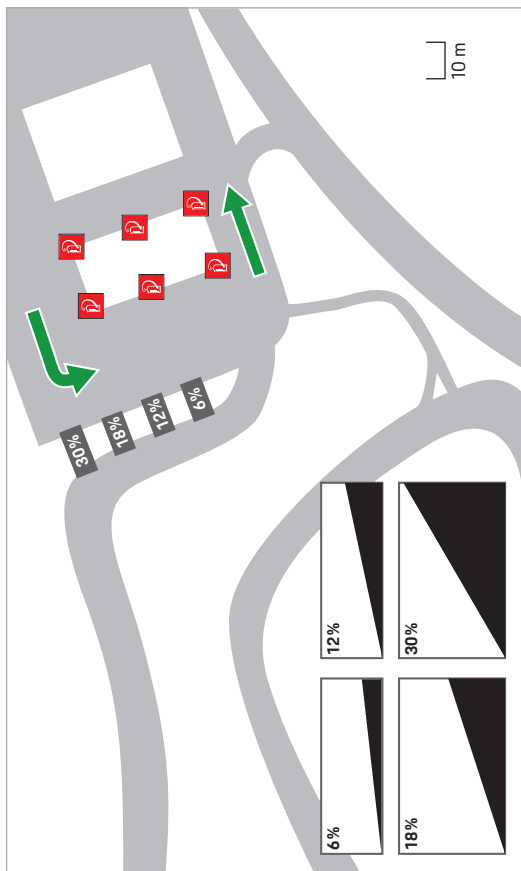

Concrete Slopes

1

2

3

4

5

6

7

7.15 Pista 15: Rolling Track (Pista a Rulli)

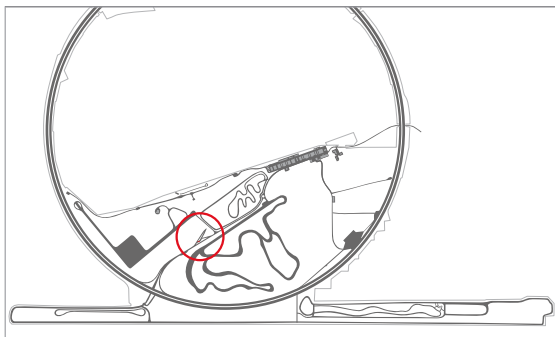

Rolling Track

Lunghezza (m):	5 m
Larghezza (m):	2,25 m
File di rulli	2
Materiale	Acciaio

Informazioni sulla sicurezza

Nelle vicinanze sono presenti alcune colonnine di emergenza provviste di estintori.

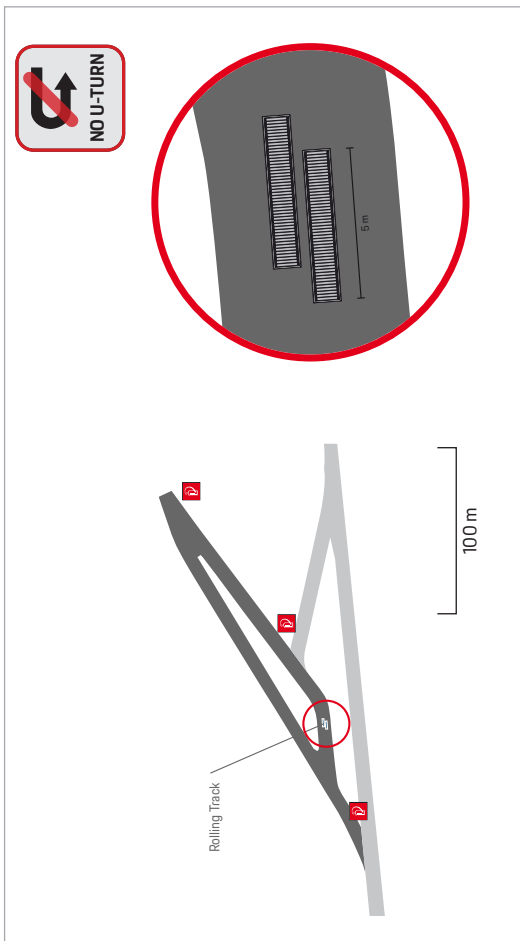

Rolling Track

1

2

3

4

5

6

7

7.16 Pista 16: Reverse Gear Track (Pista Retromarcia)

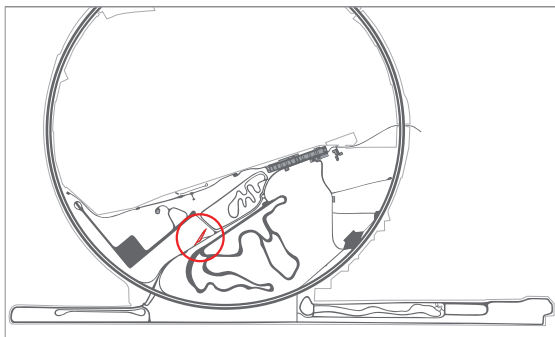

Reverse Gear Track

Lunghezza corsia di prova (m):	150 m
Lunghezza corsia di uscita (m):	240 m
Larghezza (m):	6 m

La Rolling Track si trova sulla Reverse Gear Track, fuori dall'area di testing (vedere il capitolo 7.15).

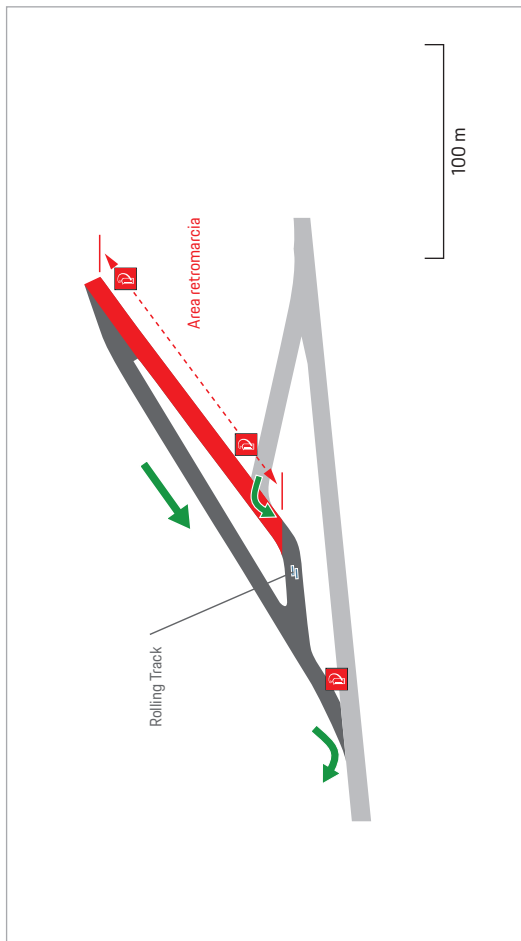

Reverse Gear Track

1

2

3

4

5

6

7

7.17 Vapour Locks

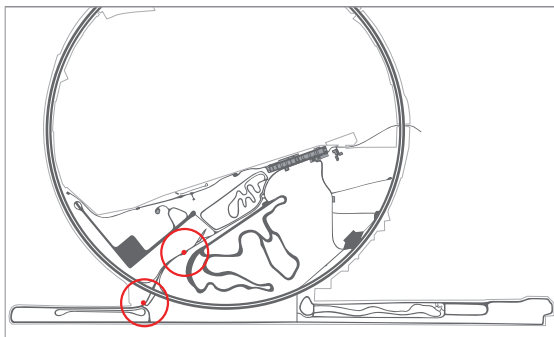

Per i test sono disponibili diversi Vapour Locks posizionati come da immagine. Possono inoltre essere forniti, su richiesta, ulteriori Vapour Locks mobili.

Informazioni sulla sicurezza

In caso di incendio troverete un estintore vicino a ogni Vapour Lock.

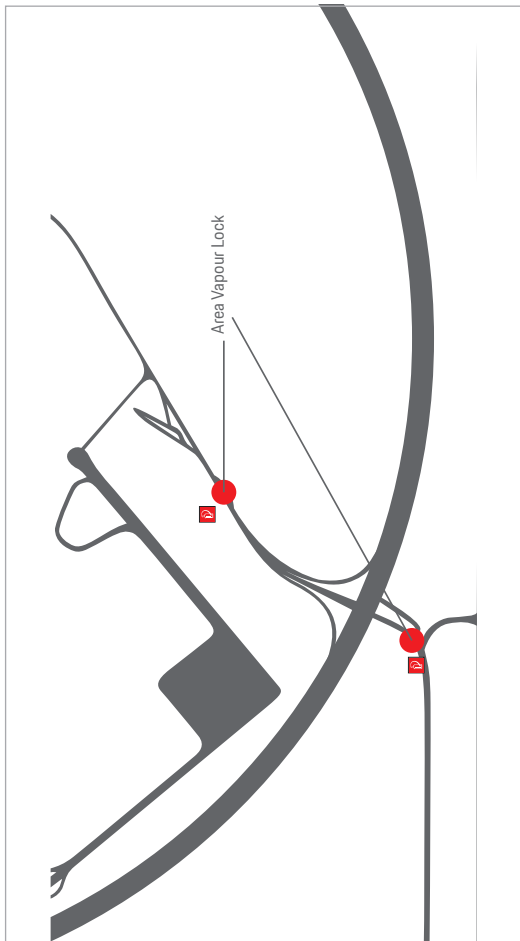

1

2

3

4

5

6

7

7.18 Guadi

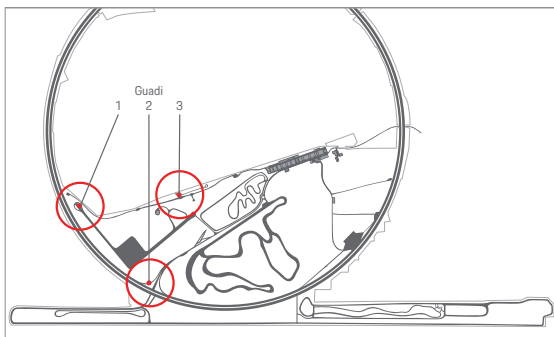

Sono disponibili tre diversi tipi di guado per varie tipologie di prova.

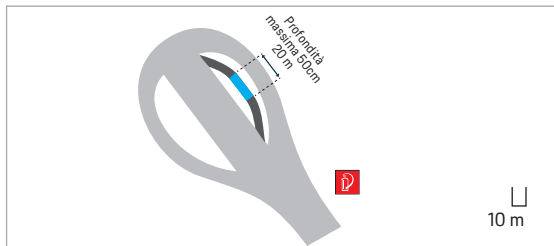

Guado 1

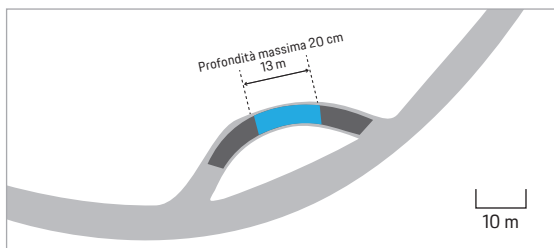

Guado 2

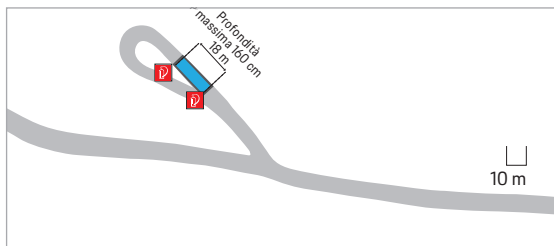

Guado 3

1

2

3

4

5

6

7

7.19 Pergola

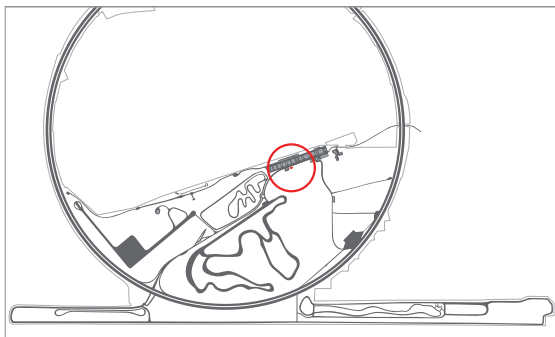

Prima di iniziare il test concordare l'attività con l'Ufficio Gestione Piste (Track Management).

Informazioni sulla sicurezza

È disponibile una colonnina di emergenza provvista di estintore a breve distanza.

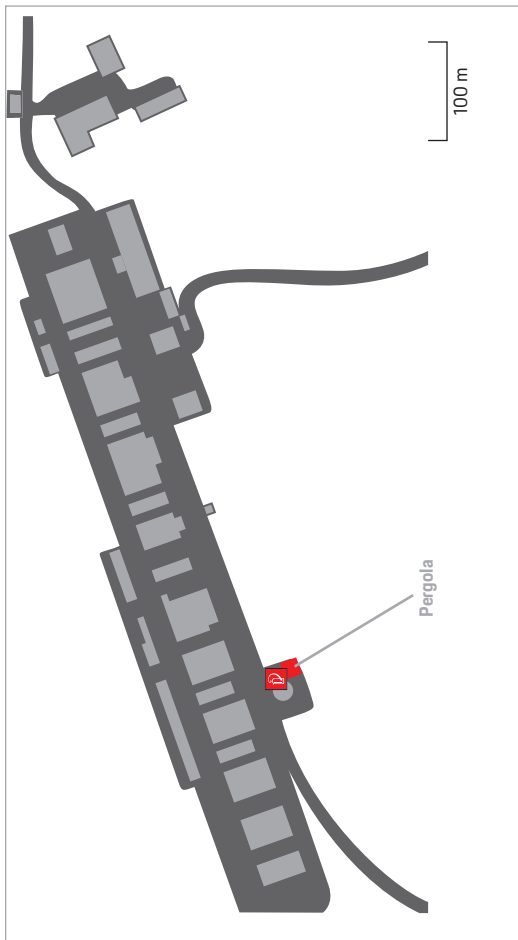

Posizione Pergola

1

2

3

4

5

6

7

7.20 Marciapiede

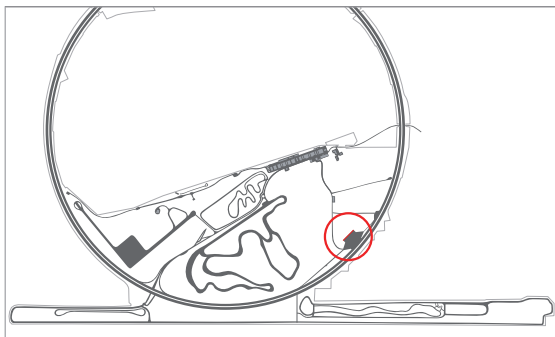

Quest'area (100 m di lunghezza e 0,15 m di altezza) è situata sulla Piattaforma Dinamica B.

Informazioni sulla sicurezza

È disponibile una colonnina di emergenza provvista di estintore a breve distanza.

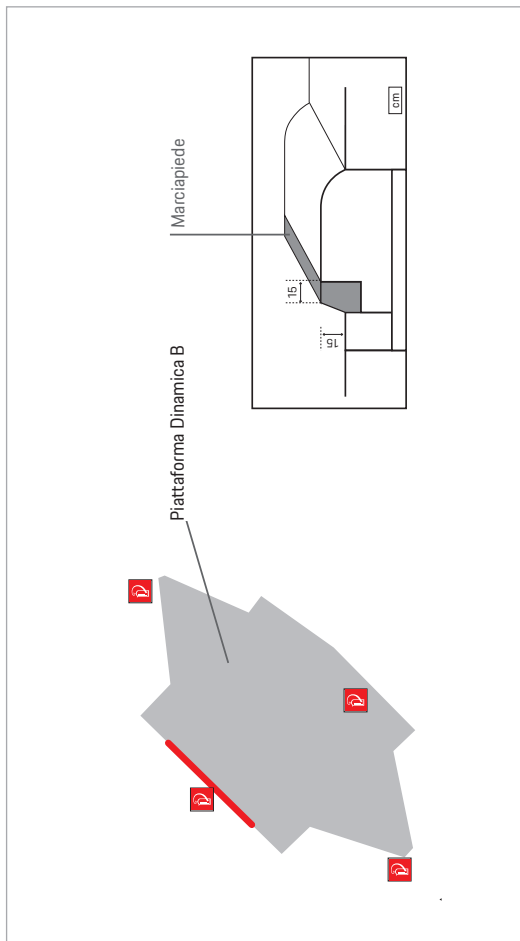

7.21 Area Test Parcheggio Assistito

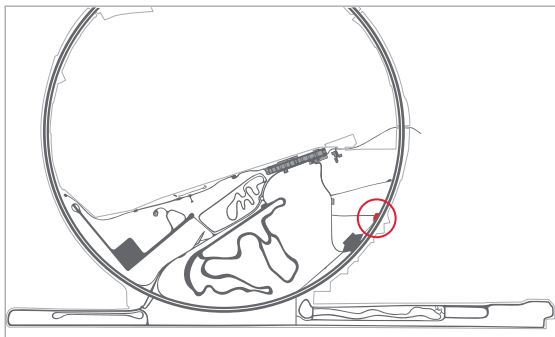

Quest'area è lunga 130 m larga 35 m ed è accessibile dall'Anello a Bassa Velocità, accedendo alla stessa all'altezza del KM 9.

Regole specifiche per la pista

- L'area di test non è utilizzabile per sosta/parcheggio
- prima di iniziare la sessione di prova contattare l'Ufficio Gestione Piste (Track Management).

Informazioni sulla sicurezza

- Colonnine di emergenza provviste di estintore sono presenti lungo il «New Jersey». All'interno del box, è disponibile un estintore e una cassetta di primo soccorso.

- In caso di evacuazione, recarsi al punto di raccolta segnalato sulla mappa e attendere istruzioni da parte del team di addetti alle emergenze di NTC.

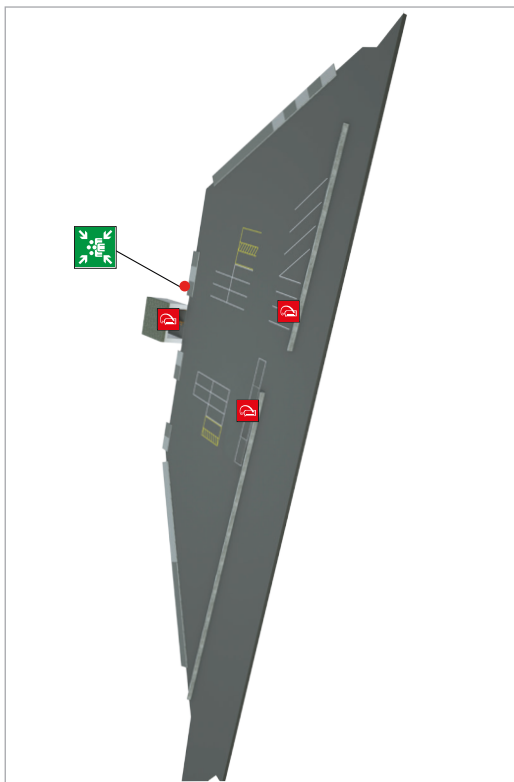

Area test parcheggio assistito

1

2

3

4

5

6

7

8. Impianti e servizi su richiesta

8.1 Servizi su richiesta

È possibile richiedere all'Ufficio Gestione Piste (Track Management) i seguenti servizi:

- stoccaggio/movimentazione di carburanti speciali
- refrigerazione di carburanti speciali
- sacchi zavorra 20 kg
- manichini zavorra (riempimento ad acqua)

8.2 Officine

All'interno delle officine sono disponibili le seguenti attrezzature:

- ponti sollevatori
- impianti di climatizzazione
- impianto aria compressa
- forniture di acqua
- banchi di lavoro
- aspiratori gas di scarico
- cassetta pronto soccorso
- estintori
- kit emergenza segnalazioni incendi ed evacuazione
- kit gestione e emergenze ambientali

Informazioni generali di sicurezza e raccomandazioni

- in caso di emergenza seguire il piano di evacuazione
- durante le fasi operative prestare la massima attenzione alla sicurezza personale
- accertarsi sempre che almeno due persone siano presenti nell'area di lavoro
- lasciare libera ed accessibile l'area intorno agli estintori, agli idranti e ai quadri elettrici
- non è consentito cucinare all'interno dell'officina salvo nelle zone attrezzate
- non è consentito fumare nelle aree chiuse
- non rimuovere o modificare i dispositivi di sicurezza dalle apparecchiature
- mantenere sempre puliti gli attrezzi, le apparecchiature e la zona di lavoro
- non modificare o alterare gli attrezzi/le apparecchiature
- informare il Servizio Clienti (Customer Care) NTC di eventuali guasti o malfunzionamenti di dispositivi/attrezzi
- prima di iniziare le attività lavorative, indossare gli opportuni Dispositivi di Protezione Individuali richiesti dalla propria azienda
- non è consentito eseguire lavori a caldo (saldature) e l'uso di fiamme libere
- rispettare tutti i segnali di sicurezza presenti sul luogo di lavoro

- leggere/attenersi al manuale di utilizzo di ogni apparecchiatura
- è severamente vietato ricaricare le vetture elettriche collegandole alle prese che si trovano all'interno o all'esterno delle officine (utilizzare l'apposita stazione di ricarica per vetture elettriche/ibride)
- è consentito avviare il motore del veicolo all'interno delle officine dotate di impianto di aspirazione, per il tempo necessario ai controlli
- eventuali materiali pericolosi devono essere maneggiati con adeguati indumenti protettivi



Informazioni generali e raccomandazioni in materia ambientale

- raccogliere i rifiuti pericolosi e non pericolosi negli appositi contenitori provvisti di dedicata etichettatura identificativa garantendone la differenziazione
- non stoccare all'interno dell'officina pneumatici, quantitativi di olio e di materiali infiammabili superiori a quelli necessari per l'uso quotidiano
- differenziare i rifiuti utilizzando gli appositi contenitori
- è vietato fare modifiche impiantistiche e strutturali di qualsiasi genere

- rispettare le indicazioni di stoccaggio previste in ogni locale
- in caso di sversamenti di sostanze liquide inquinanti usare il kit antisversamento in dotazione e informare immediatamente il Servizio Clienti (Customer Care)
- manipolare combustibili speciali sempre in aree autorizzate per prevenire sversamenti sul suolo e falda
- per motivi igienici e di sicurezza è vietato dare da mangiare a gatti o altri animali
- lasciare libere le uscite di emergenza e le vie di fuga
- concordare preventivamente con il Servizio Clienti (Customer Care) stoccaggi di sostanze pericolose o alloggiamenti di apparecchiature/veicoli/mezzi in aree esterne, in modo da preservare l'ambiente e le relative aree protette da potenziali sversamenti e incendi
- non sversare sostanze inquinanti sul suolo o nelle reti fognarie

1

2

3

4

5

6

7

8

Indicazioni per i ponti sollevatori

- seguire le istruzioni vicino al pannello di controllo
- non superare il carico massimo indicato sul sollevatore

Al termine delle attività giornaliere in NTC e prima di lasciare l'officina:

- spegnere le luci
- spegnere l'aria condizionata
- chiudere tutte le porte e le finestre
- prelevare tutti gli oggetti personali
- restituire la chiave di accesso presso la Security Reception e rivolgersi allo staff della Security per informarli sulle ordinarie e quotidiane attività e sui materiali che devono essere immagazzinati o resi inutilizzabili

Al termine del periodo di prova in NTC e prima di lasciare l'officina:

- spegnere le luci
- spegnere l'aria condizionata
- chiudere tutte le porte e finestre
- prelevare tutti gli oggetti personali
- restituire la chiave di accesso alla Security Reception e compilare la reportistica richiesta per la gestione del materiale Cliente

PORSCHE

Porsche, lo scudo Porsche e altri segni distintivi sono marchi registrati della Dr. Ing. h.c. F. Porsche AG.

autorizzazione scritta di Dr. Ing. h.c. F. Porsche AG. Con riserva di modifiche ed errori.

È vietata qualsiasi riproduzione, duplicazione o ulteriore utilizzo senza

OP-Q13_01_MOD02_Rev.
03 of 19/12/2025