

# Montageanleitung

## **IPT31**

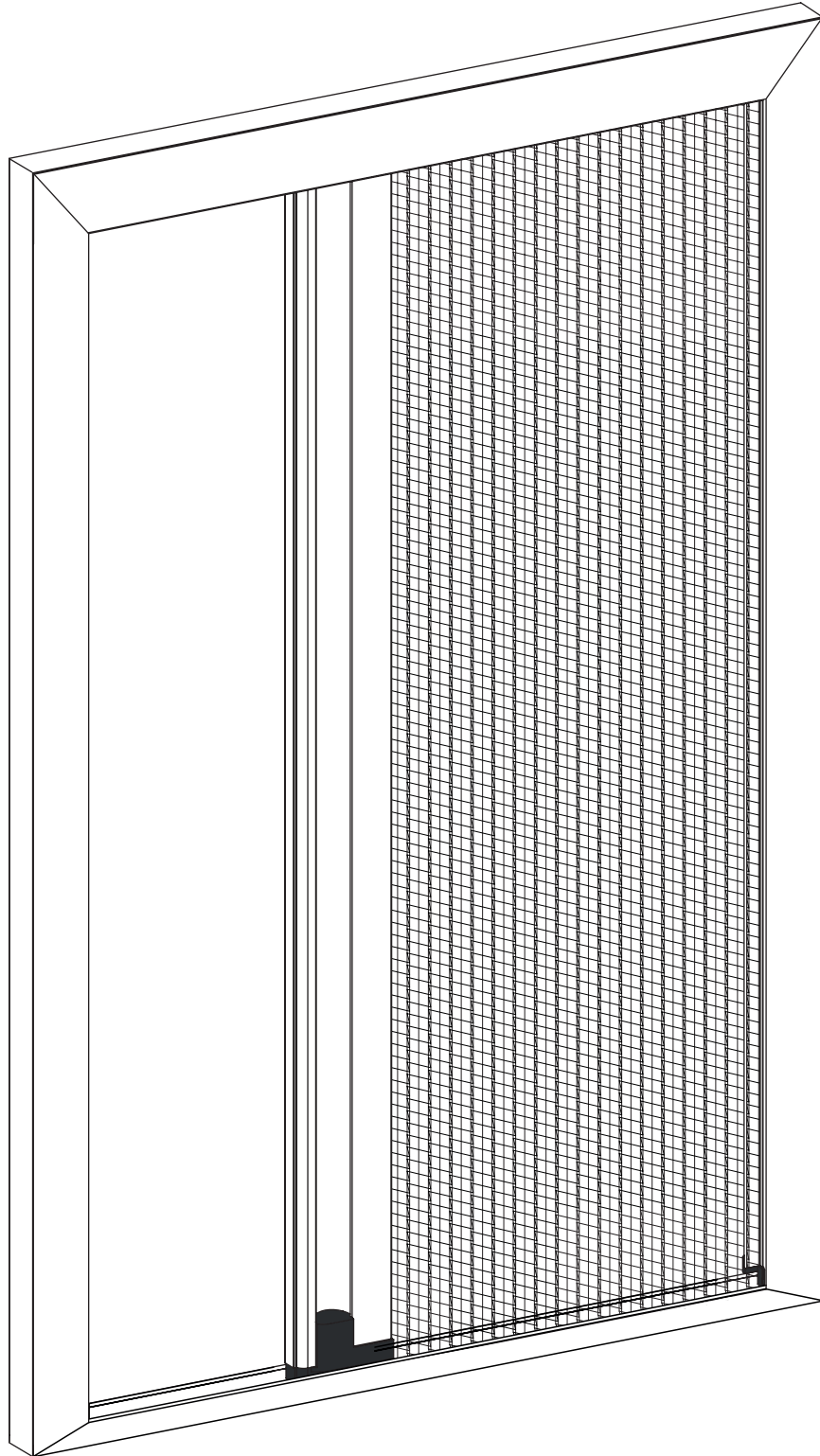

Bitte lesen Sie die nachfolgenden Hinweise sorgfältig vor der Montage und beachten Sie die Montagereihenfolge.



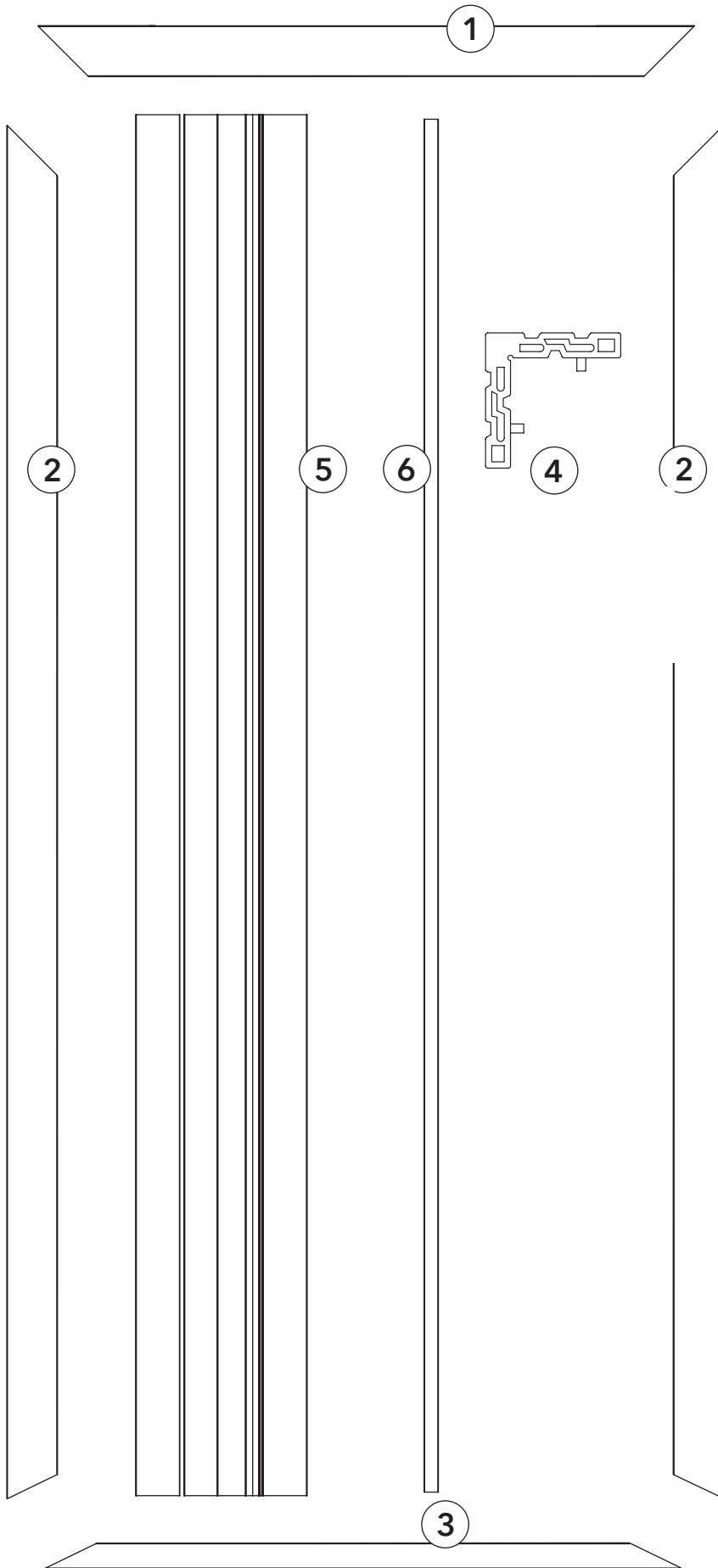

## Lieferumfang

- 1= 1x oberer Montagerahmen
- 2= 2x seitliche Montagerahmen
- 3= 1x untere Führungsschiene
- 4= 4x Eckwinkel
- 5= 1x Plisseetür-Paket
  - 5a= 1x Anschlagprofil  
Paketseite mit Clips
  - 5b= 1x Schiebeprofil
  - 5c= 1x Anschlagprofil  
und Clips
- 6= 1x Magnetleiste
- 7= 6x Befestigungsschrauben
- 8= 6x Dübel
- 9= 1x Inbusschlüssel
- 10= 6x Abdeckstopfen  
(bei Wandmontage)

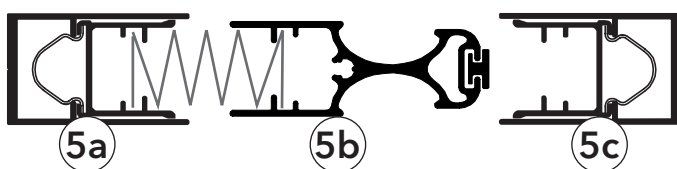

## Montage

1.

Montagerahmenprofile (1) - (2)  
und untere Führungsschiene (3)  
mit den Eckwinkeln (4)  
zusammenstecken.  
Dann mit dem mitgelieferten  
Inbusschlüssel (9) festziehen.

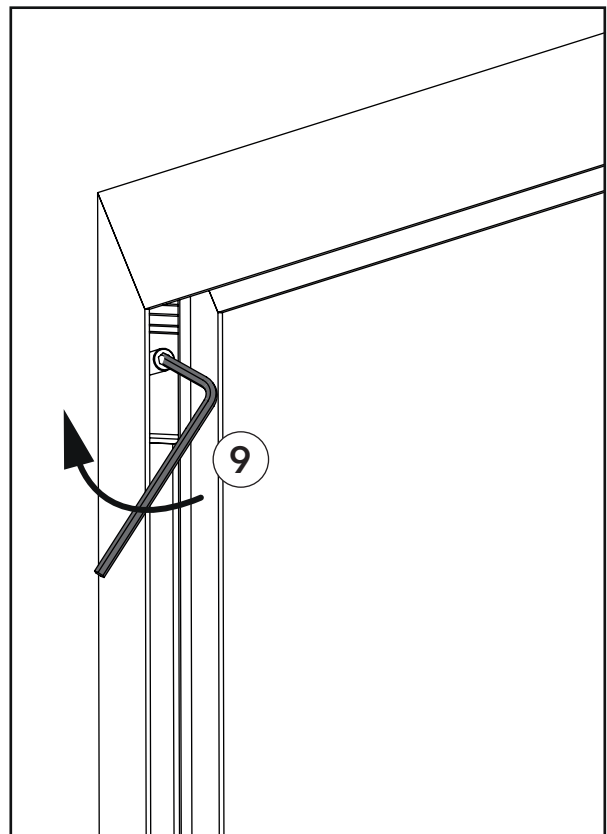
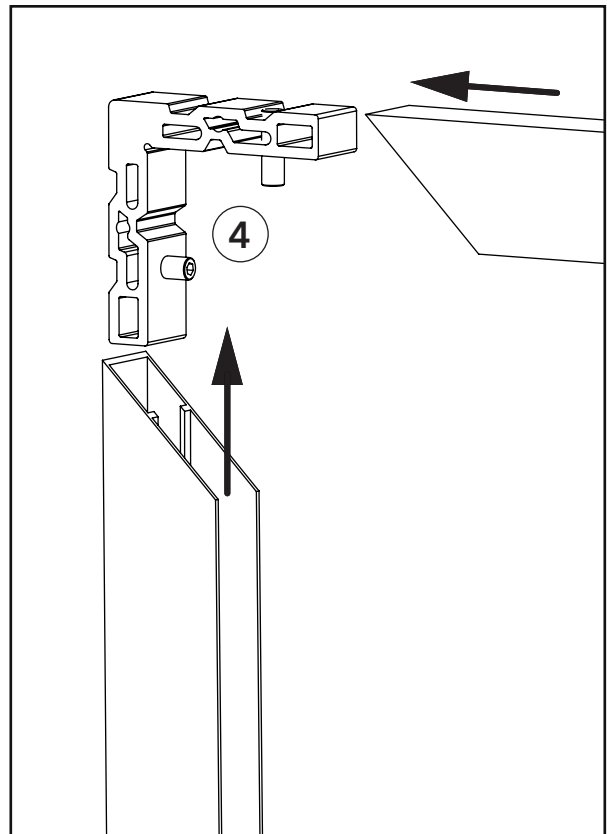

## 2a. Wandmontage

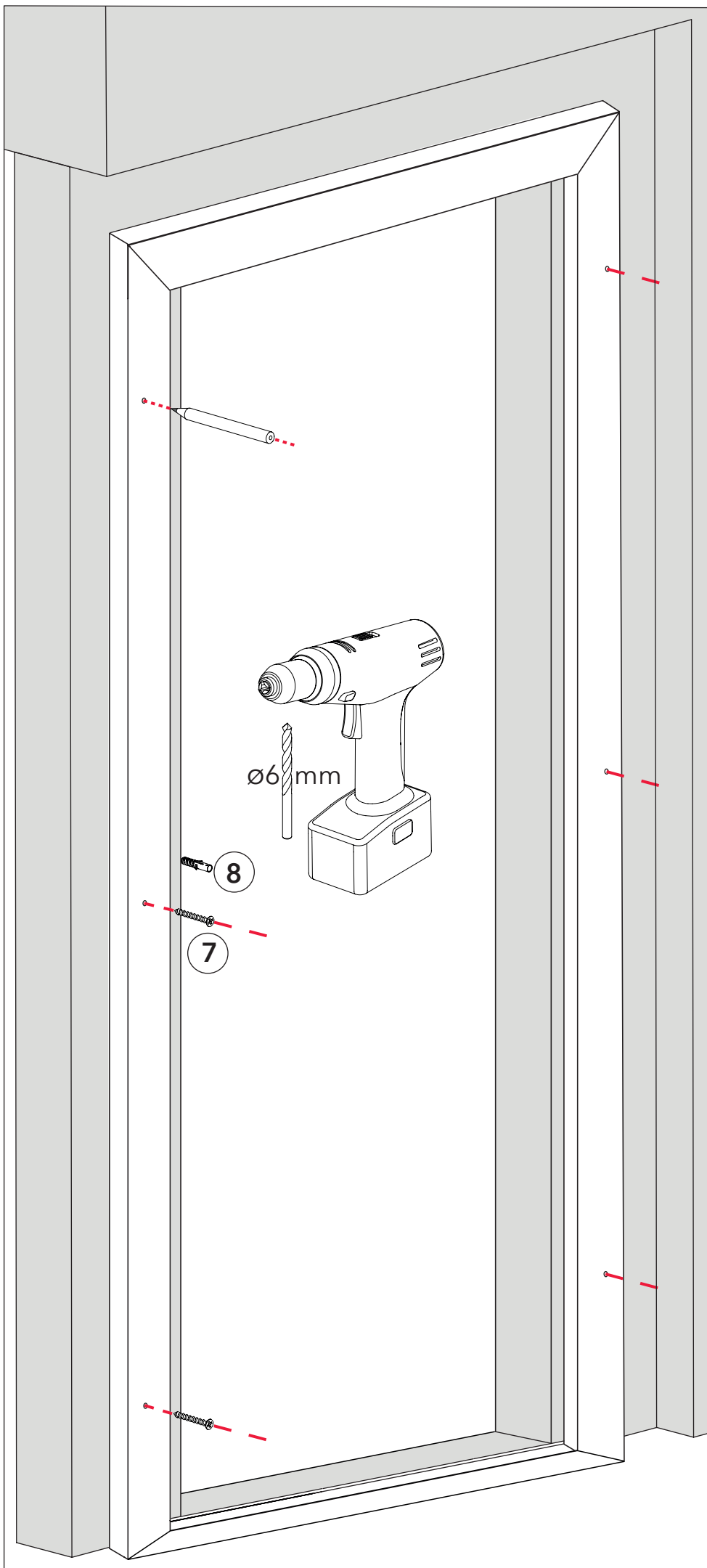

A)  
Montagerahmen  
auf der Wand  
positionieren und  
die Montage-  
löcher auf den  
Untergrund  
übertragen.

B)  
Rahmen entfernen  
und die Befesti-  
gungslöcher bohren.

C)  
Die Wanddübel (8)  
in die Bohrlöcher  
stecken und den  
Rahmen mit  
den Befestigungs-  
schrauben (7)  
befestigen.

D)  
Danach die Löcher  
mit den Abdeck-  
stopfen (10)  
bedecken.

## 2b. Nischenmontage

A)  
Montagerahmen  
in der Nische  
positionieren und  
die Montage-  
löcher auf den  
Untergrund  
übertragen.

B)  
Rahmen entfernen  
und die Befesti-  
gungslöcher bohren.

C)  
Die Dübel (8) in  
die Bohrlöcher  
stecken und den  
Rahmen mit  
den Befestigungs-  
schrauben (7)  
befestigen.

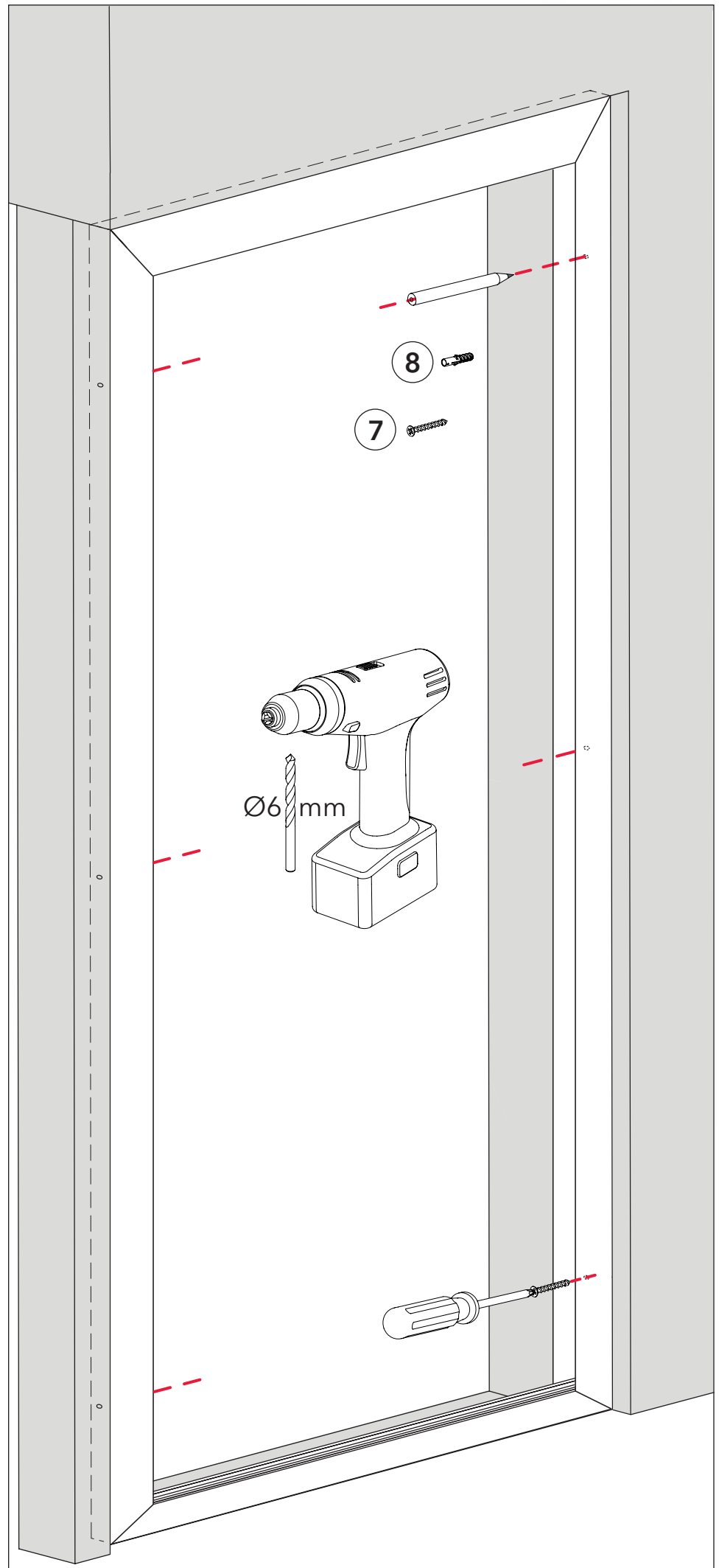

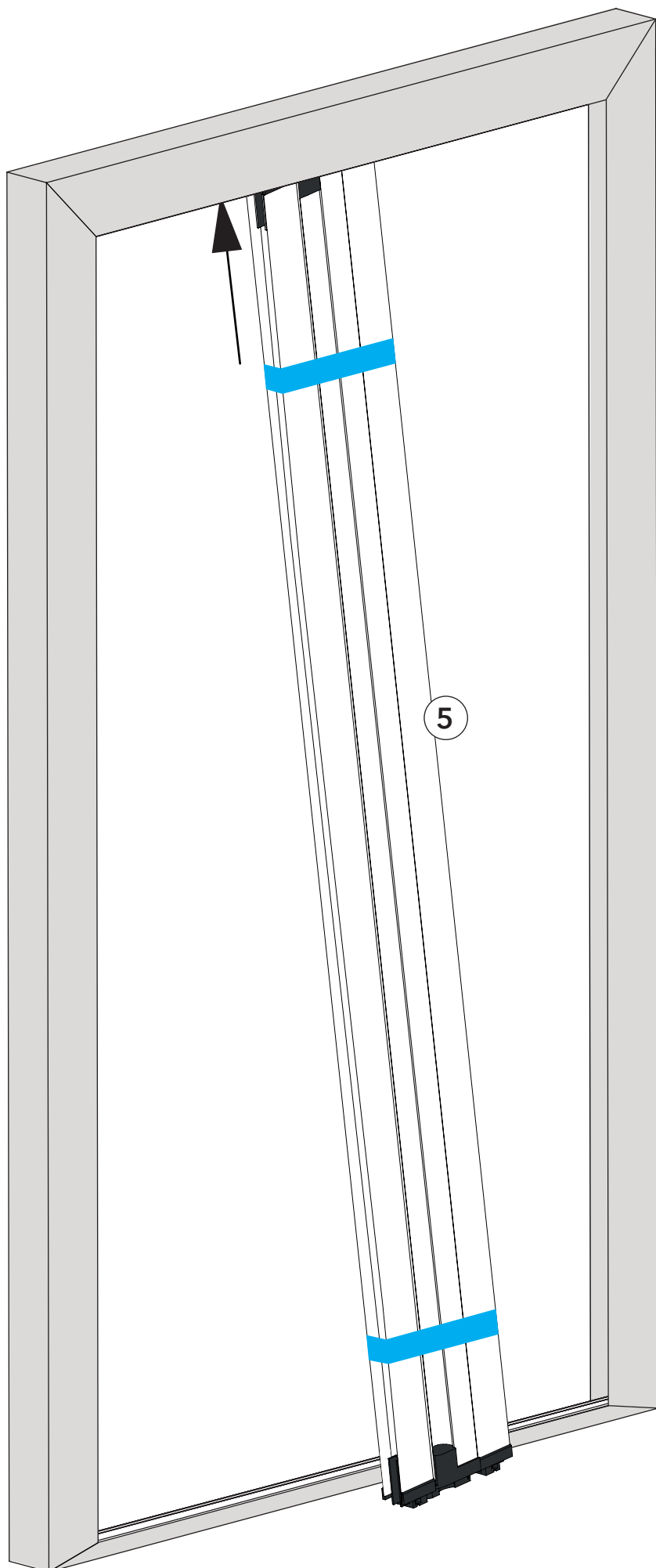

3.

Weißes Klebeband lösen, dann das Plisseetür-Paket (5) schräg oben in den Rahmen (1) einführen.

Darauf achten, dass der Aufkleber „UPSIDE OBEN“ oben ist. Die Bedienseite ist dabei wählbar.

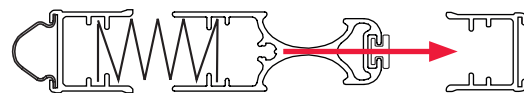

Bedienung von links nach rechts



Bedienung von rechts nach links

4.

Plissetür-Paket (5)  
senkrecht in die untere  
Führungsschiene (3)  
einsetzen.  
Das Schiebeprofil (5b)  
dabei unten einrasten.

5.

Transportsicherung  
(blaues Klebeband)  
lösen.  
Das gelbe Klebeband  
noch nicht lösen!

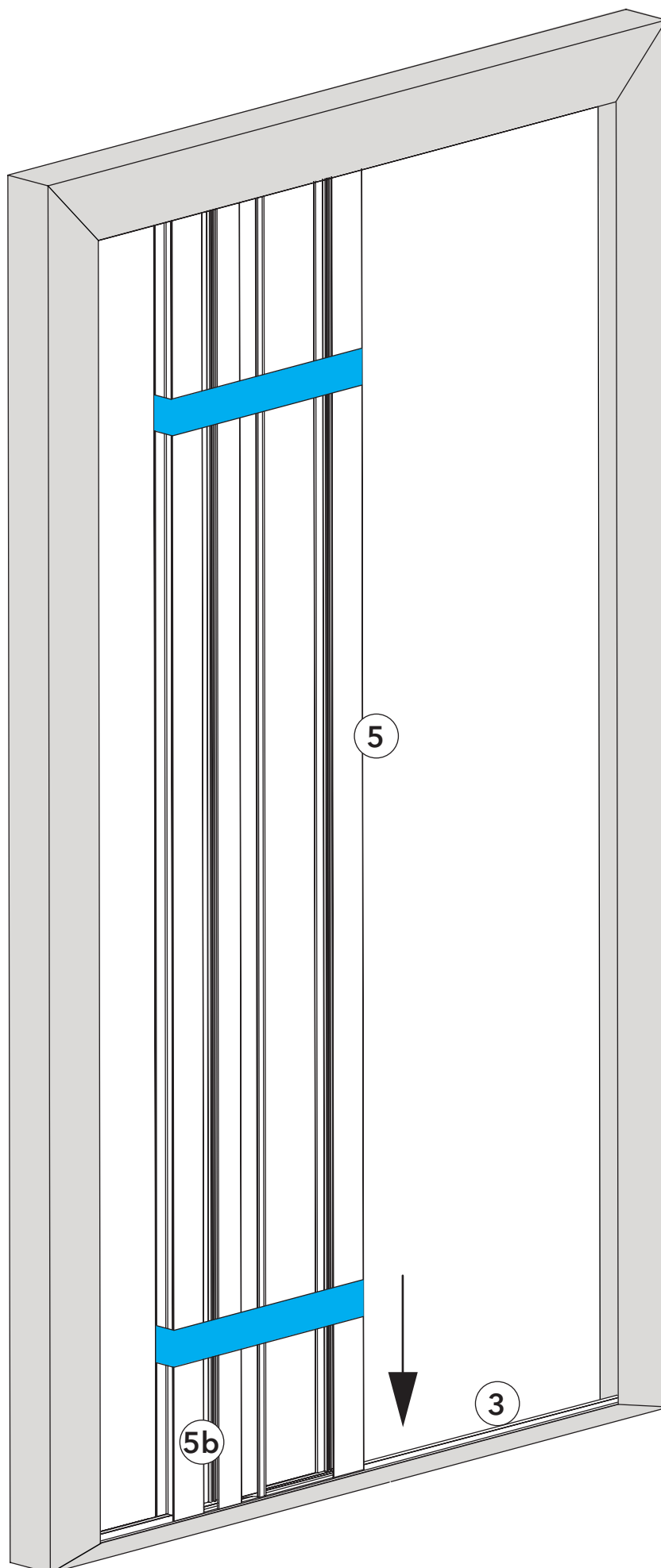

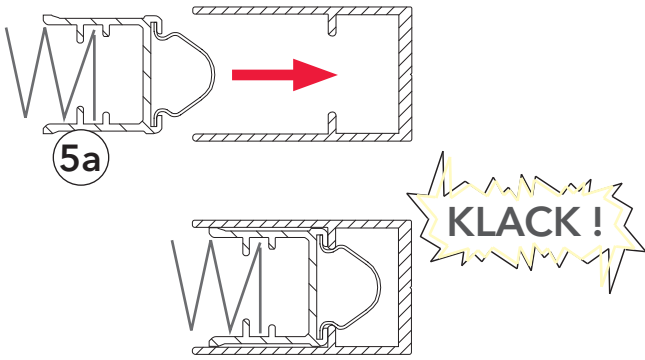

6.

Das Anschlagprofil mit den Clips (5a) in das Montage-  
rahmenprofil (2) drücken.  
Darauf achten, dass es  
hörbar einrastet.



7.

Das gelbe Klebeband entfernen  
und das Anschlagprofil mit den  
Clips (5c) in das Montage-  
rahmenprofil (2) drücken.  
Darauf achten, dass es  
hörbar einrastet.

Die Schnüre oben und unten  
müssen frei liegen und dürfen  
nicht in den Führungsschienen  
verklemt werden.

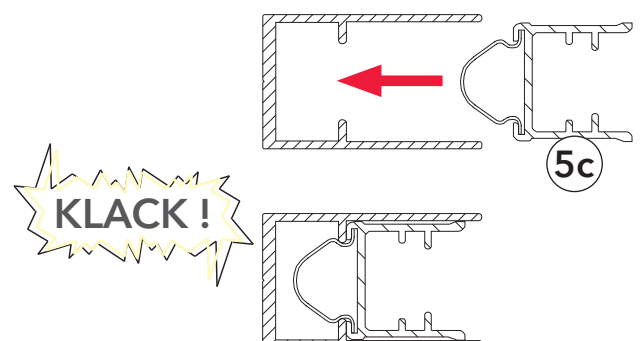

8.

Spannungsregulierung im Anschlagprofil (5c) mit dem mitgelieferten Inbusschlüssel (9) spannen.

Die Spannungsregulierung nur so fest spannen, dass die Feder leicht gespannt ist.

Danach ausprobieren, ob sich die Tür gut öffnen und schließen lässt.

Hängen die Fäden durch, muss etwas fester gespannt werden. Bleibt die Tür nicht zu, muss die Spannungsregulierung etwas gelockert werden.

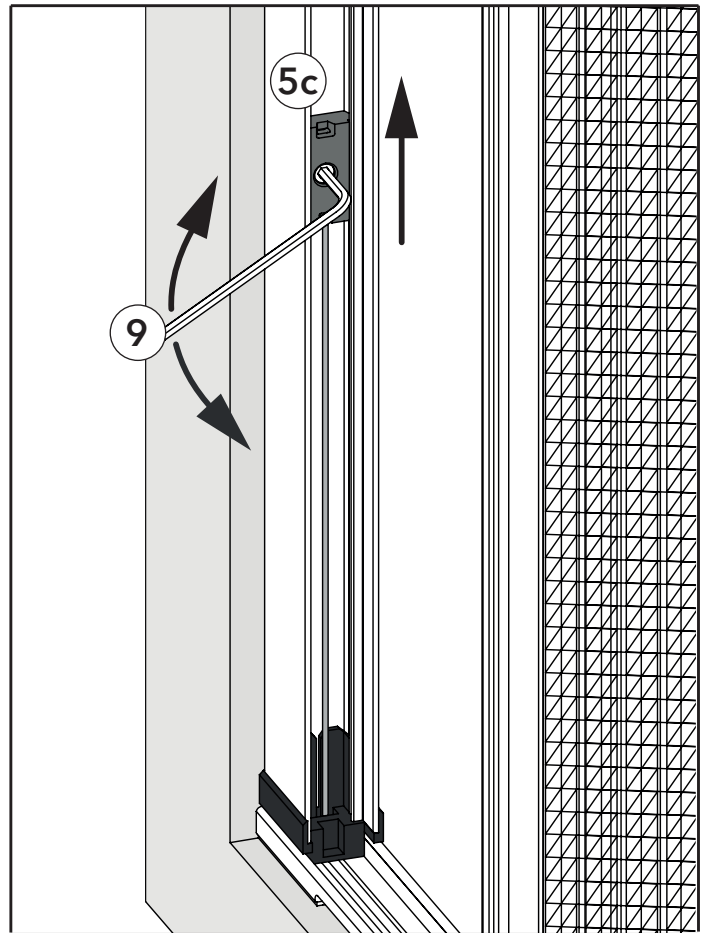

9.

Bei Bedarf kann die Fadenspannung zusätzlich im Anschlagprofil (5a) reguliert werden.

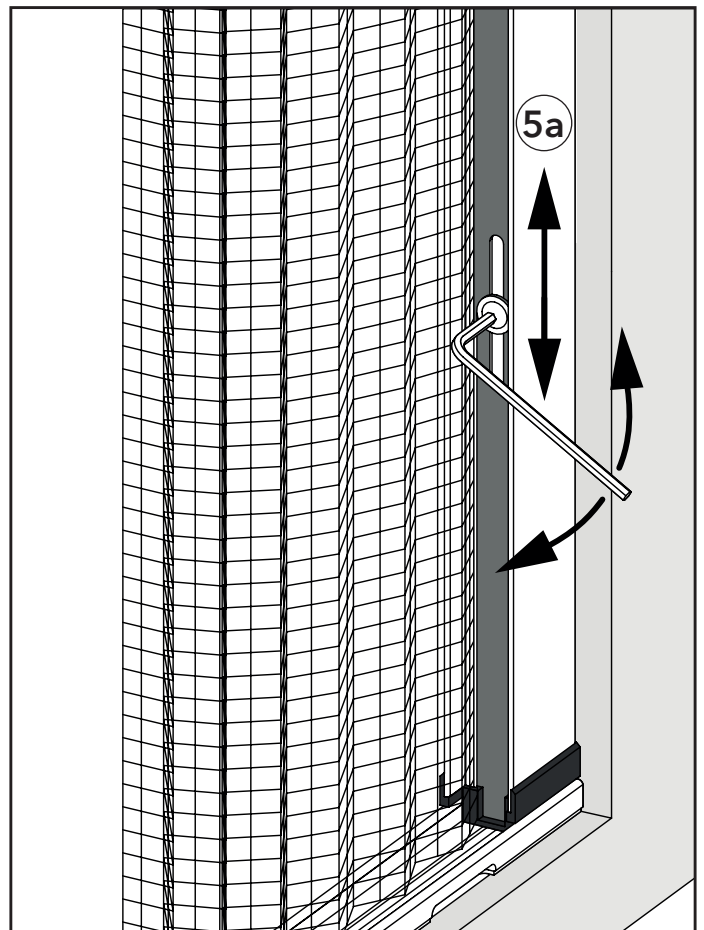

10.

Magnetleiste (6) mit der breiten Fläche auf die integrierte Magnetleiste am Schiebeprofil (5b) legen, um die Polung zu prüfen, ggf. um 180° drehen. Die Magnetleisten müssen mittig ausgerichtet sein.

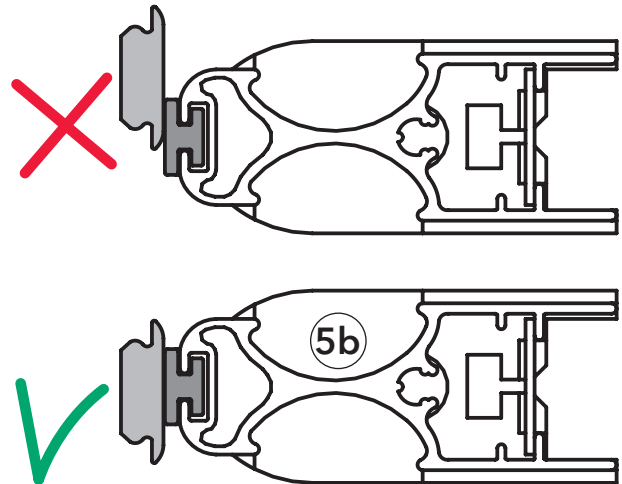

11.

Die Magnetleiste (6) in dieser Ausrichtung aus Schritt 10 in das Anschlagprofil (5c) drücken

