

VERWERKINGSVOORSCHRIFTEN PROCESSING INSTRUCTIONS

OBI 800 PRO

- > VLOER-, PLAFOND- EN GEVELPROFIELEN, GLASPANELEN (33.1, 44.2, 55.2, 66.2, 88.2)
- > FLOOR, CEILING, AND FAÇADE PROFILES, GLASS PANELS (33.1, 44.2, 55.2, 66.2, 88.2)

1

NL Als er een deur in de wand komt, dienen de maat en locatie van het kozijn eerst op de juiste plek gemarkeerd te worden met de vullat (meegeleverd in de deurkozijnkit).

EN If a door is to be placed in the wall, the size and location of the frame must first be marked in the correct place with the wood strip (included in the door frame kit).

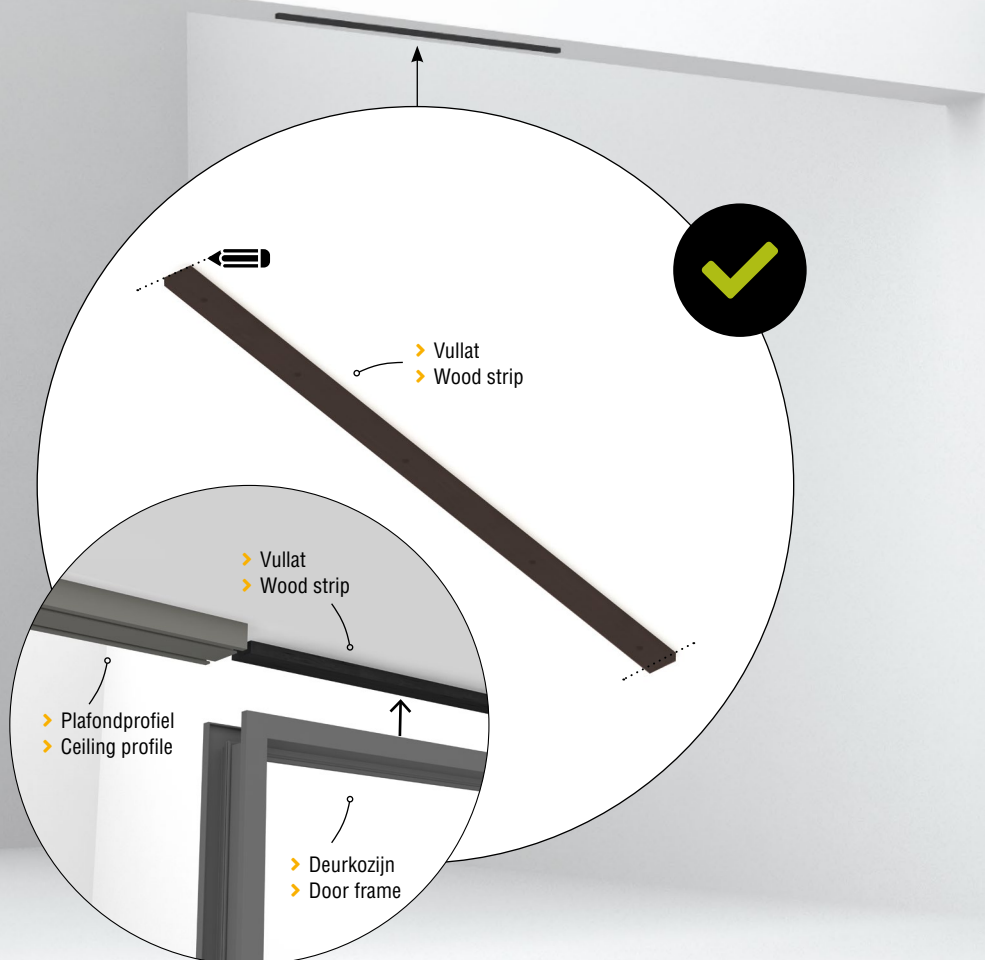

2

NL Maatvoering bepalen van de positie van het later te plaatsen deurkozijn. Voor instructies zie handleiding OBI 800 deurkozijn.

EN Determine the positioning dimensions for the door frame to be installed later. For instructions, see the OBI 800 door frame manual.

Hier dient u de maten over te nemen van de meegeleverde tekening van uw project.

Here you must take the measurements from the drawing provided with your project.

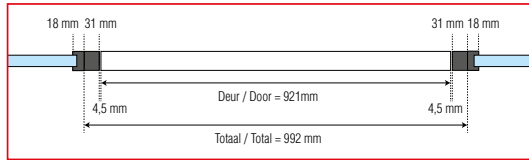

$18 + 658 + 2 + 658 + 2 + 658 + 18 =$ **Buitenzijde Kozijnstijl / Bovenprofiel**
 $18 + 658 + 2 + 658 + 2 + 658 + 18 =$ **Outside Frame style / Top profile**

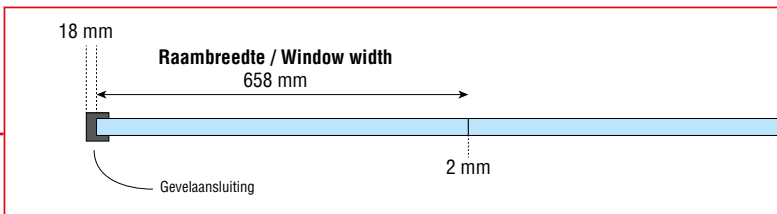
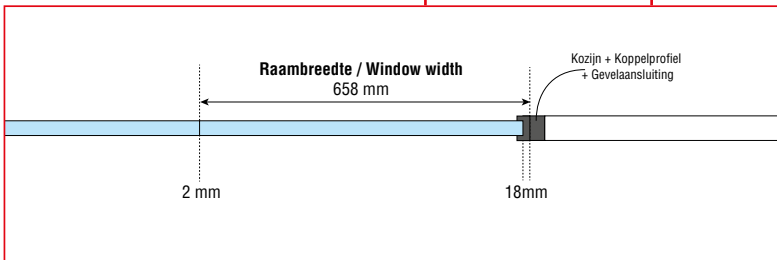
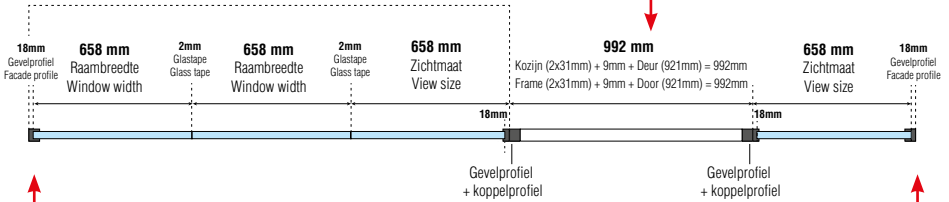

3

NL Vervolgens kunnen alle profielen op maat gezaagd worden. Dit doen we met een aluminium afkortaag.

EN Now all profiles can be cut to size. We do this with an aluminium crosscut saw.

- > Plafondprofiel (4000mm)
- > Ceiling profile (4000mm)

- > Vloerprofiel met contra (4000mm)
- > Gevelprofiel met contra (3000mm)
- > Floor profile with counter (4000mm)
- > Façade profile with counter (3000mm)

- > Contrazijde
- > Counter side

- > Verstek
- > Miter

- > Contrazijde
- > Counter side

- > Hoeken dienen in verstek gezaagd te worden.
- > Corners must be miter cut.

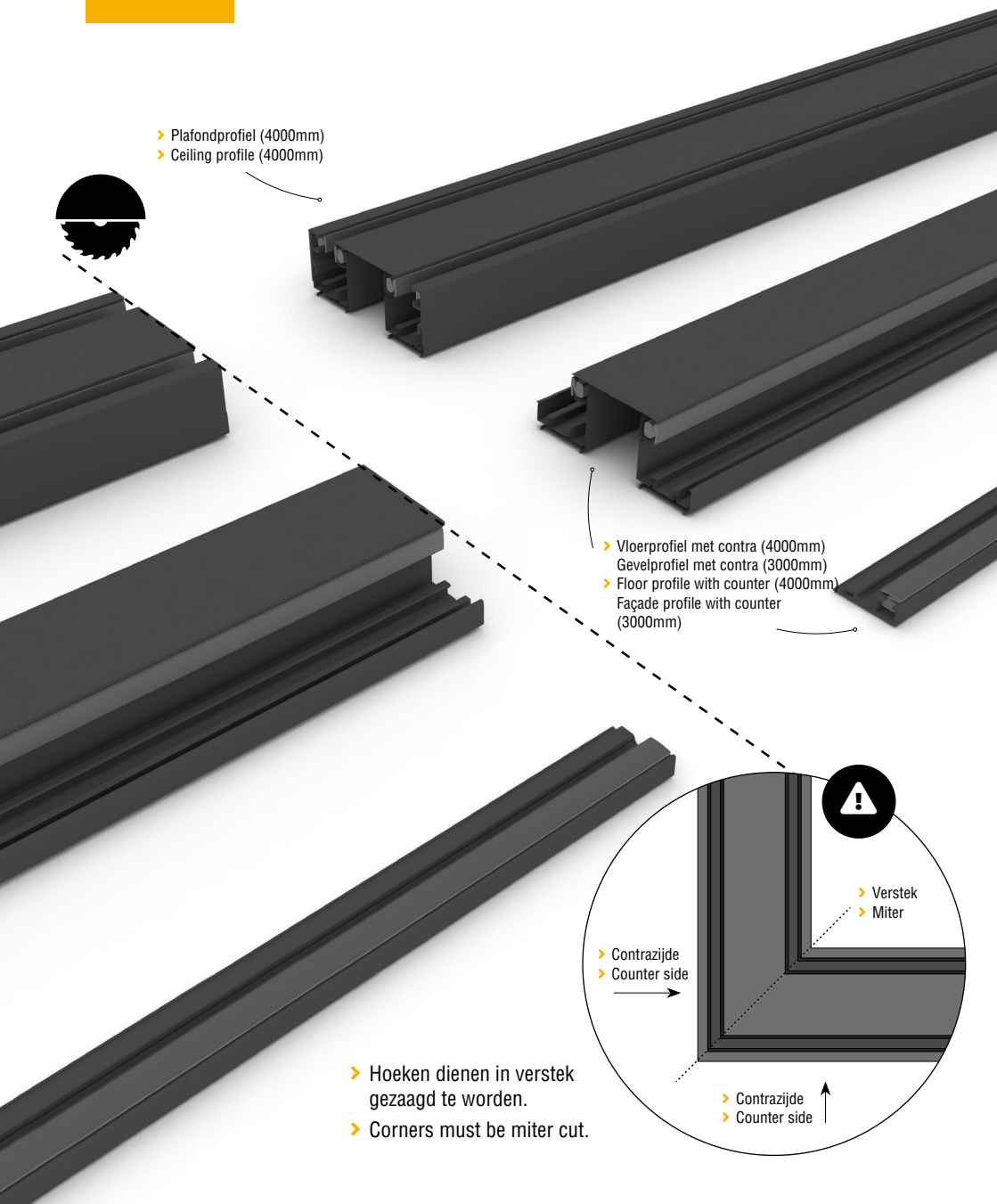

4

NL Voor plaatsing eerst 2
foambanden aanbrengen
op de plafond-, vloer,-
en gevelprofielen.

EN Before installation first
attach 2 foam tapes to
the ceiling, floor and
façade profiles.

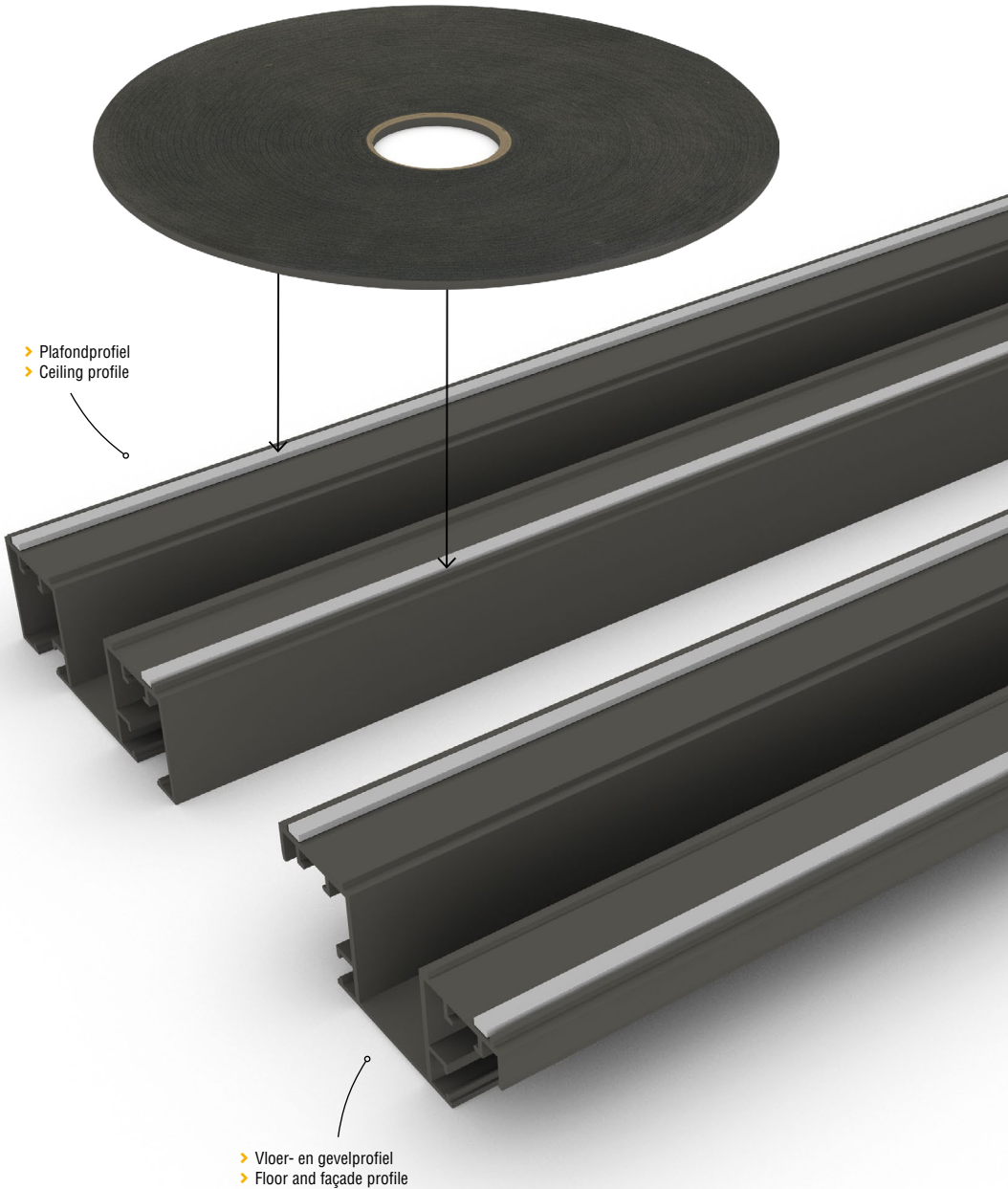

5

- > Plafondprofiel
- > Ceiling profile

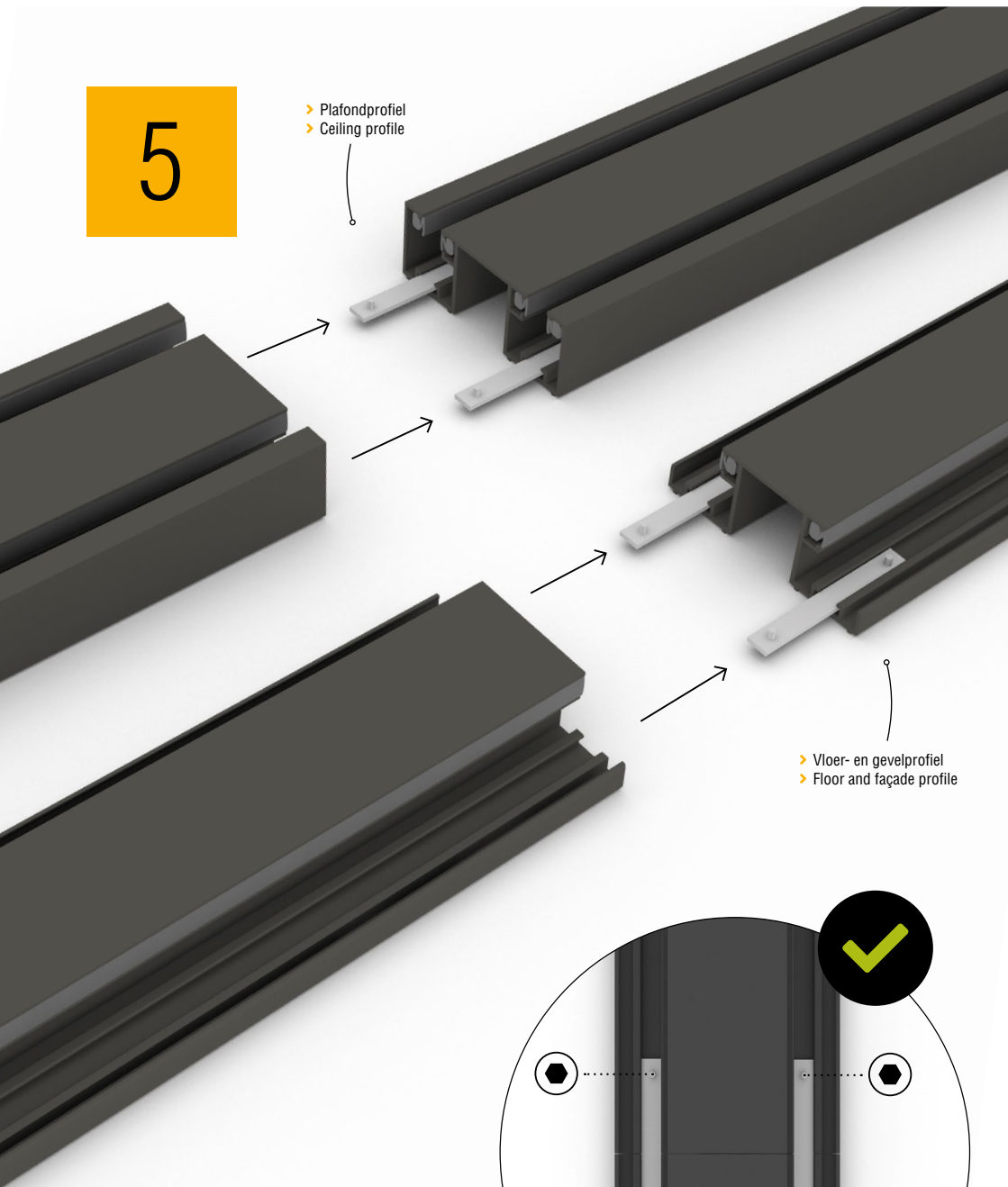

- > Vloer- en gevelprofiel
- > Floor and façade profile

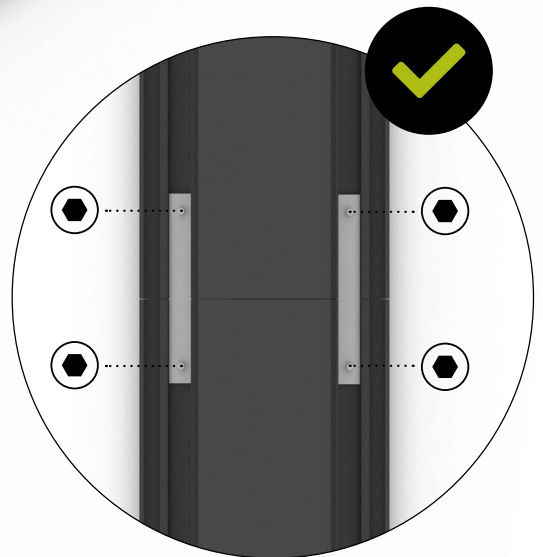

NL Gebruik de lengteverbinders om 2 profielen aan elkaar te verbinden en zet ze vast met een inbusleutel.

EN Use the length connectors to connect 2 profiles together and tighten them with an Allen key.

6

NL Plaats éérst het gevelprofiel voordat je het plafond- en vloerprofiel plaatst.

EN First, install the façade profile before installing the ceiling and floor profiles.

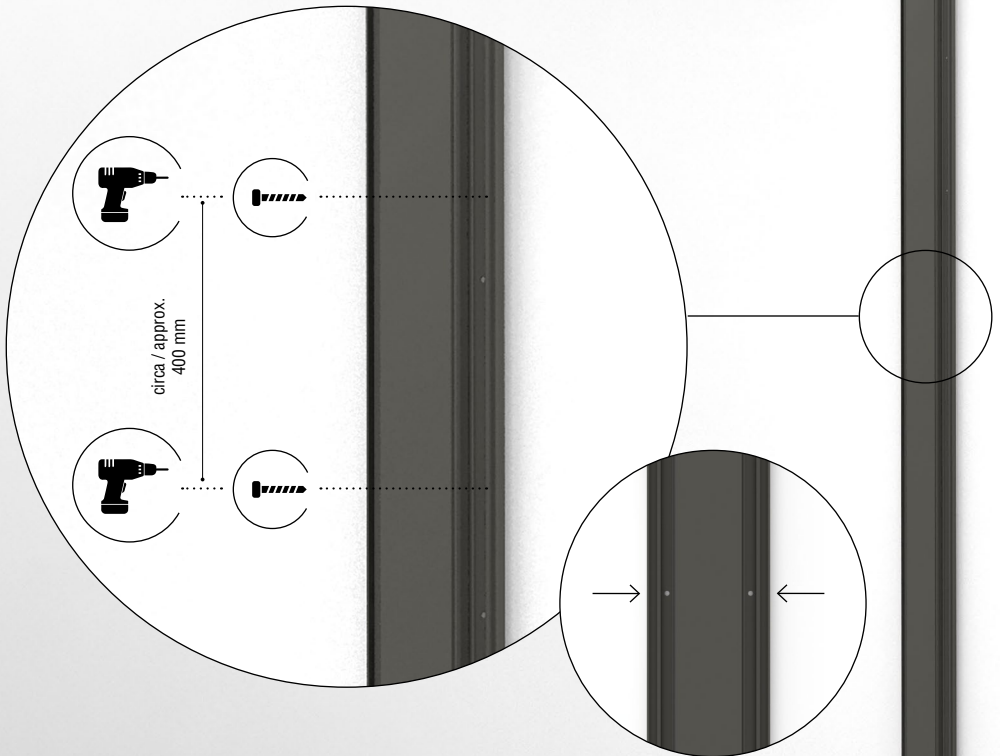

7

NL

Vervolgens monteren we het plafondprofiel

EN

Next, we install the ceiling profile.

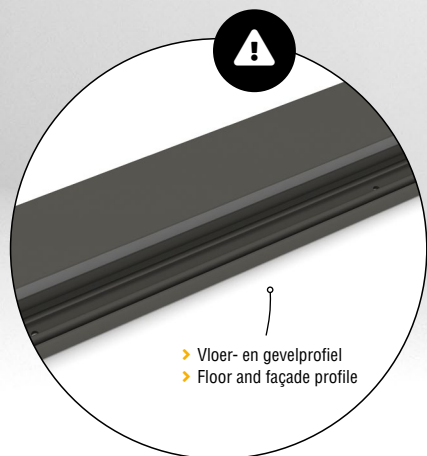
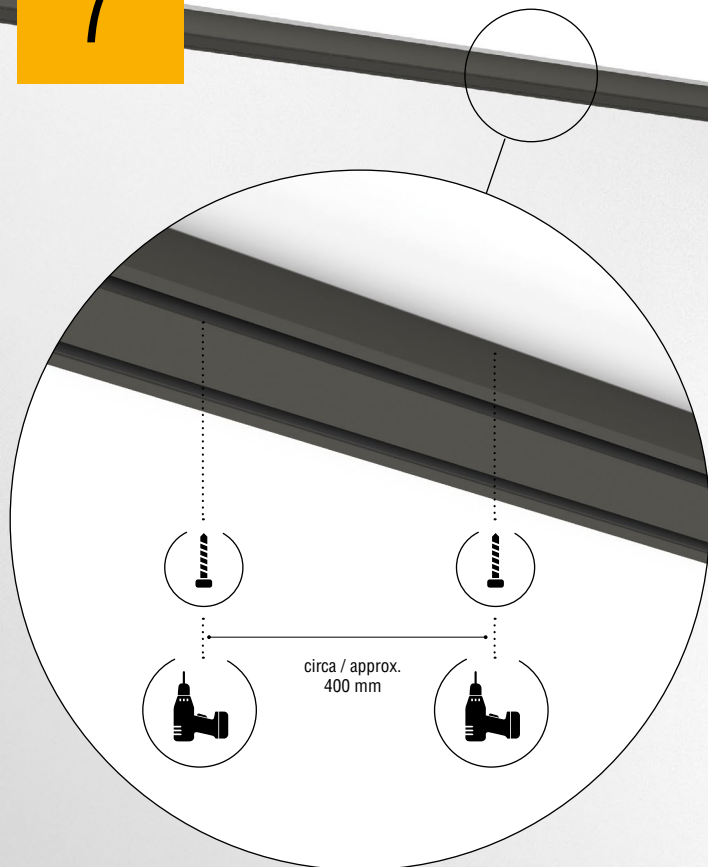

NL

⚠ Let op:

Voordat u het vloer- en plafondprofiel plaatst, plaatst u eerst (indien van toepassing) het deurkozijn. Zie ook hiervoor stap 8 en 9 en de separate handleiding Obi- 800 deurkozijn.

EN

⚠ Attention:

Before installing the floor and ceiling profiles, first install the door frame (if applicable). See also steps 8 and 9 and the separate OBI 800 door frame manual.

8

NL Als de profielen (plafond en gevel) zijn geplaatst kan er, indien van toepassing, gestart worden met de plaatsing van het deurkozijn. Voor instructies zie handleiding OBI 800 deurkozijn en stap 1 en 2 van deze handleiding.

EN When the profiles (ceiling and façade) have been placed, installation of the door frame can be started, if applicable. For instructions, see the OBI 800 door frame manual and steps 1 and 2 of this manual.

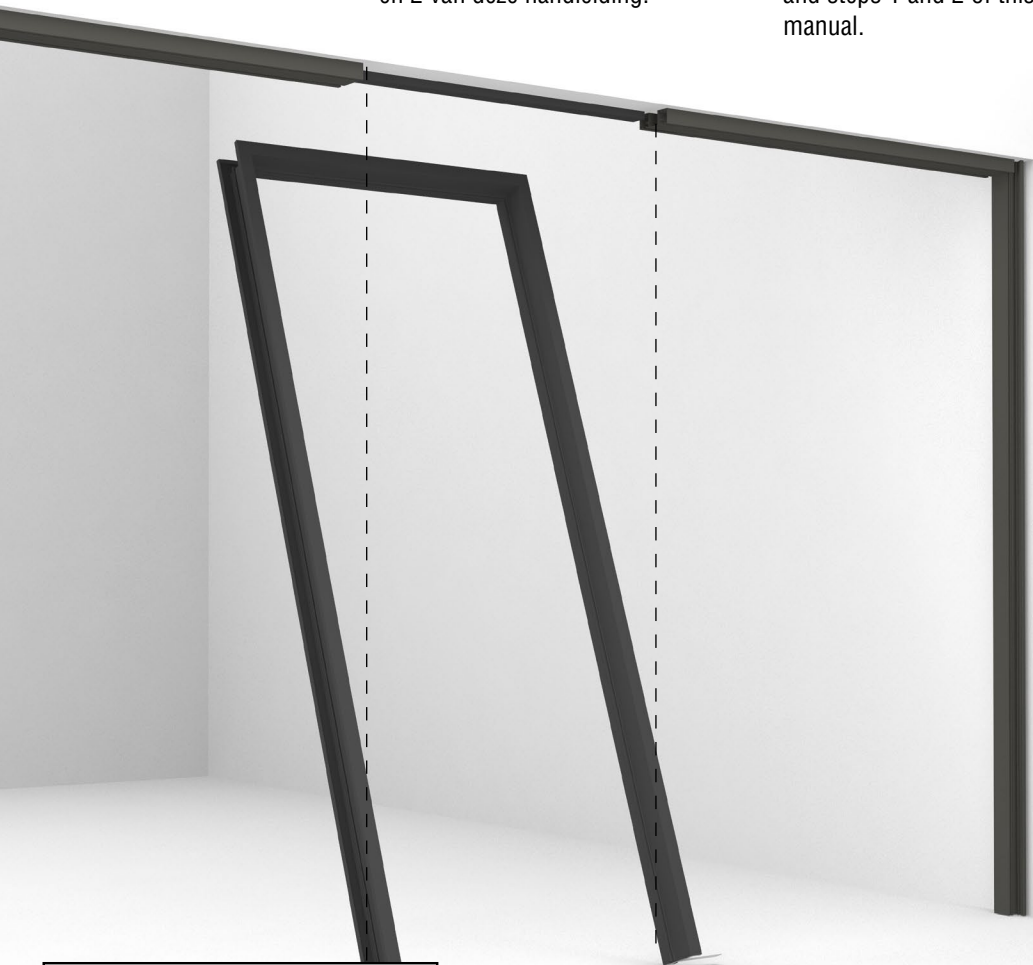

⚠ Let op:

Als er tussen het gevelprofiel en het deurkozijn, of tussen twee deurkozijnen, slechts één glaspaneel wordt geplaatst, gebruik dan als plafondprofiel een vloerprofiel met contra.

⚠ Attention:

If there is only one glass panel between the façade profile and the door frame, or between two door frames, use a floor profile with counter profile as the ceiling profile.

9

NL

Tegen het deurkozijn plaatsen we een koppelplaat. Tegen de koppelplaat komt vervolgens een gevelprofiel. Het geheel schroeven we vervolgens op 3 plaatsen vast.

EN

We place a connection plate against the door frame. A façade profile is then attached to the connection plate. The whole assembly is then fastened in three places.

- > Foam band op koppelplaat
- > Foam tape on connection plate

- > Deurkozijn
- > Door frame

- > Koppelplaat
- > Connection plate

- > Foam band (op koppelplaat)
- > Foam tape (on connection plate)

- > Gevelprofiel
- > Façade profile

2x

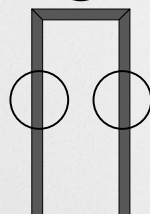

3x



10

NL Als laatst kunnen ook de vloerprofielen gemonteerd worden.

EN Finally, the floor profiles can also be installed.

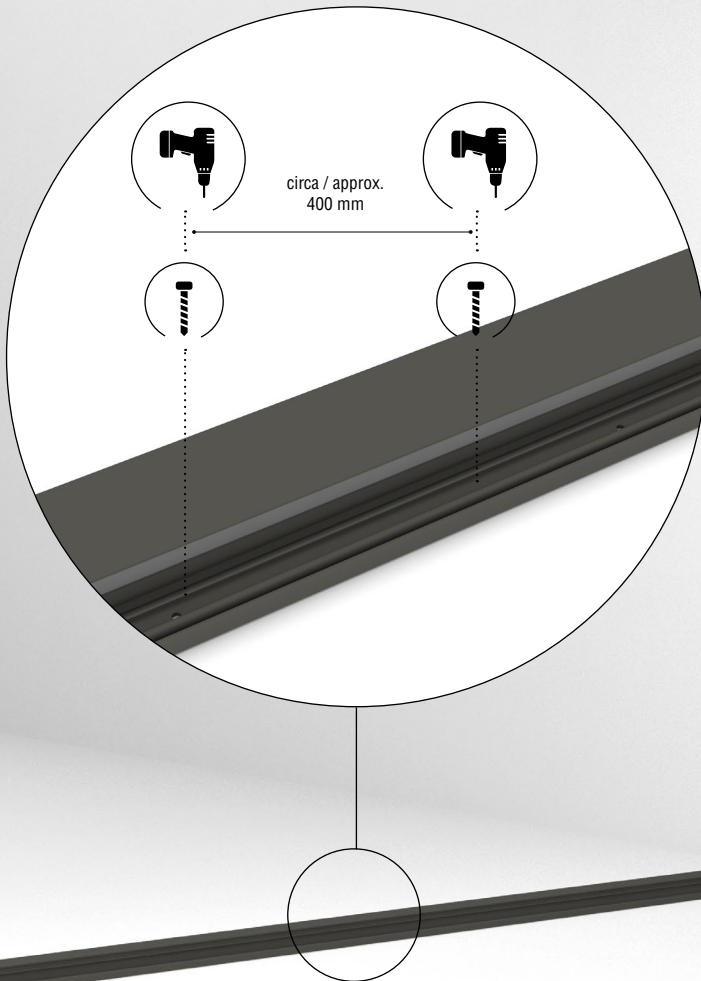

11

NL Leg om de 300 mm een vulblokje van 1, 2 of 3 mm in het vloerprofiel. De dikte is afhankelijk van het waterpas stellen van het desbetreffende glaselement.

EN Place a shim of 1, 2 or 3 mm in the floor profile every 300 mm. The thickness depends on the leveling of the relevant glass element.

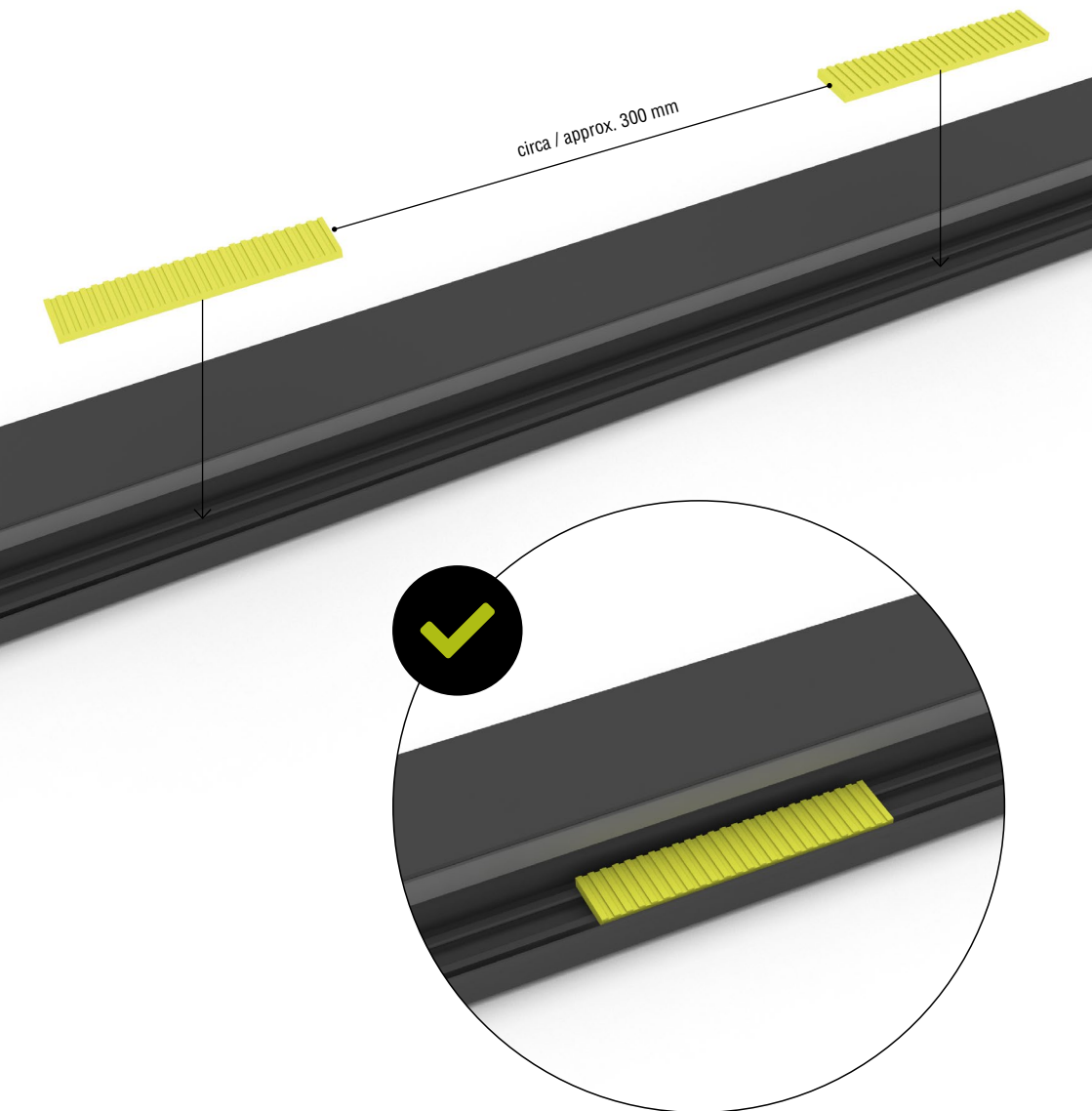

12

NL Controleer met een waterpas of de vulblokjes waterpas liggen.

EN Check whether the shims are level with a spirit level.

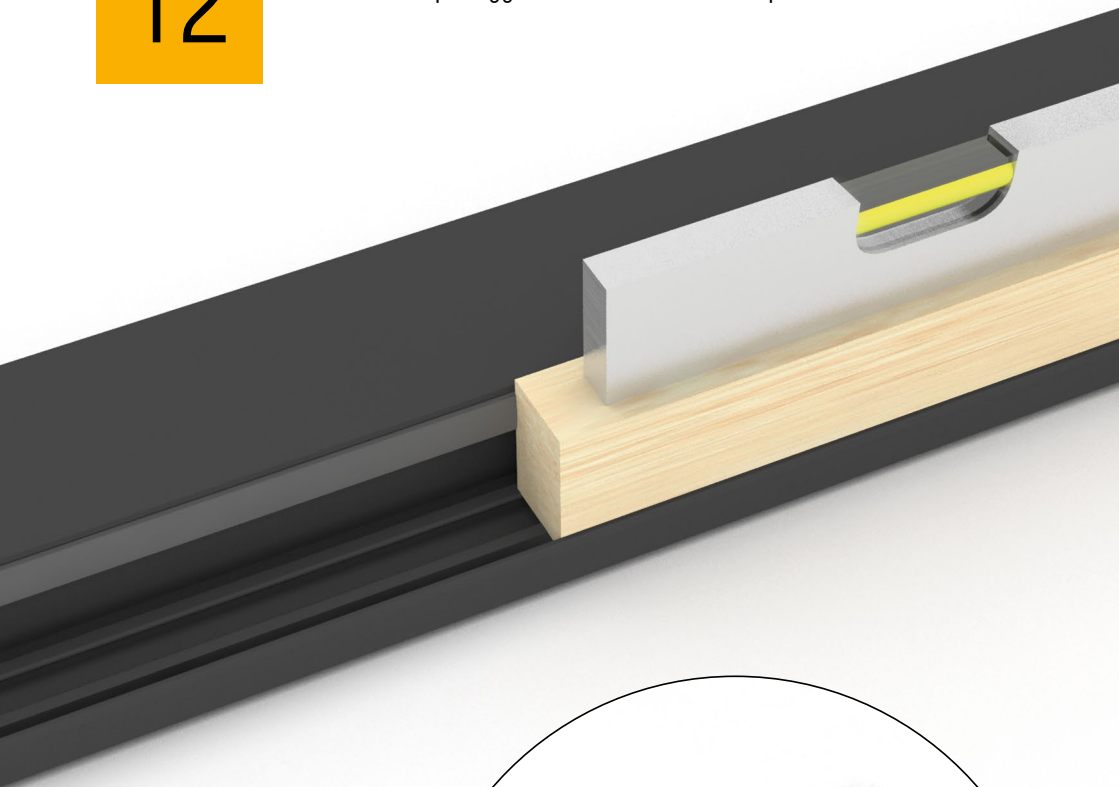

NL **Niet waterpas?**
Met de verschillende diktes van de vulblokjes kan het geheel alsnog waterpas gemaakt worden.

EN **Not level?**
Use the shims, which vary in thickness, to level it out.

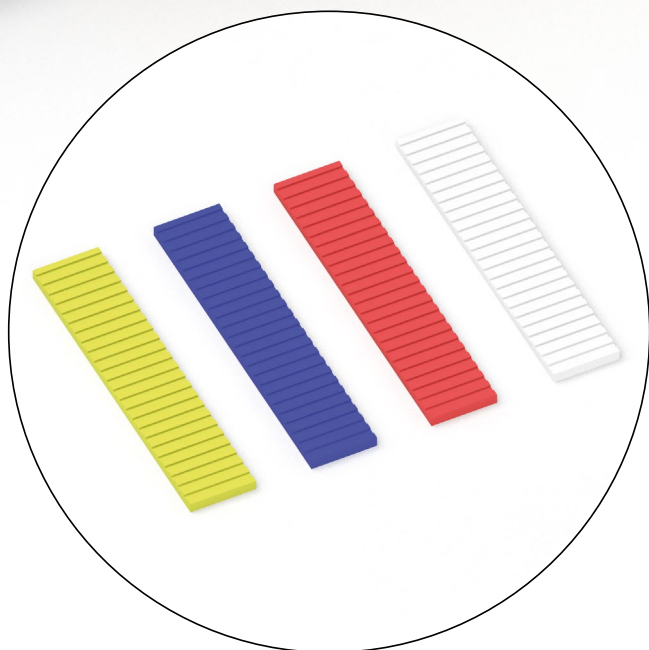

13

NL Voor u de glaspanelen gaat monteren, maakt u deze grondig schoon. Zie ook de videoinstructies via de QR code hieronder.

EN Before installing the glass panels, clean them thoroughly. See also the video instructions via the QR code below.

1 Boen het glaspaneel

Scrub the glass panel



2 Afnemen met een vetvrije trekker

Wipe using a grease-free squeegee



3 Glas poetsen met vezelvrije doekjes

Polish the glass with wipes



- 
- › Ook de zijkanten dienen goed schoongemaakt te worden.
 - › The sides must also be cleaned thoroughly.



VIDEO INSTRUCTIES
VIDEO INSTRUCTIONS



14

NL Zorg ervoor dat alle profielen goed schoon zijn. Nadat de glasplaten geplaatst zijn is dit niet meer mogelijk.

EN Make sure all profiles are thoroughly cleaned. Once the glass panels are installed, this will no longer be possible.

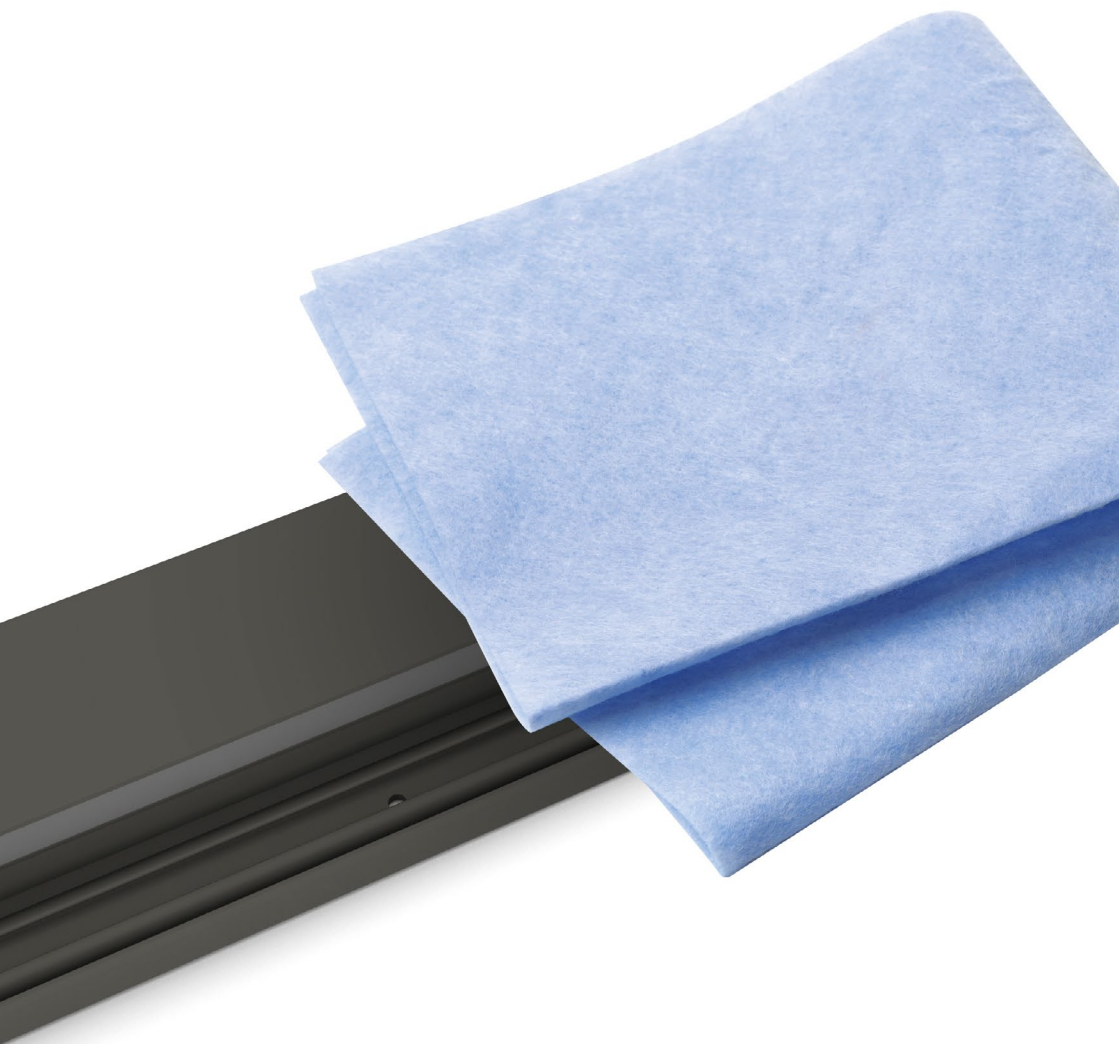

15

NL Voorzie 1 van de de lange zijdes van de glaswand van dubbelzijdig klevende kittape.

EN Attach adhesive double-sided sealing tape to 1 of the long sides of the glass wall.

Deze tape brengt u eenvoudig aan met de tapegeleider. Deze is niet standaard meegeleverd.

You can easily apply this tape with the tape guide. This is not included as standard.

› Zie 'benodigde gereedschappen.'

› See 'required tools.'

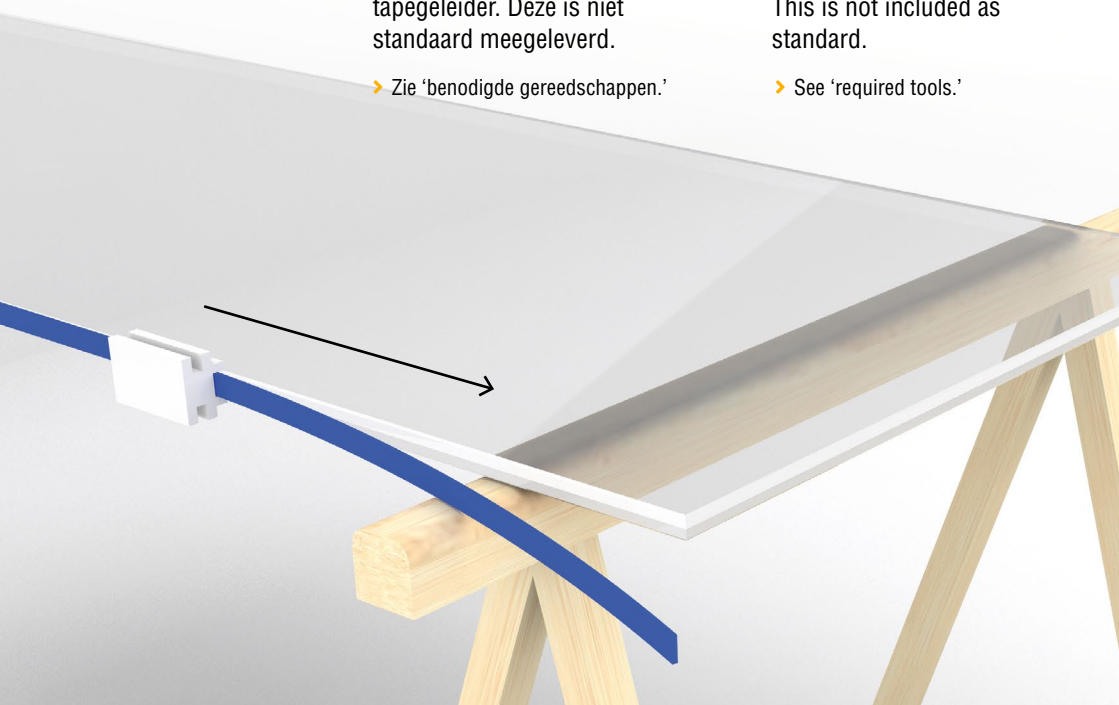

- › Tapegeleider
- › Tape guide

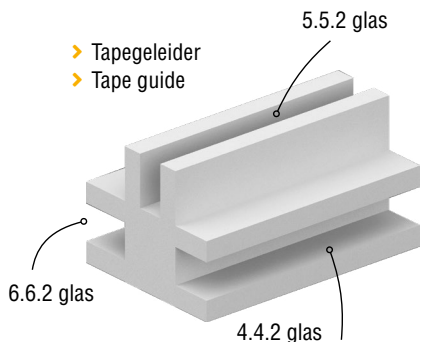

- › Dubbelzijdig klevende kittape
- › Double-sided adhesive sealant tape

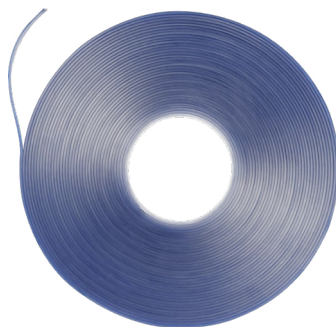

16

NL Druk de glaspanelen aan de bovenkant door de rubbers van het plafondprofiel.

EN Push the glass panels at the top through the rubbers of the ceiling profile.

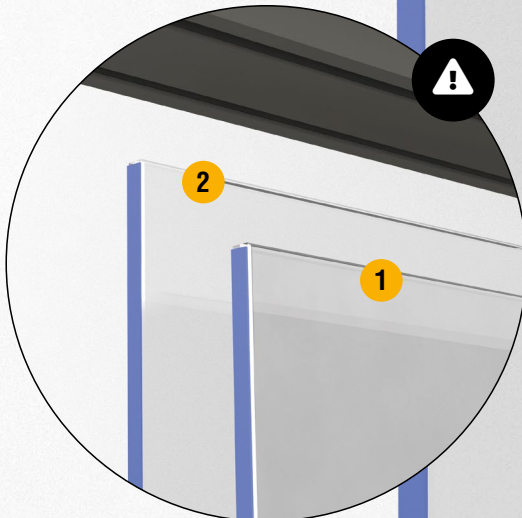

NL **⚠ Let op:** Plaats eerst een paneel aan de ene zijde en vervolgens het paneel aan de overliggende zijde. Herhaal deze stappen.

EN **⚠ Attention:** First place a panel on one side and then place the panel on the opposite side. Repeat these steps.

17

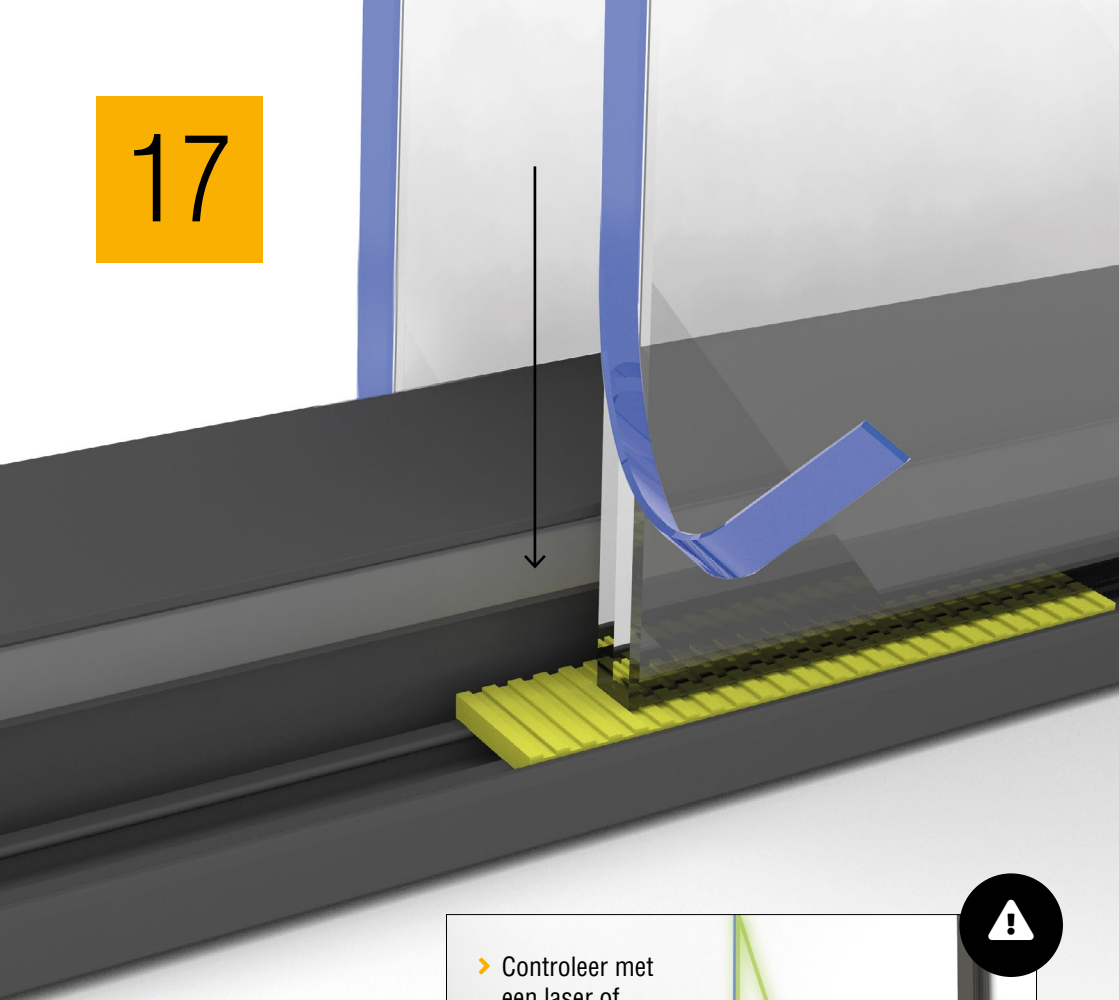

NL Laat het glaspaneel rustig zakken op de vulblokjes in het vloerprofiel. Haal een strookje los van de folie op het kittape.

EN Lower the glass panel gently onto the shims in the floor profile. Remove a strip from the foil on the sealant tape.

- > Controleer met een laser of elk glaspaneel individueel goed waterpas staat.
- > Check with a laser that each glass panel is individually level.

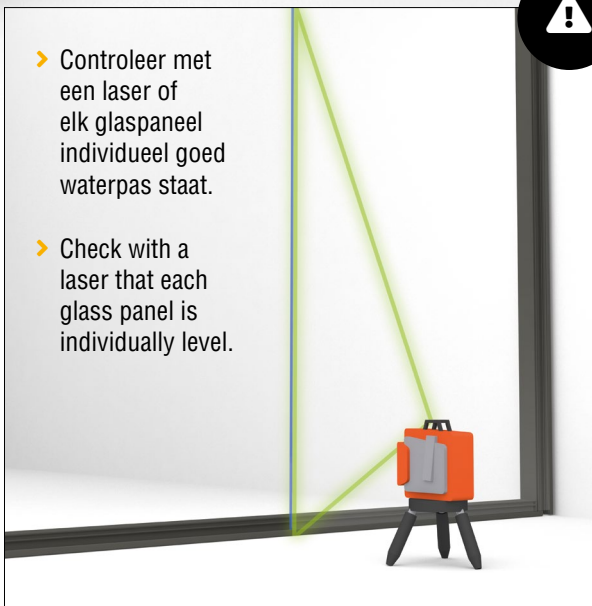

18

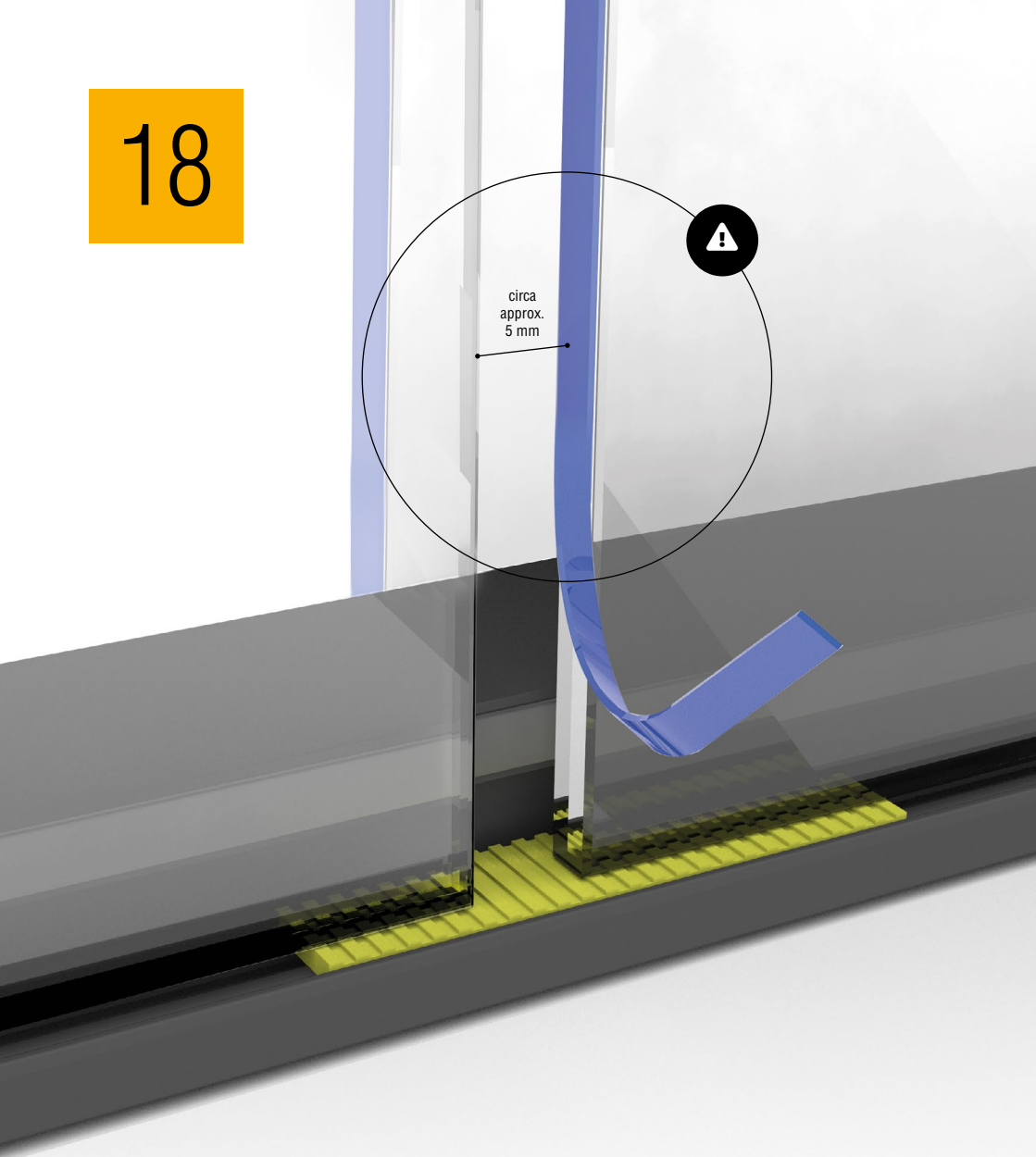

NL Plaats het volgende glaspaneel op dezelfde manier als de vorige en schuif deze naar elkaar toe. Laat 5 mm tussen de panelen vrij.

EN Place the next glass panel in the same way as the previous one and slide them together. Leave a space of 5mm between the panels.

19

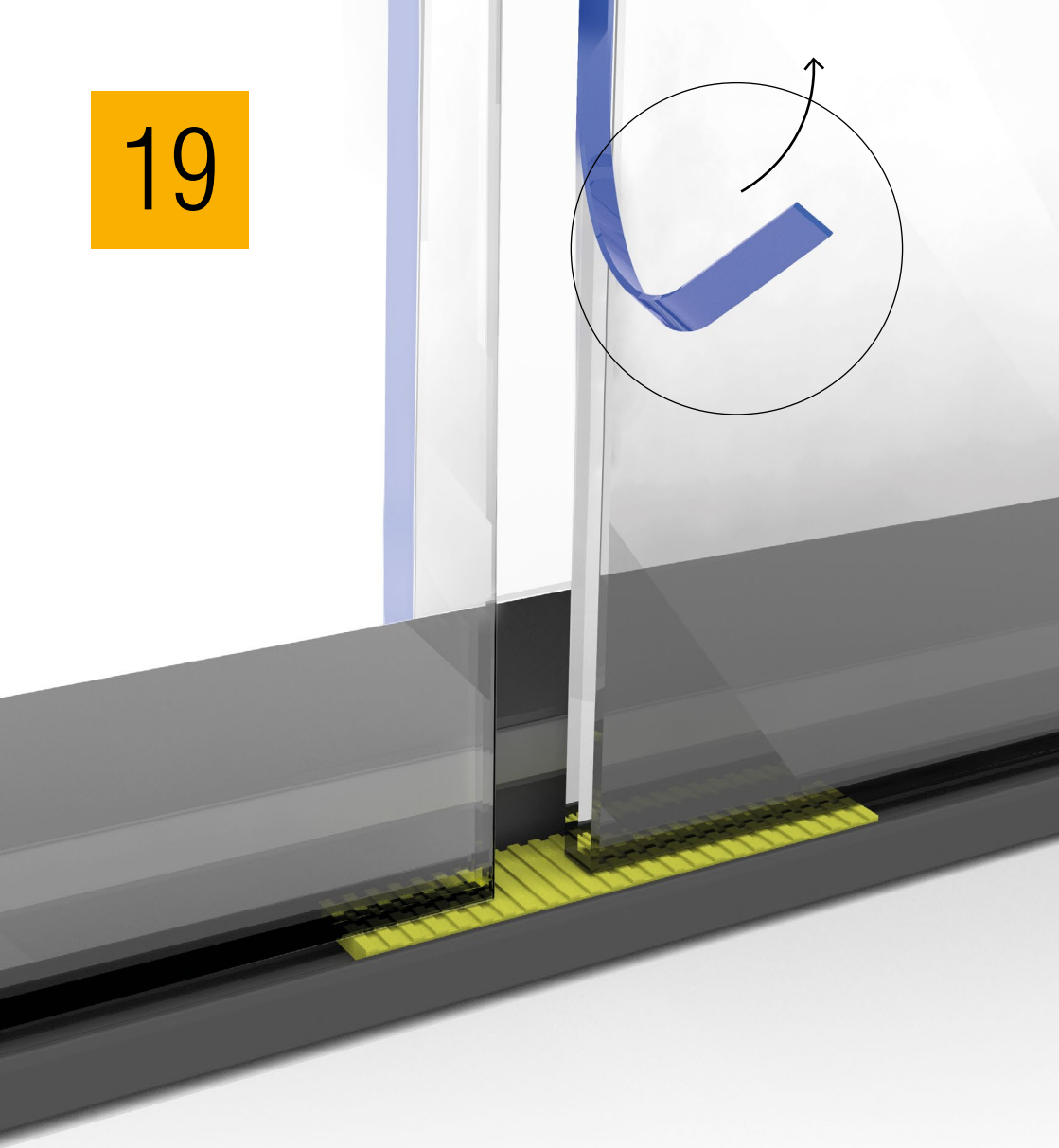

NL Verwijder vervolgens de beschermfolie van de kittape.

EN Now remove the protective film from the sealing tape.

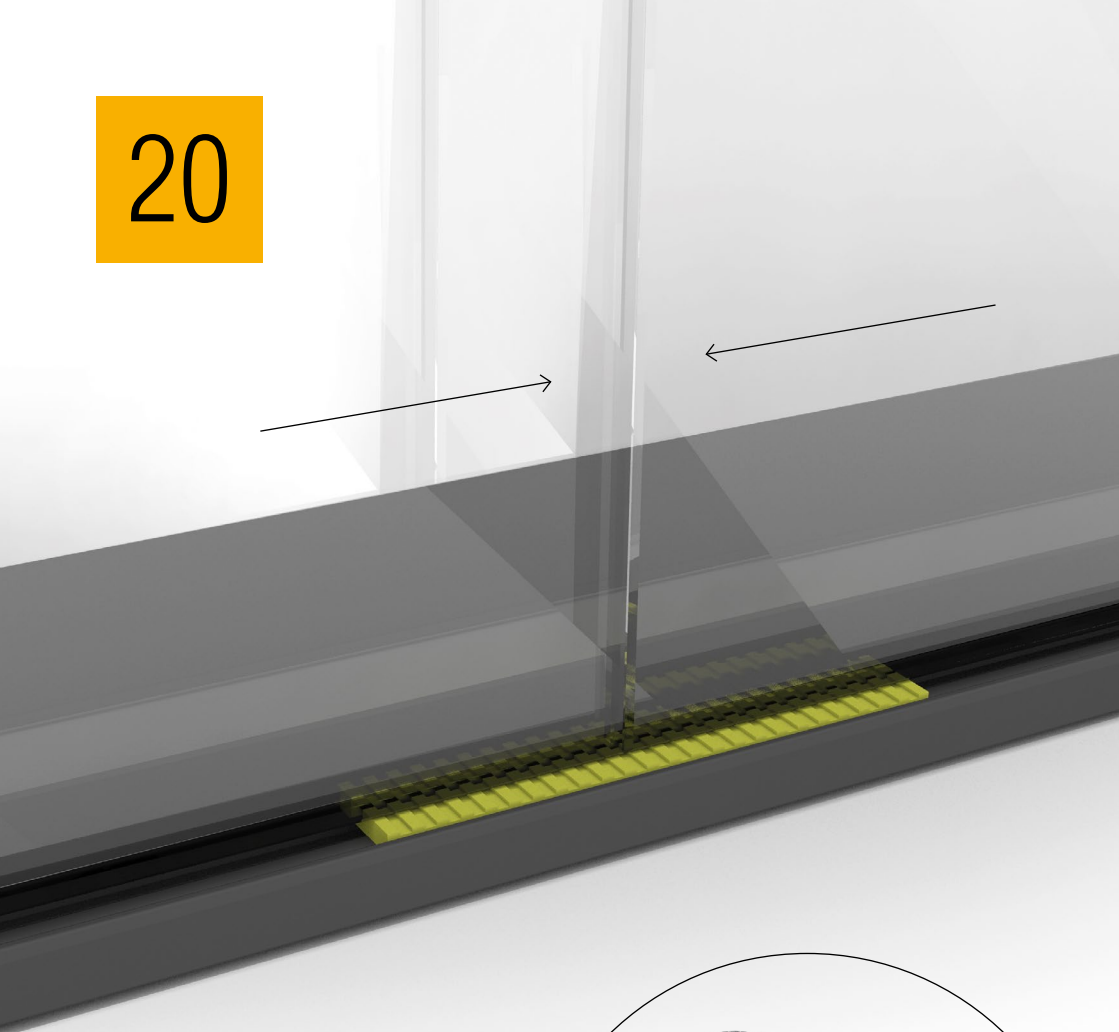

NL

Met behulp van een glastratel (Powergrip) kun je de glaspanelen tegen elkaar plaatsen. Deze is niet standaard meegeleverd.

➤ Zie 'benodigde gereedschappen.'

EN

With a glass ratchet (Powergrip) you can place the glass panels against each other. This is not included as standard.

➤ See 'required tools.'

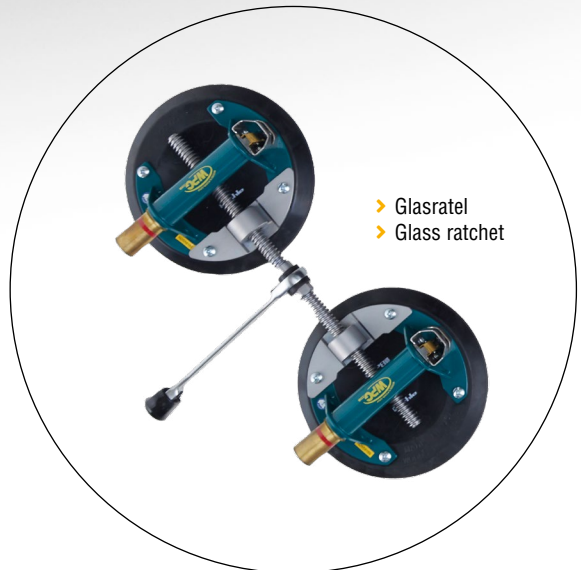

21

> **Tip!** Gebruik kleine stukjes contra profiel als glasstopper.

> **Tip!** Use small pieces of counter profile as a glass stopper.

NL Kijk goed op de tekening welk glaspaneel voorbij de andere steekt.

EN Look carefully at the drawing to see which glass panel protrudes beyond the other.

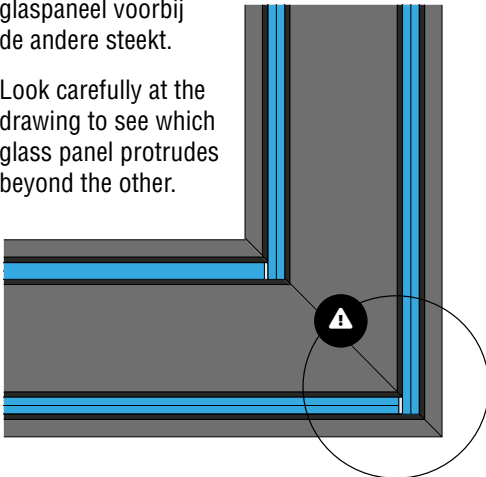

21

> **Tip!** Gebruik kleine stukjes contra profiel als glasstopper.

> **Tip!** Use small pieces of counter profile as a glass stopper.

NL

Kijk goed op de tekening welk glaspaneel voorbij de andere steekt.

EN

Look carefully at the drawing to see which glass panel protrudes beyond the other.

