

VERWERKINGSVOORSCHRIFTEN PROCESSING INSTRUCTIONS

OBI 600 PRO

> VLOER-, PLAFOND- EN GEVELPROFIELEN, GLASPANELEN (55.2, 66.2, 88.2)

> FLOOR, CEILING, AND FAÇADE PROFILES, GLASS PANELS (55.2, 66.2, 88.2)

1

NL

Als er een deur in de wand komt, dienen de maat en locatie van het kozijn eerst op de juiste plek gemarkeerd te worden met de vullat (meegeleverd in de deurkozijnkit).

EN

If a door is to be placed in the wall, the size and location of the frame must first be marked in the correct place with the wood strip (included in the door frame kit).

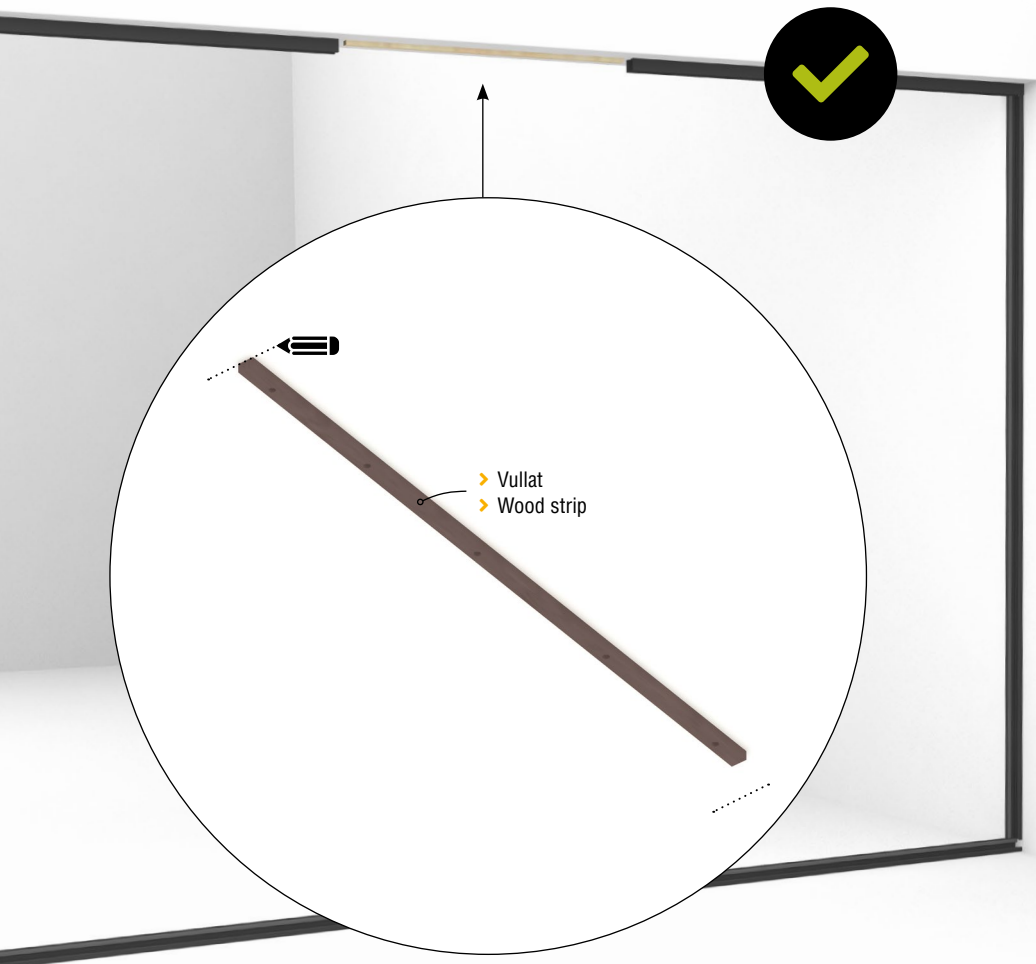

2

NL Maatvoering bepalen van de positie van het later te plaatsen deurkozijn. Voor instructies zie handleiding OBI 600 5.5.2. en OBI 600 6.6.2. PRO deurkozijn.

EN Determine the measurements of the position of the door frame to be mounted later. For instructions see manual OBI 600 5.5.2. and OBI 600 6.6.2. PRO door frame.

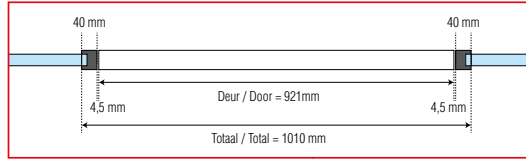

$18 + 658 + 2 + 658 + 2 + 658 =$ **Buitenzijde Kozijnstijl / Bovenprofiel**
 $18 + 658 + 2 + 658 + 2 + 658 =$ **Outside Frame style / Top profile**

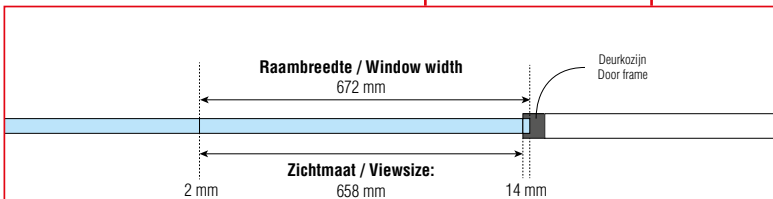
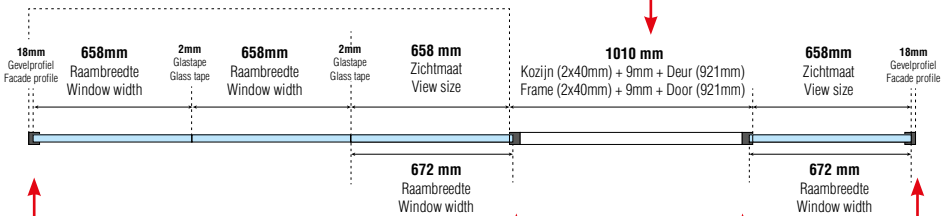

NL Het raam aansluitend aan het deurkozijn is groter dan de overige ramen. Deze valt 14 mm in het deurkozijn.

EN The window adjacent to the door frame is larger than the other windows. This falls 14 mm into the door frame.

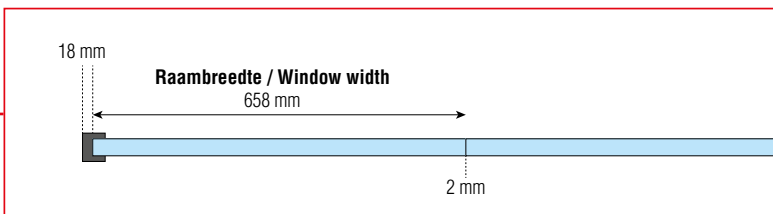

3

NL Vervolgens kunnen alle profielen op maat gezaagd worden. Dit doen we met een aluminium afkortaag.

EN Now all profiles can be cut to size. We do this with an aluminium crosscut saw.



- > Plafondprofiel (4000mm)
- > Ceiling profile (4000mm)

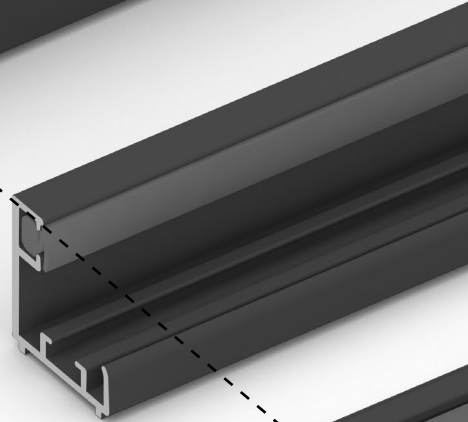
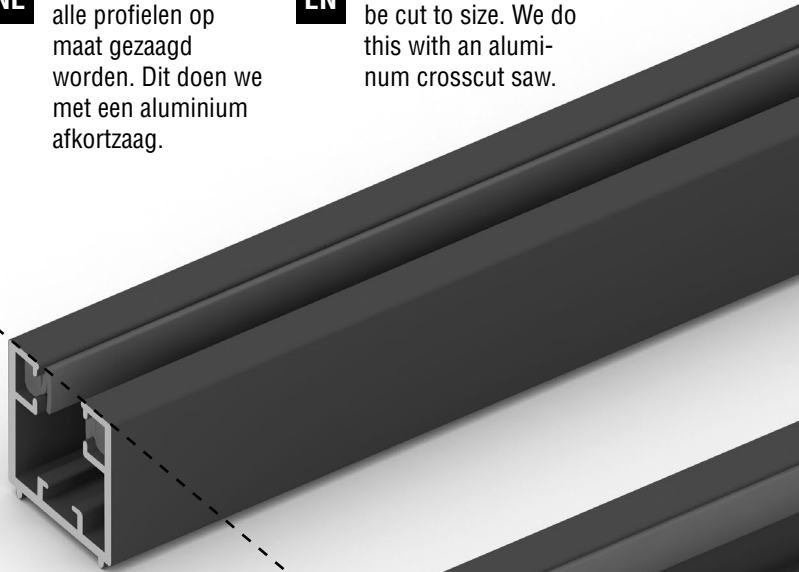

- > Vloerprofiel met contra (4000mm)
- > Gevelprofiel met contra (3000mm)
- > Floor profile with counter (4000mm)
- > Facade profile with counter (3000mm)

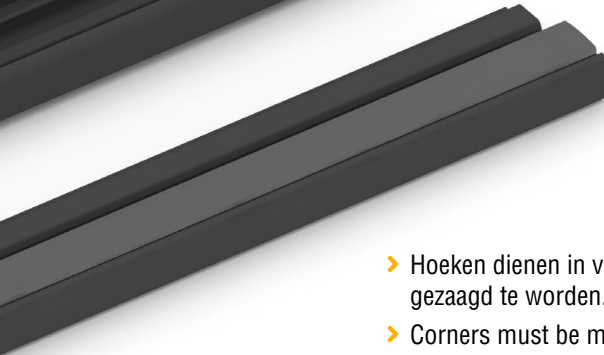
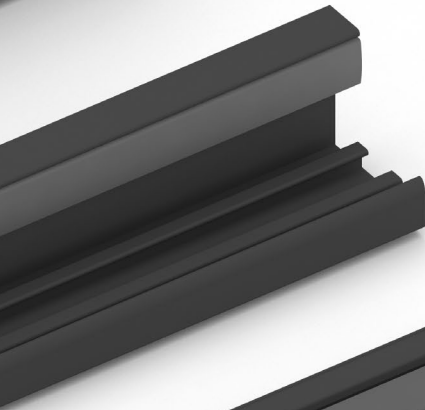

- > Hoeken dienen in verstek gezaagd te worden.
- > Corners must be miter cut.



- > Contrazijde
- > Counter side

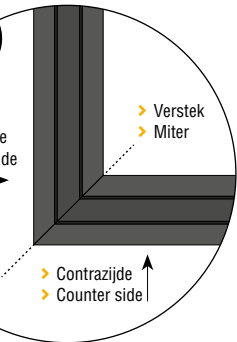

- > Verstek
- > Miter

- > Contrazijde
- > Counter side

4

NL

Voor plaatsing eerst 2 foambanden aanbrengen op de plafond-, vloer,- en gevelprofielen.

EN

Before installation first attach 2 foam tapes to the ceiling, floor and facade profiles.

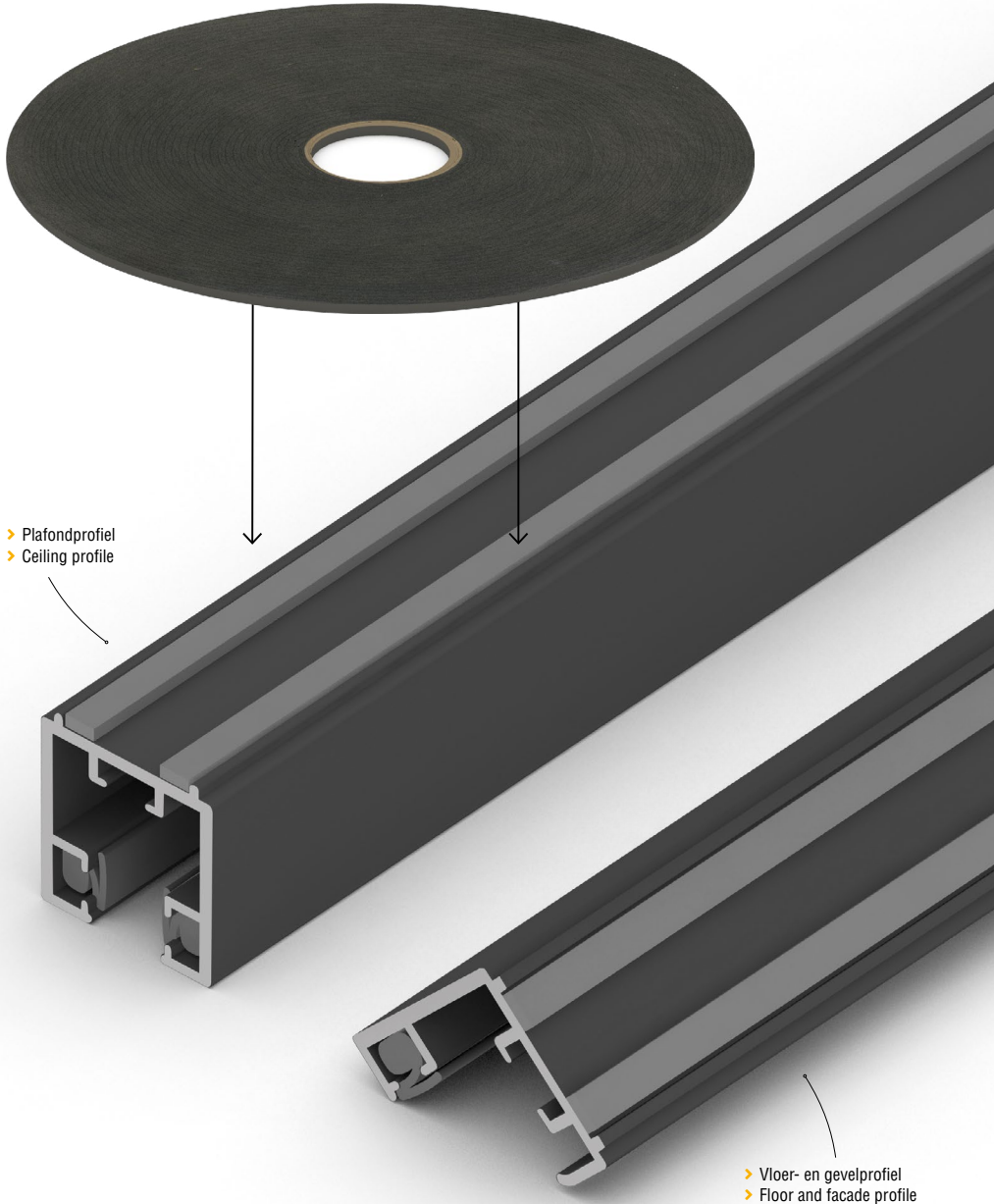

> Plafondprofiel
> Ceiling profile

> Vloer- en gevelprofiel
> Floor and facade profile

5

> Plafondprofiel
> Ceiling profile

> Vloer- en gevelprofiel
> Floor and facade profile

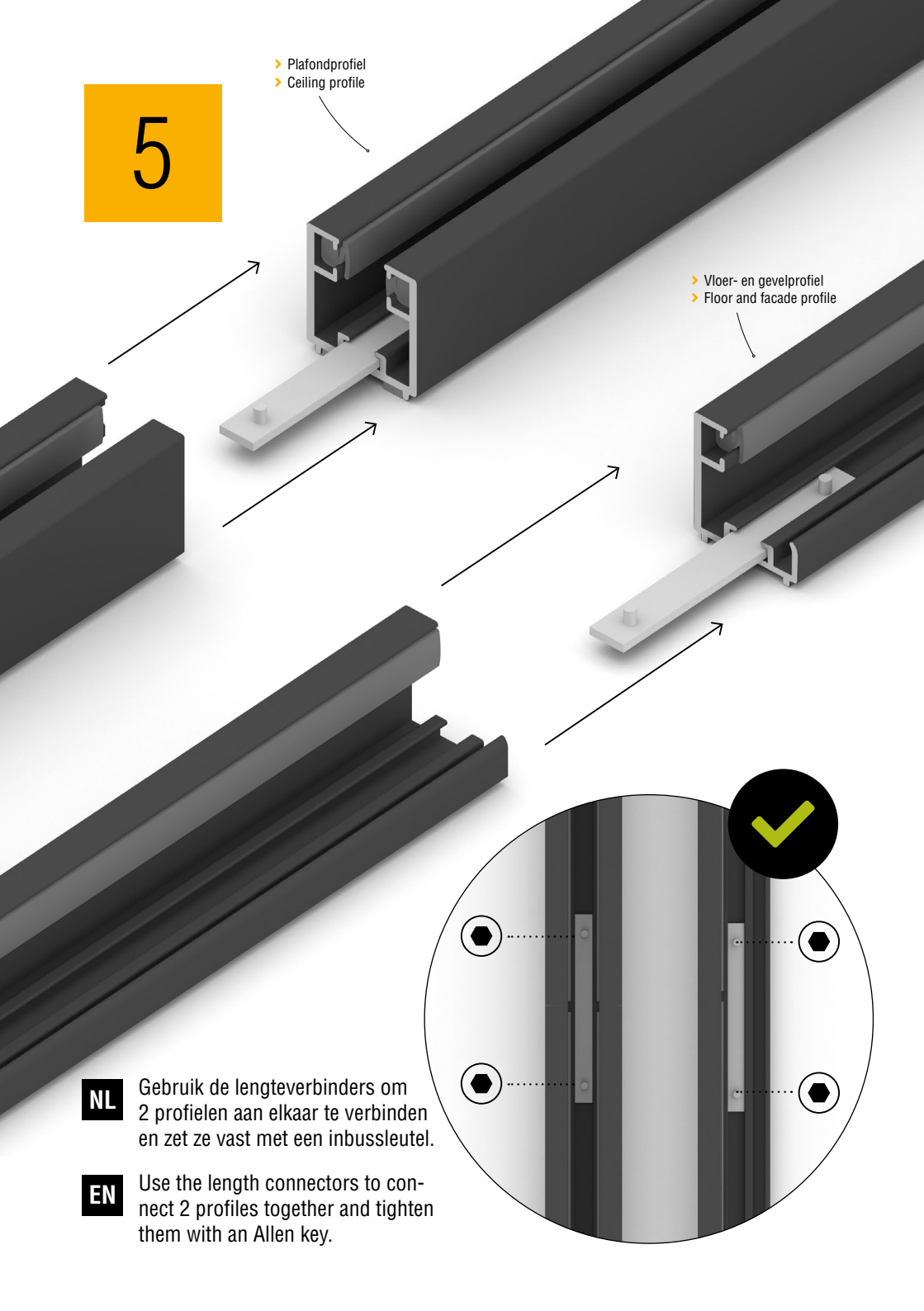

NL Gebruik de lengteverbinders om 2 profielen aan elkaar te verbinden en zet ze vast met een inbussleutel.

EN Use the length connectors to connect 2 profiles together and tighten them with an Allen key.

6

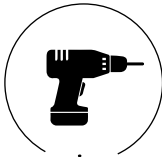
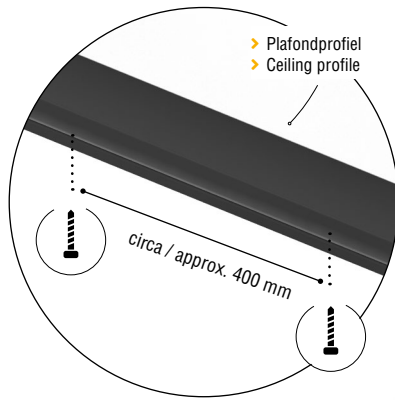

circa / approx. 400 mm

> Vloer- en gevelprofiel
> Floor and facade profile

NL

Schroef de vloer-, gevel- en plafondprofielen vast aan de ondergrond.

We adviseren de profielen eerst te boren en vervolgens te schroeven, zodat je de profielen nog iets kan stellen bij een ongelijke ondergrond.

EN

Screw the floor, facade and ceiling profiles to the surface.

We recommend to first drill and then screw the profiles, so that you can still adjust the profiles slightly if the surface is uneven.

7

NL

Plaats éérst de vloer- en
plafondprofielen voordat je
het gevelprofiel plaatst.

⚠ Let op:

Als er tussen het gevelprofiel
en het deurkozijn slechts 1
glaspaneel komt, gebruik
dan als plafondprofiel een
vloerprofiel met contra.

EN

First mount the floor and
ceiling profiles before
mounting the facade profile.

⚠ Attention:

If only 1 glass panel is to be
placed between the facade
profile and the door frame,
use a floor profile with
counter as the ceiling profile.

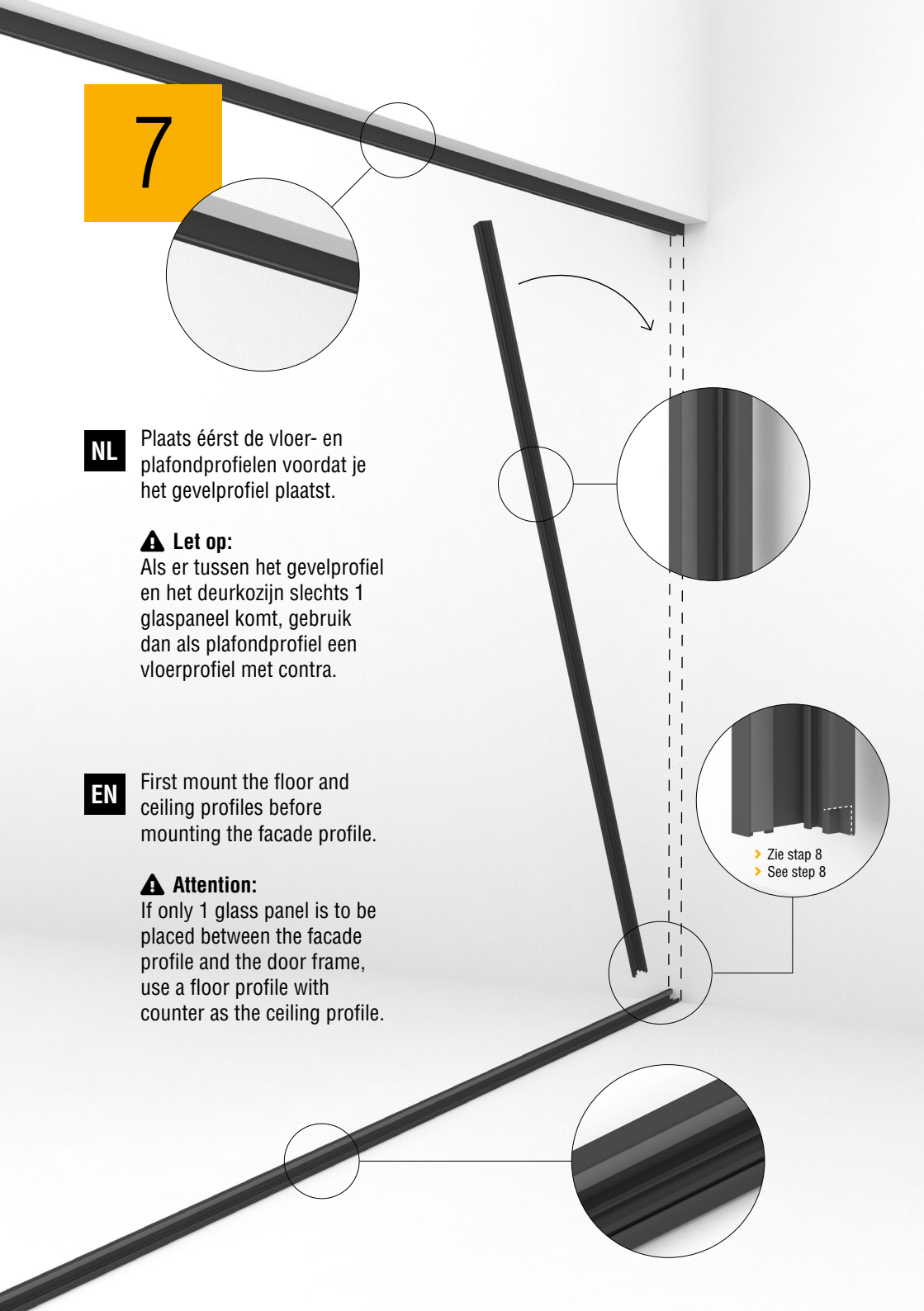

8

- Gevelprofiel
- Facade profile

9 mm

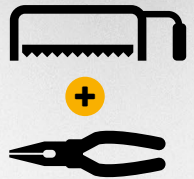

NL Bij het gevelprofiel de aansluiting met het vloerprofiel even uitkepen. Dit zorgt voor een betere en makkelijkere aansluiting voor de later te plaatsen contraprofielen.

EN Where the facade profile makes a connection with the floor profile, you must remove part of the facade profile. This ensures a better and easier connection for the counter profiles to be installed later.

9

NL Plaats de vullat, ten bate van het deurkozijn, op de in stap 1 en 2 gemaakte markering.

EN Place the wood strip for the door frame on the marks made in steps 1 and 2.

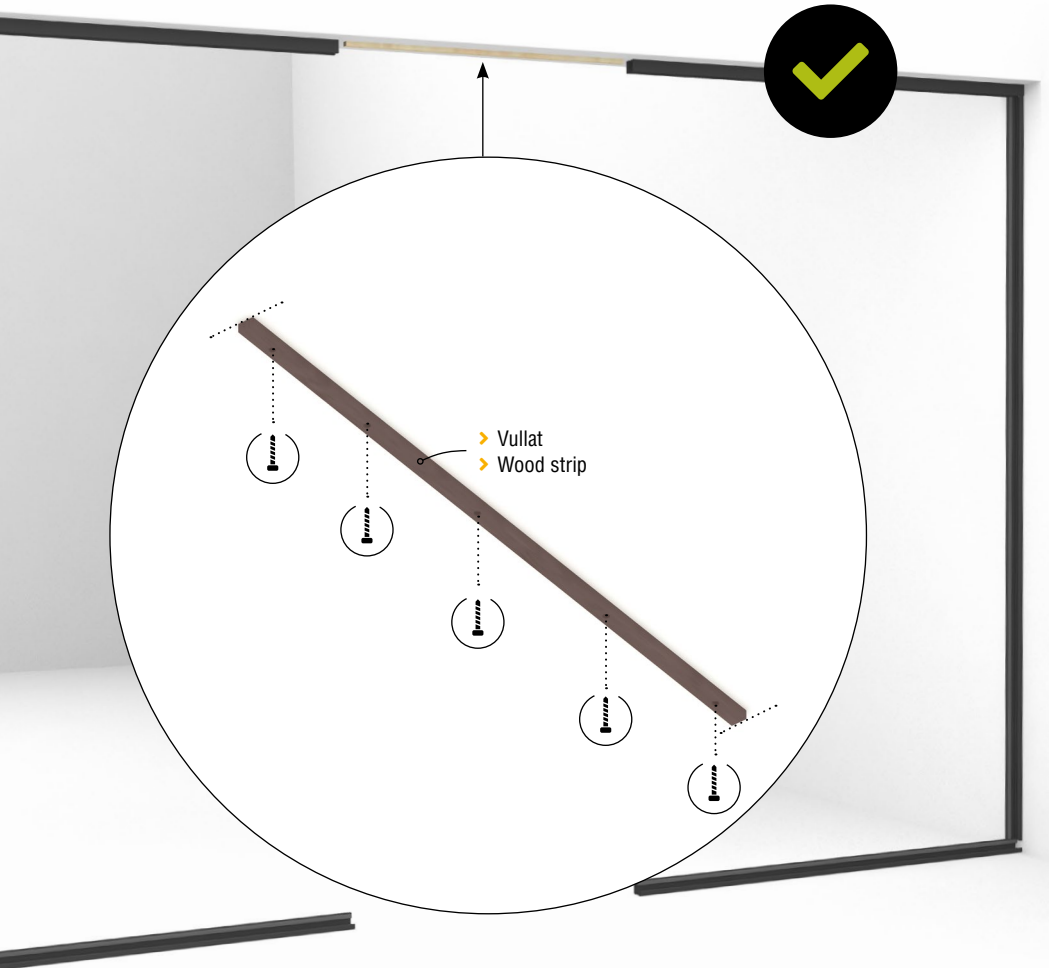

NL Als alle profielen (vloer, plafond en gevel) zijn geplaatst kan er, indien van toepassing, gestart worden met de plaatsing van het deurkozijn. Voor instructies zie handleiding OBI 600 en OBI 600 PRO deurkozijn.

EN When all profiles (floor, ceiling and facade) have been placed, installation of the door frame can be started, if applicable. For instructions see manual OBI 600 and OBI 600 PRO door frame.

10

NL

Leg om de 300 mm een vulblokje van 1, 2 of 3 mm in het vloerprofiel. De dikte is afhankelijk van het waterpas stellen van het desbetreffende glaselement.

EN

Place a shim of 1, 2 or 3 mm in the floor profile every 300 mm. The thickness depends on the leveling of the relevant glass element.

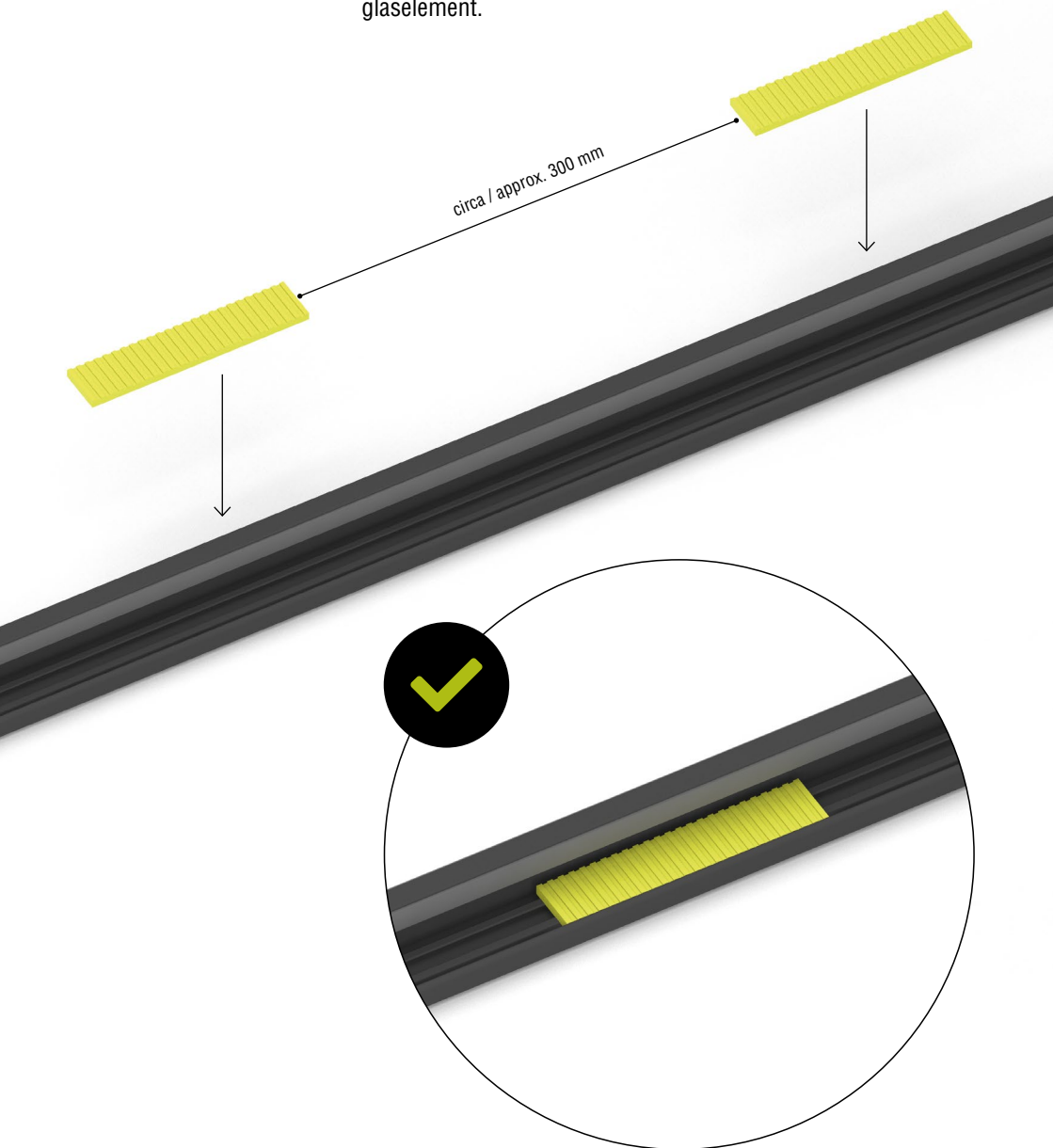

11

NL Controleer met een waterpas of de vulblokjes waterpas liggen.

EN Check whether the shims are level with a spirit level.



NL **Niet waterpas?**
Met de verschillende diktes van de vulblokjes kan het geheel alsnog waterpas gemaakt worden.

EN **Not level?**
Use the shims, which vary in thickness, to level it out.

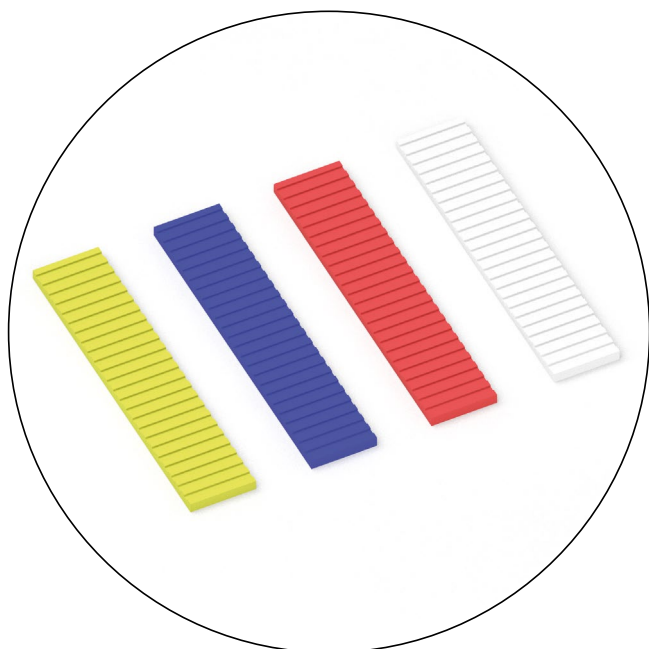

12

NL Voor u de glaspanelen gaat monteren, maakt u de zijkanten (lange zijde) van het paneel schoon.

EN Before mounting the glass panels, clean the long sides of the panels.



- > Dubbelzijdig klevende kittape
- > Double-sided adhesive sealant tape

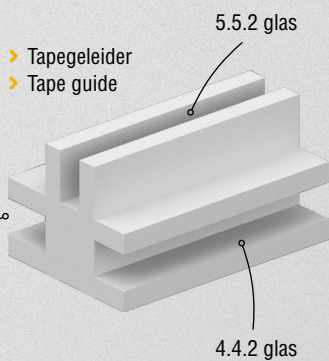
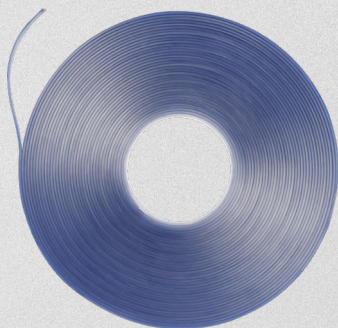

NL

Voorzie de lange zijdes van de glaswand van dubbelzijdig klevende kittape.

Deze tape brengt u eenvoudig aan met de tapegeleider. Deze is niet standaard meegeleverd.

- > Zie 'benodigde gereedschappen.'

EN

Attach adhesive double-sided sealing tape to the long sides of the glass wall.

You can easily apply this tape with the tape guide. This is not included as standard.

- > See 'required tools.'

14

NL Spray de bovenzijde van het glaspaneel óf de rubbers van het bovenprofiel in met afbouwspray. Dit om het glaspaneel soepel in het plafondprofiel te plaatsen.

EN For a smooth placement of the glass panel, spray some finishing spray on the top of the glass panel or on the rubbers of the top profile.

- Plafondprofiel
- Ceiling profile



- Gevelprofiel
- Facade profile

15

NL Druk het glaspaneel aan de bovenkant door de rubbers van het plafondprofiel.

EN Push the glass panel at the top through the rubbers of the ceiling profile.



16

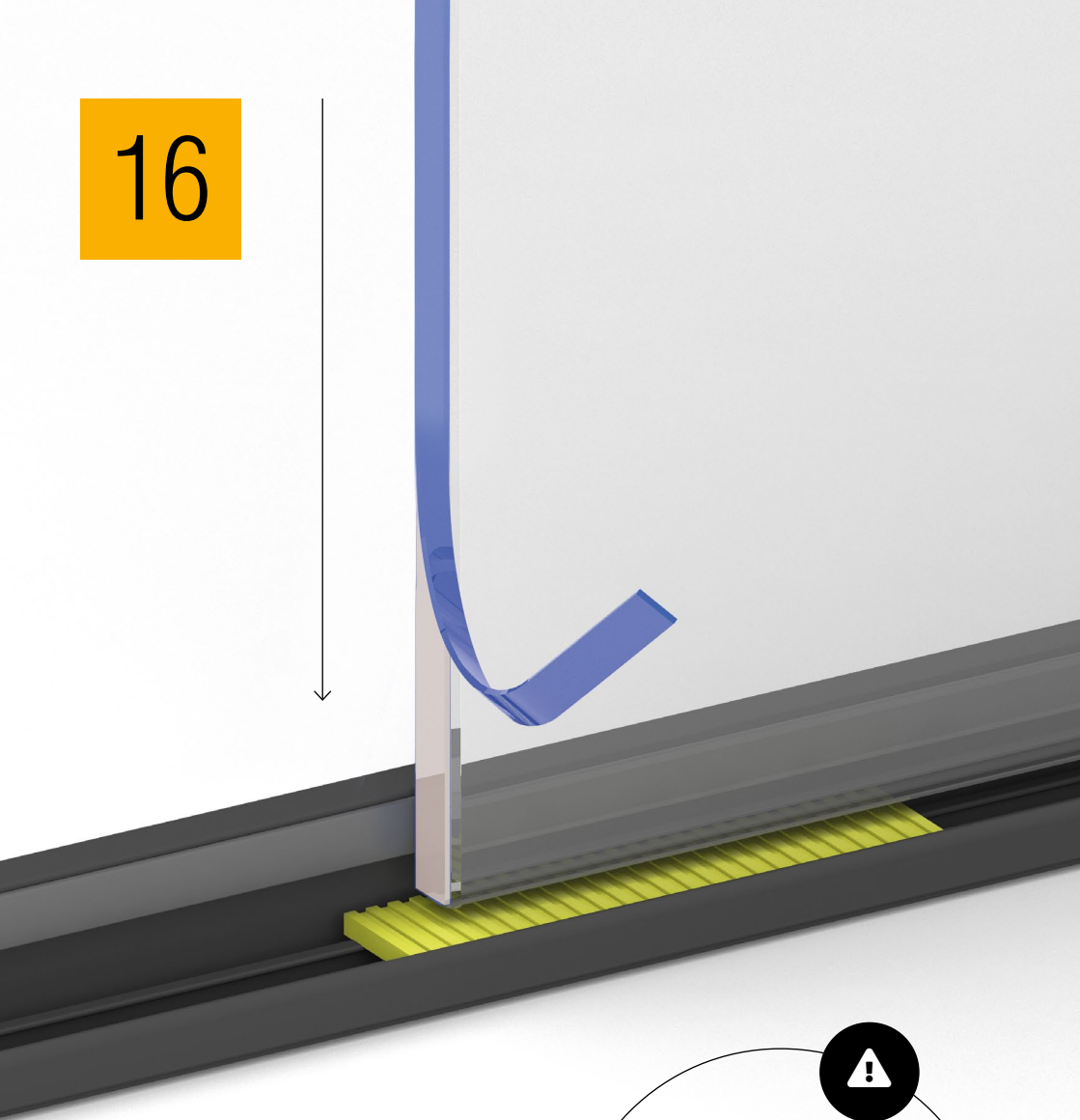

NL

Laat het glaspaneel rustig zakken op de vulblokjes in het vloerprofiel. Haal een strookje los van de folie op het kittape.

EN

Lower the glass panel gently onto the shims in the floor profile. Remove a strip from the foil on the sealant tape.



➤ Controleer of elk glaspaneel individueel goed waterpas staat.

➤ Check that each glass panel is individually level.

17

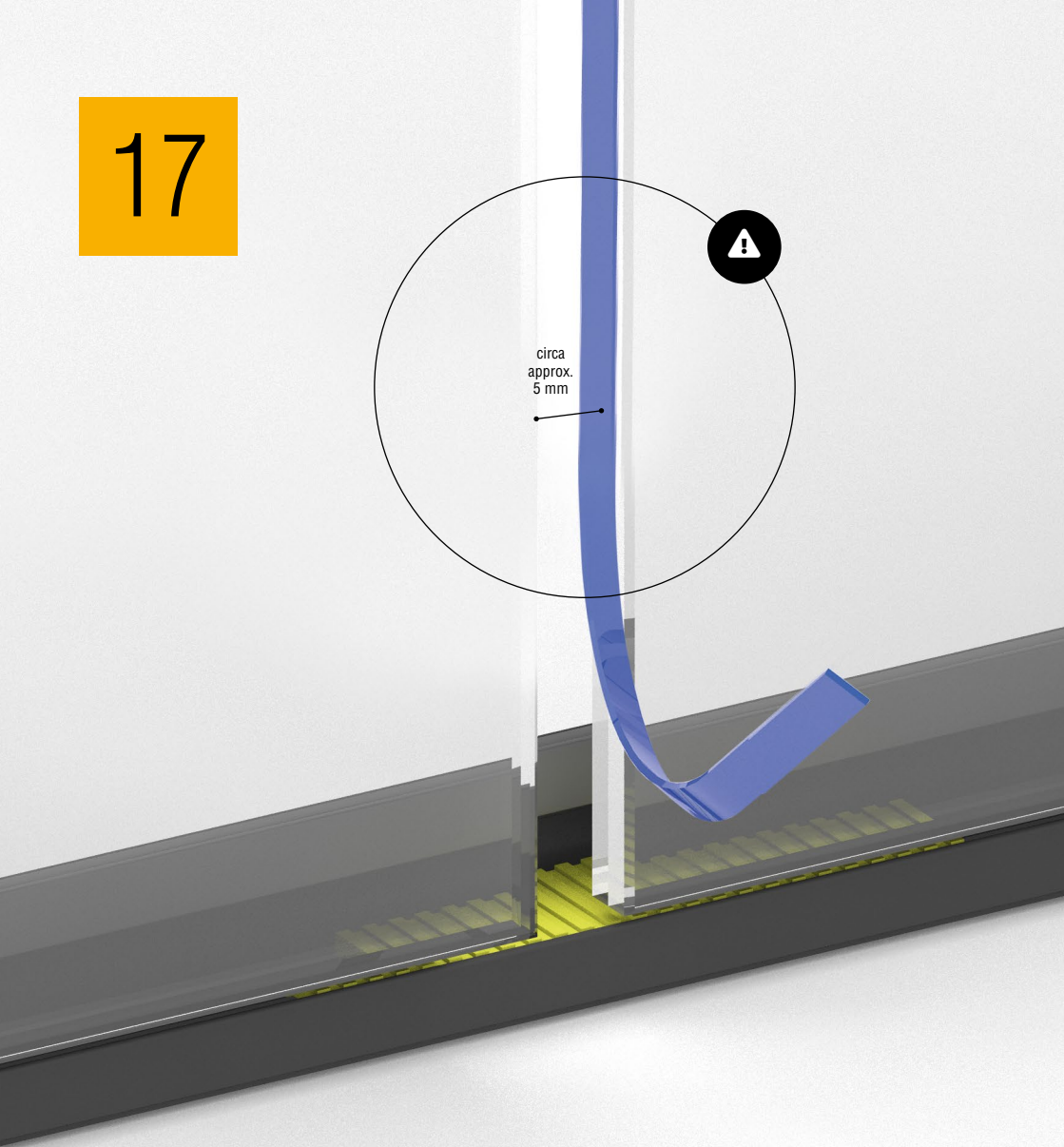

NL Plaats het volgende glaspaneel op dezelfde manier als de vorige en schuif deze naar elkaar toe. Laat 5 mm tussen de panelen vrij.

EN Place the next glass panel in the same way as the previous one and slide them together. Leave a space of 5mm between the panels.

18

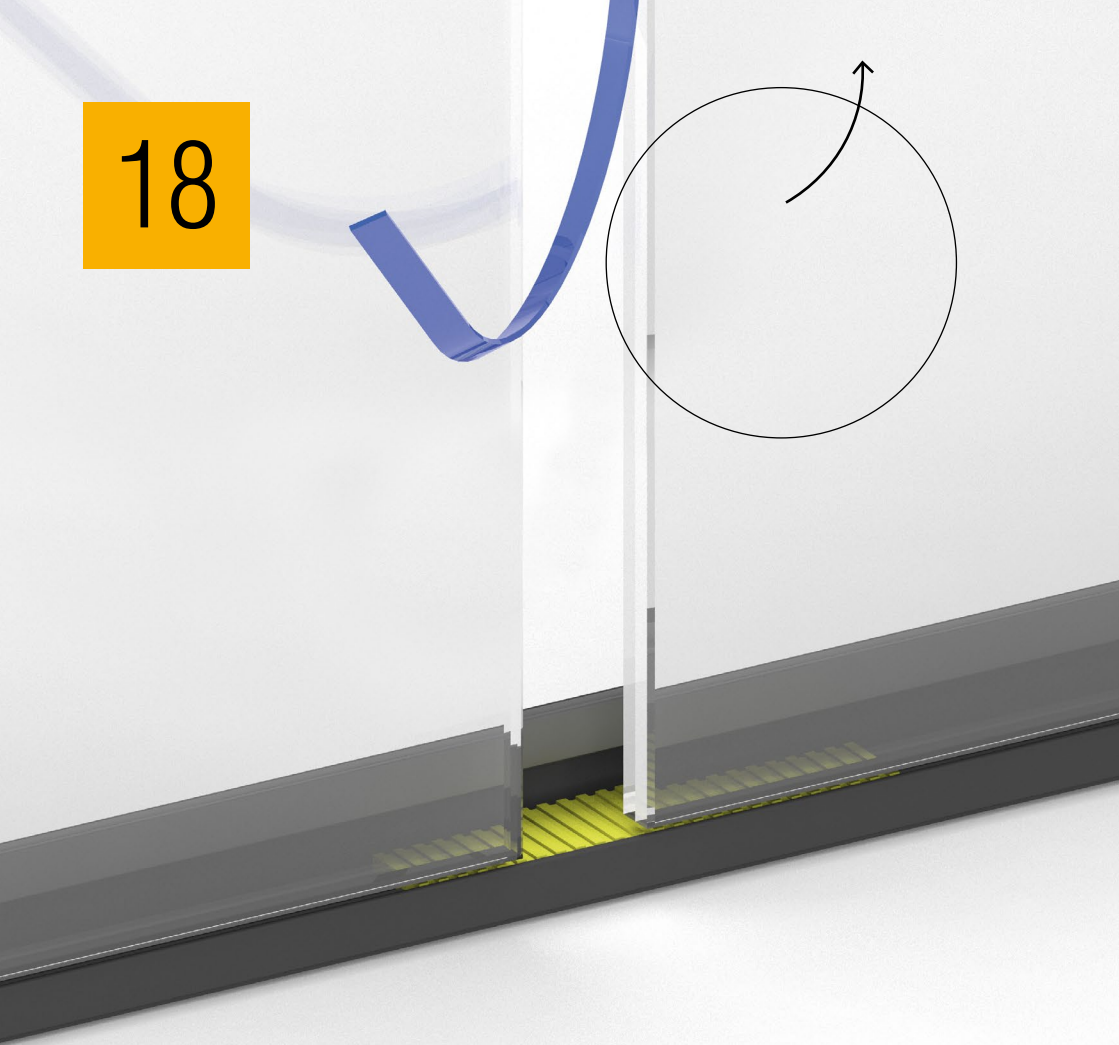

NL

Verwijder vervolgens de beschermfolie van de kittape.

EN

Now remove the protective film from the sealing tape.

**NL**

Met behulp van een glasratel (Powergrip) kun je de glaspanelen tegen elkaar plaatsen. Deze is niet standaard meegeleverd.

> Zie 'benodigde gereedschappen.'

EN

With a glass ratchet (Powergrip) you can place the glass panels against each other. This is not included as standard.

> See 'required tools.'

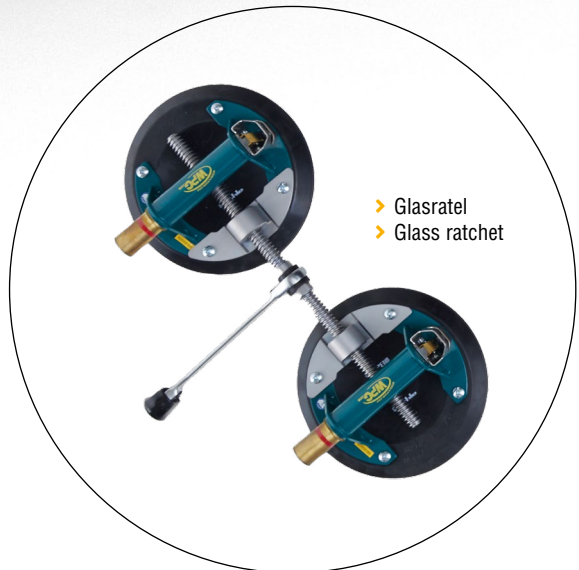

20

NL

Vervolgens kunnen de contraprofielen bevestigd worden in het vloer- en gevelprofiel.

EN

Now the counter profiles can be attached to the floor and facade profile.

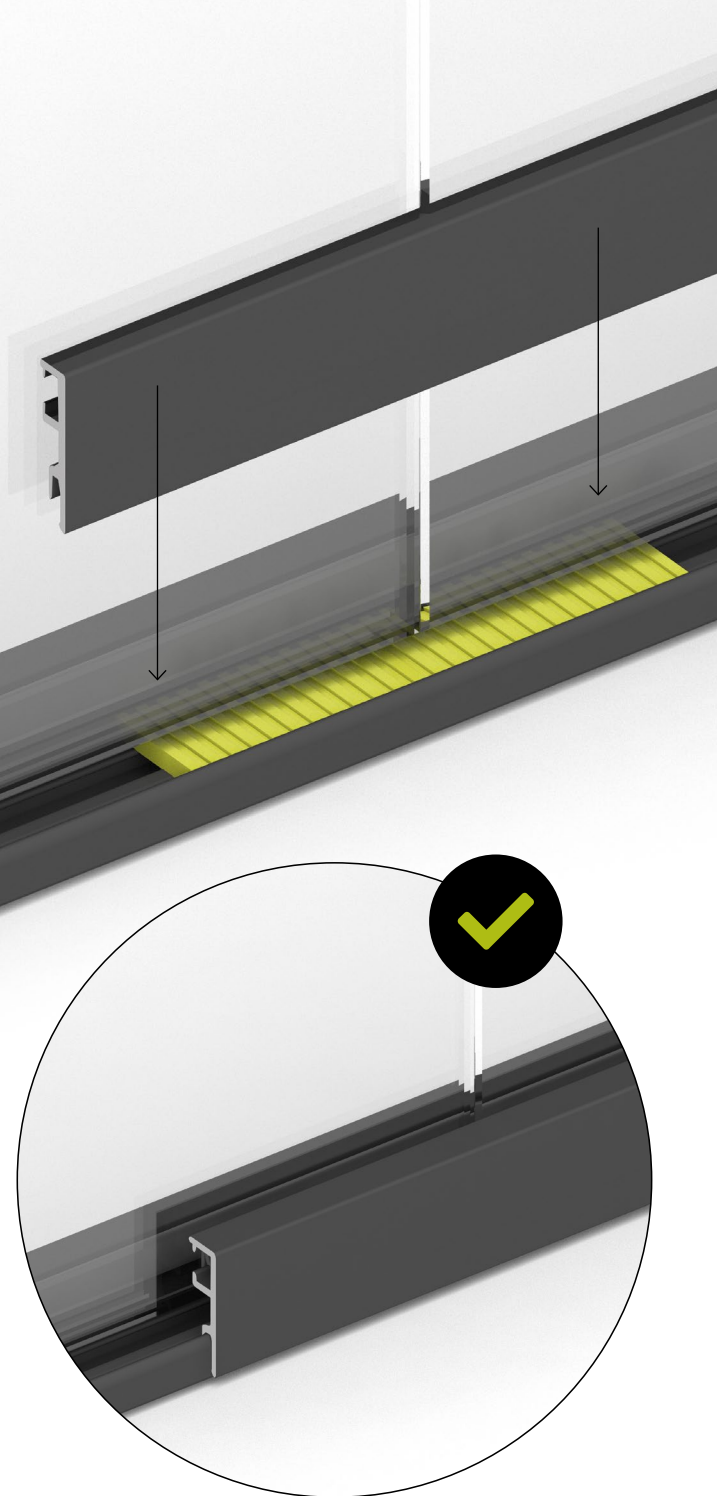

21

> **Tip!** Gebruik kleine stukjes contra profiel als glasstopper.

> **Tip!** Use small pieces of contra profile as a glass stopper.

NL Kijk goed op de tekening welk glaspaneel voorbij de andere steekt.

EN Look carefully at the drawing to see which glass panel protrudes beyond the other.

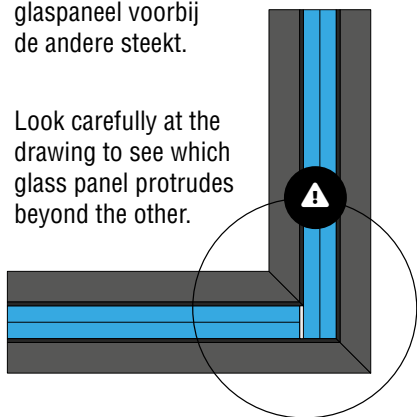

NL **AFRUBBEREN DEURKOZIJN**
Komt er een deur in de wand? Dan dient het kozijn hiervan ook afgerubberd te worden. Voor instructies zie handleiding OBI 600 en OBI 600 PRO deurkozijn.

EN **RUBBERIZE DOOR FRAME**
Is a door to be placed in the wall? Then the frame must also be rubberized. For instructions see manual OBI 600 and OBI 600 PRO door frame.

ONTDEK OOK ONZE INNOVATIEVE TOOLS

ALSO DISCOVER OUR INNOVATIVE TOOLS

NL Bij Obimex kunt u ook innovatieve tools kopen waarmee u de montage van het glaspaneel en/of glasdeuren vergemakkelijkt, zoals een tapegeleider of een glassluiser.

EN At Obimex you can also buy innovative tools to facilitate the installation of the glass panel and/or glass doors, such as a tape guide or a glass closing tool.





VIDEO INSTRUCTIES
VIDEO INSTRUCTIONS

<https://youtu.be/Nex7pEWWT10>

