



Revenir au sommaire
Catalogue Web

Revenir au sommaire
Diffuseurs et Grilles

TRANSFERT ET ENTRÉE D'AIR



D Disponible sur
Systemair Design

Ouvrir le logiciel



- Bouches de transfert insonorisées, en acier

D Design

PDF p.2

OV-X / OV-R



- Entrées d'air autoréglables acoustiques ESA4 et ESA5

Kit ISOLA 2

PDF p.3



- Grilles de transfert à chevrons fixes, en aluminium

D Design

PDF p.3

NOVA-D

OVX - OV-R

Bouches de transfert insonorisées



OVX
Bouche rectangulaire

OV-R
Bouche circulaire



- Montage mural (Adaptable sur tout mur)
- Acier finition blanc RAL9003
- Bouches insonorisées
- Installation rapide
- OVX : Version rectangulaire
- OV-R: Version circulaire

Performances Sélection précise sur www.systemair.fr

OVX					
Taille	Perte de charge (Pa)				
300	26	61	161		
500		23	63	172	
700			25	72	128
850			17	47	81
Débit m ³ /h	120	180	290	465	615

Dimensions

OVX :

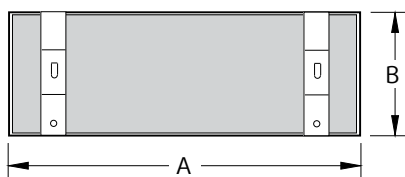

Support OVX :

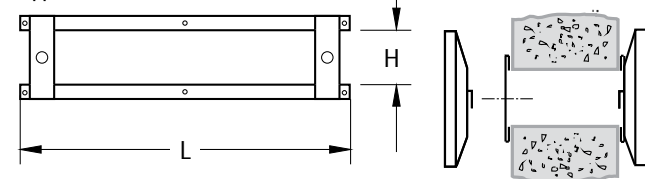

OVX	A	B	L	H
300	370	130	300	50
500	570	130	500	50
700	770	130	700	50
850	920	130	850	50

Dimensions en mm

Dénomination

Exemple : **OVX-300-SW**

Longueur L
(en mm)

Finition blanc
RAL9003

Option



Autres teintes RAL

Nous contacter



TARIF Prix indicatifs.
Nous consulter pour connaître les tarifs.

Produits	Prix en €
Bouches de transfert rectangulaires insonorisées	
OVX-300-SW	112,60
OVX-500-SW	133,80
OVX-700-SW	154,00
OVX-850-SW	170,90
Produits	Prix en €
Bouches de transfert circulaires insonorisées	
OV-R-100-SW	67,70
OV-R-125-SW	80,60
OV-R-160-SW	82,40
OV-R-200-SW	104,80
Accessoires Produits	Prix en €
Tapis acoustique mural	
AL-OV-R-100	16,50
AL-OV-R-125	20,00
AL-OV-R-160	21,80
AL-OV-R-200	27,10

OV-R						
Taille	Perte de charge (Pa)					
100	14	27	49			
125		6	22	57		
160			13	22	38	
200				9	16	20
Débit m ³ /h	70	100	140	180	240	270

Niveau sonore en dB(A): 20-25 26-34 35-40 Lecture du tableau des performances page 235

OV-R:

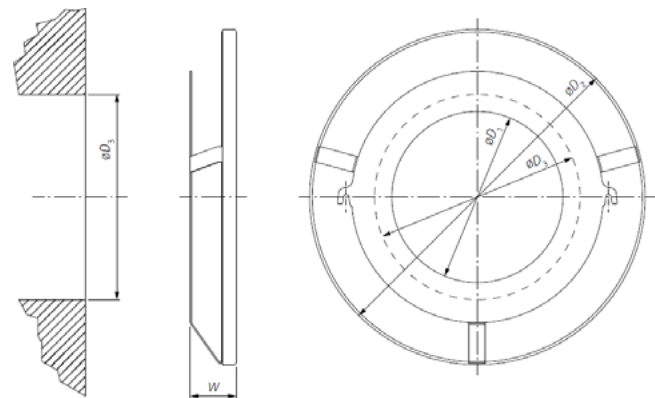

OV-R	ØD1	ØD2	ØD3	W
100	102	199	120	30
125	127	249	145	34
160	162	249	180	34
200	202	314	220	38

Dimensions en mm

NOVA-D

Grilles de transfert à chevrons en aluminium



Option



Autres teintes RAL Nous contacter

Configurations

Fixation	Vis	*1
	Colle	2
Dimensions (cotes de réservation, max 1200 x 500 mm)		*L x H
Contre-cadre	Etroit (min 26, max 42)	*UR1
	Large (min 38, max 45)	UR2
Finition	Aluminium anodisé	AN
	RAL 9003	*SW
	Autres teintes RAL	RAL XXX

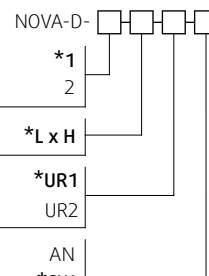

Disponible sur Systemair Design

Design

- Montage sur porte
- Ailettes fixes
- Finition blanc RAL9003 en standard

* Voir NOTRE SÉLECTION ci-après



TARIF



Prix indicatifs. Nous consulter pour connaître les tarifs.

Produits

Prix en €

Produits	Prix en €
Grilles de transfert à chevrons en aluminium	
NOVA-D-1-200x100-UR1-SW	41,80
NOVA-D-1-300x150-UR1-SW	62,00
NOVA-D-1-400x200-UR1-SW	86,50
NOVA-D-1-600x300-UR1-SW	149,30

Stock à confirmer



NOTRE SÉLECTION : NOVA-D-1-LxH-UR1-SW

Performances



Sélection précise sur www.systemair.fr

Taille	NOVA-D									
	Perte de charge (Pa)									
200 x 100	9	16								
300 x 150		9	18	32						
400 x 200				7	20	39				
600 x 300							9	22	33	
Débit m³/h	60	80	110	150	190	250	350	440	665	890

Niveau sonore en dB(A): 20-25 26-34 35-40 Lecture du tableau des performances page 235

Dimensions

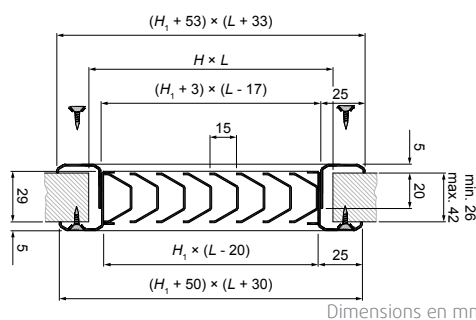

Dimensions en mm

Kit ISOLA 2

Entrées d'air auto-réglables acoustiques



- Isolement acoustique classe ESA5 ou ESA4 (taille 45)
- Réservation 354 mm x 12 mm

Caractéristiques techniques

	Kit ISOLA 2	22	30	45
Débit d'air (m³/h)		22	30	45
Isolement acoustique (dB)		39	39	37
Dimensions (mm)		422x45x45		



TARIF



Prix indicatifs. Nous consulter pour connaître les tarifs.

Produits

Prix en €

Kit ISOLA 2 22 + CE2A + 6 vis + 3 caches vis	20,40
Kit ISOLA 2 30 + CE2A + 6 vis + 3 caches vis	20,40
Kit ISOLA 2 45 + CE2A + 6 vis + 3 caches vis	22,00